

**НАЦІОНАЛЬНА АКАДЕМІЯ
НАЦІОНАЛЬНОЇ ГВАРДІЇ УКРАЇНИ**

**І.І. Ліпатов, Г.А. Дробаха, К.Ю. Гунбін, І.В. Воробйова, Я.В. Мацегора,
І.І. Приходько, О.В. Тімченко, М.І. Товма,
В.І. Пасічник, С.Л. Ліпатова**

**ПРОТИДІЯ НЕГАТИВНОМУ ІНФОРМАЦІЙНО-
ПСИХОЛОГІЧНОМУ ВПЛИВУ НА ОСОБОВИЙ СКЛАД
НАЦІОНАЛЬНОЇ ГВАРДІЇ УКРАЇНИ
В УМОВАХ МАСОВИХ ЗАВОРУШЕНЬ**

Монографія

**Харків
2015**

ББК**УДК 159.9: 159.922**

Протидія негативному інформаційно-психологічному впливу на особовий склад Національної гвардії України в умовах масових заворушень: монографія / І.І. Ліпатов, Г.А. Дробаха, К.Ю. Гунбін та ін. – Х. : Нац. акад. НГ України, 2015. – 229 с.

Представлено матеріали теоретичного та емпіричного дослідження проблеми протидії негативному інформаційно-психологічному впливу на особовий склад Національної гвардії України в умовах масових заворушень на прикладі підрозділів спеціального призначення. Наведено стислий аналіз основних наукових підходів щодо дослідження змісту та особливостей протидії негативному інформаційно-психологічному впливу протидіючих сил на військовослужбовців під час виконання ними службово-бойових завдань. Представлено методичку протидії негативному інформаційно-психологічному впливу на особовий склад Національної гвардії України в умовах масових заворушень.

Монографія адресована науковцям, викладачам, слухачам магістратури за спеціальністю “Військово-соціальне управління”, практичним психологам, аспірантам, ад’юнктам, курсантам і студентам вищих навчальних закладів – майбутнім психологам, а також слухачам курсів удосконалення кваліфікації офіцерського складу психологічного профілю.

Іл. 13. Табл. 14. Бібліогр.: 172 назв.

**Авторський
колектив:**

І.І. Ліпатов, к.психол.н., професор
Г.А. Дробаха, д.військ.н., професор
К.Ю. Гунбін, к.військ.н.
І.В. Воробйова, к.психол.н., с.н.с.
Я.В. Мацегора, к.психол.н., с.н.с.
І.І. Приходько, д.психол.н., с.н.с.
О.В. Тімченко, д.психол.н., професор
М.І. Товма, к.психол.н., доцент
В.І. Пасічник, к.психол.н., доцент
С.Л. Ліпатова

Рецензенти:

О.М. Шмаков, завідувач кафедри оперативного мистецтва
Національної академії Національної гвардії України,
д.військ.н., професор
Ю.М. Ширококов, начальник кафедри психології і педагогіки
Харківського університету повітряних сил імені Івана
Кожедуба, к.психол.н., доцент

*Рекомендовано Вченою радою Національної академії Національної гвардії України
як монографія (протокол №16 від 24.12.2014 р.)*

© Національна академія Національної гвардії України, 2015

ЗМІСТ

ПЕРЕЛІК УМОВНИХ ПОЗНАЧЕНЬ	5
ВСТУП.....	6
РОЗДІЛ 1 АНАЛІЗ ПІДХОДІВ ДО ДОСЛІДЖЕННЯ ПРОТИДІЇ НЕГАТИВНОМУ ІНФОРМАЦІЙНО-ПСИХОЛОГІЧНОМУ ВПЛИВУ НА ОСОБОВИЙ СКЛАД НАЦІОНАЛЬНОЇ ГВАРДІЇ УКРАЇНИ	8
1.1 Аналіз літературних джерел щодо протидії негативному інформаційно-психологічному впливу на особовий склад під час службово-бойової діяльності сил охорони правопорядку України та зарубіжних країн	8
1.2 Аналіз змісту й завдань інформаційно-психологічної протидії як складової морально-психологічного забезпечення службово-бойової діяльності Національної гвардії України.....	211
РОЗДІЛ 2 ОБҐРУНТУВАННЯ НАПРЯМУ ТА ЗАГАЛЬНОЇ МЕТОДИКИ ДОСЛІДЖЕННЯ ПРОТИДІЇ НЕГАТИВНОМУ ІНФОРМАЦІЙНО-ПСИХОЛОГІЧНОМУ ВПЛИВУ НА ОСОБОВИЙ СКЛАД НАЦІОНАЛЬНОЇ ГВАРДІЇ УКРАЇНИ	42
2.1 Обґрунтування напрямку дослідження протидії негативному інформаційно-психологічному впливу на військовослужбовців Національної гвардії України при виконанні службово-бойових завдань.....	42
2.2 Обґрунтування загальної методики протидії негативному інформаційно-психологічному впливу на військовослужбовців Національної гвардії України при виконанні службово-бойових завдань.....	466
РОЗДІЛ 3 РОЗРОБЛЕННЯ МЕТОДИКИ ПРОТИДІЇ НЕГАТИВНОМУ ІНФОРМАЦІЙНО-ПСИХОЛОГІЧНОМУ ВПЛИВУ НА ОСОБОВИЙ СКЛАД НАЦІОНАЛЬНОЇ ГВАРДІЇ УКРАЇНИ ПРИ ВИКОНАННІ СЛУЖБОВО-БОЙОВИХ ЗАВДАНЬ.....	54
3.1 Характеристика суб'єктів, об'єктів, каналів, форм, змісту інформаційно-психологічного впливу та визначення рівня їх впливу на свідомість військовослужбовців при виконанні службово-бойових завдань.....	54

3.2 Обґрунтування показника й критеріїв достатності протидії негативному інформаційно-психологічному впливу на особовий склад Національної гвардії України.....	77
3.3 Розроблення методу оцінки негативних інформаційно-психологічних впливів на особовий склад Національної гвардії України.....	88
3.4 Визначення структури та змісту методики протидії негативному інформаційно-психологічному впливу на особовий склад Національної гвардії України при виконанні СБЗ.....	94
3.5 Розроблення часткових методик реалізації методики протидії негативному інформаційно-психологічному впливу на особовий склад Національної гвардії України.....	97
3.6 Обґрунтування необхідності створення в оперативному територіальному об'єднанні штатної групи протидії негативному інформаційно-психологічному впливу на особовий склад військових частин (з'єднань) Національної гвардії України.....	1022
СПИСОК ВИКОРИСТАНИХ ДЖЕРЕЛ	1500
ДОДАТКИ	1633

ПЕРЕЛІК УМОВНИХ ПОЗНАЧЕНЬ

ЗСУ	– Збройні Сили України
ІПВ	– Інформаційно-психологічний вплив
МПЗ	– Морально-психологічне забезпечення
МПС	– Морально-психологічний стан
НГУ	– Національна гвардія України
НІПВ	– Негативний інформаційно-психологічний вплив
ОВС	– Органи внутрішніх справ
СБД	– Службово-бойова діяльність
СБЗ	– Службово-бойове завдання
ОТО	– Оперативне територіальне об'єднання
СОПр	– Сили охорони правопорядку

ВСТУП

Службово-бойова діяльність (СБД) формувань Національної гвардії України (НГУ) включає в себе виконання трьох основних функцій: правоохоронної, спеціальної охорони і воєнної. Реалізація правоохоронної функції ускладнюється в умовах виникнення масових заворушень, причиною яких є фактори суспільно-політичного характеру, коли на свідомість особового складу НГУ здійснюється негативний інформаційно-психологічний вплив (НППВ) з боку протидіючих сил.

Для зниження та нейтралізації НППВ на свідомість, морально-психологічний стан і діяльність особового складу потрібні дієві способи протидії, які повинні мати необхідне наукове обґрунтування.

Різні аспекти здійснення протидії НППВ на особовий склад при виконанні службово-бойових завдань військовослужбовцями силових структур розглядались у наукових дослідженнях В.М. Богуша, Г.В. Грачова, І.В. Замаруєвої, О.Г. Караяні, В.Г. Крисько, О.В. Литвиненка, А.Г. Лук'янця, О.А. Матеюка, І.К. Мельника, В.Л. Петрова, М.О. Попова, Г.Г. Почепцова, С.П. Расторгуєва, А.О. Рось, В.Б. Толубка, В.О. Фоміна, А.І. Черняка, В.П. Шейнова, О.К. Юдіна та ін.

Аналіз численних праць свідчить, що:

– існуюче нині розуміння протидії НППВ з боку протидіючих сил має неоднозначне тлумачення в різних наукових джерелах, що не сприяє визначенню його сутності та змісту і, як результат, ефективному виконанню СБЗ НГУ;

– результати сучасних наукових досліджень не надають достатнього уявлення щодо здійснення протидії НППВ на військовослужбовців при виконанні СБЗ в умовах масових заворушень суспільно-політичного характеру через відсутність засобів моніторингу НППВ на особовий склад НГУ та методики здійснення протидії;

– велика кількість теоретичних розробок щодо обґрунтування заходів

протидії НППВ з боку протидіючих сил поки ще не доведена до рівня практичних рекомендацій та застосування у практиці НГУ.

До цього часу заходи протидії НППВ на особовий склад НГУ при виконанні СБЗ в умовах масових заворушень суспільно-політичного характеру не були предметом спеціального наукового дослідження. У наукових працях висвітлювалися лише окремі аспекти цієї проблематики, хоча необхідність її глибокого розроблення обумовлюється практичними запитами та потребами військ. Це обумовило протиріччя між потребою нейтралізації зростаючого НППВ на військовослужбовців НГУ при виконанні СБЗ і неможливістю здійснити це з використанням існуючих способів протидії ППВ. Це робить тему дослідження актуальною і визначає необхідність вирішення відповідного наукового завдання.

РОЗДІЛ 1

АНАЛІЗ ПІДХОДІВ ДО ДОСЛІДЖЕННЯ ПРОТИДІЇ НЕГАТИВНОМУ ІНФОРМАЦІЙНО-ПСИХОЛОГІЧНОМУ ВПЛИВУ НА ОСОБОВИЙ СКЛАД НАЦІОНАЛЬНОЇ ГВАРДІЇ УКРАЇНИ

1.1 Аналіз літературних джерел щодо протидії негативному інформаційно-психологічному впливу на особовий склад під час службово- бойової діяльності сил охорони правопорядку України та зарубіжних країн

Найбільш глобальним і всеохоплюючим поняттям проблеми протидії НІПВ на особовий склад у ході виконання службово-бойових, бойових завдань силовими структурами України і зарубіжних країн є “інформаційно-психологічне протиборство”, що відбиває різні рівні протидії конфліктуючих сторін, які здійснюються інформаційними і психологічними засобами для досягнення політичних і військових цілей. Таке широке трактування розглянутого феномена дозволяє охопити інформаційно-психологічне протиборство, що здійснюються:

- на різних рівнях (міждержавному або стратегічному, оперативному і тактичному);
- як у мирний, так і у воєнний час;
- як в інформаційній, так і в духовній сферах;
- як серед військовослужбовців наших військ, так і серед військ супротивника [1; 4; 14; 20; 22; 24; 30; 43; 53; 61; 63; 84; 101; 104; 127; 144].

Взагалі, під інформаційно-психологічним протиборством розуміється комплексний вплив на систему державного та військового управління, на військово-політичне керівництво держави, населення і військовослужбовців, а також протидія цьому впливу з боку протиборчої сторони [1; 15; 23; 25; 42; 59; 67; 99; 101; 105; 134; 145; 154; 161; 172].

На сьогоднішній день залежно від наукового інтересу та предмету дослідження, стосовно інформаційно-психологічного протиборства, у науковому пошуку вітчизняних і зарубіжних учених виділяють декілька основних напрямів:

1. Формування концептуальних, теоретичних і технологічних аспектів інформаційно-психологічного протиборства (В.Б. Толубко, А.О. Рось, І.В. Замаруєва, В.О. Фомін, Г.Г. Почепцов, М.О. Попов, А.Г. Лук'янець, С.П. Расторгуєв, Т. Рон).

2. Визначення теоретико-методологічних проблем сутності та змісту інформаційно-психологічного впливу й операцій (В.Г. Крисько, Г.Г. Почепцов, О.К. Юдін, В.М. Богуш, Г.В. Грачов, І.К. Мельник, О.А. Матеюк, А.І. Черняк, О.В. Литвиненко).

3. Висвітлення проблем розвитку інформаційно-психологічного протиборства в історичному аспекті (І.С. Руснак, В.М. Телелим, В.Б. Толубко, А.О. Рось, Г.Г. Почепцов).

4. Узагальнення теорії та практики психологічних і інформаційних операцій у сучасних локальних війнах і збройних конфліктах (С.Д. Кузнецов, В.С. Колесов, М.М. Присяжнюк, М. Дзюба, О. Мацагор).

5. Проведення наукових досліджень із проблем інформаційно-психологічного протиборства.

Як вказують Д.Б. Фролов, Л.В. Воронцова, сучасний період розвитку інформаційно-психологічного протиборства характеризується його особливим загостренням і виходом на якісно новий рівень, що обумовлено наступними основними факторами [78, с. 225]:

- інформатизацією основних галузей діяльності більшості держав;
- швидкими темпами формування глобальної інформаційної інфраструктури і перетворенням її в базисний елемент життєдіяльності світового співтовариства;
- значними досягненнями в розвитку інформаційних технологій впливу на свідомість, волю і почуття людей;

- активним розвитком програмно-технічних засобів нанесення збитку комп'ютерним і телекомунікаційним системам;
- недостатнім рівнем розвитку засобів і методів забезпечення захисту національних інформаційних просторів, свідомості населення;
- недосконалістю інформаційної політики.

Визначаючи інформаційно-психологічне протиборство як найбільш загальну категорію соціальних відносин, до інформаційно-психологічного протиборства можна віднести будь-які форми соціальної і політичної конкуренції в різних областях, у яких для досягнення конкурентної перемоги перевага віддається засобам і способам інформаційно-психологічного впливу. Поняття інформаційно-психологічного протиборства містить у собі весь спектр конфліктних ситуацій в інформаційно-психологічній сфері – від міжособистісних, міжполітичних, економічних і соціальних конфліктів до відкритого протистояння соціальних систем.

Інформаційно-психологічне протиборство має дві складові – зовнішню і внутрішню.

Зовнішня складова представляє собою сукупність заходів ІПВ на керівництво, населення і особовий склад збройних сил, що проводяться різними державами (в тому числі нейтральними і дружніми, а також зарубіжними націоналістичними та іншими рухами) для створення зовні правдоподібної обстановки, яка б змусила (спонукала) керівництво або окремі верстви (групи) населення ухвалювати потрібні для протиборчої сторони рішення [1; 5; 24; 28; 77; 136].

Внутрішня складова інформаційно-психологічного протиборства являє собою комплекс інформаційно-психологічних впливів певної спрямованості, що проводяться всередині держави різними політичними, націоналістичними, релігійними та іншими силами з використанням різноманітних методів, технологій і засобів для досягнення своїх цілей [1; 56; 72; 73; 76; 97].

У літературі [5; 21; 23; 31; 48; 51; 64; 82; 86; 94; 101; 106; 137; 139; 149; 153] використовуються різні визначення інформаційно-психологічного впливу.

Однак, зміст поняття “інформаційно-психологічний вплив” у цих наукових працях розкрито недостатньо. У цій монографії під ІПВ розуміється весь спектр форм, методів і способів цілеспрямованого (відкритого та прихованого) впливу на індивідуальну, групову та суспільну свідомість через засоби масової інформації і спеціальні канали комунікації (у тому числі міжособистісні) за допомогою створення й поширення спеціальної інформації з метою зміни поведінки об’єкта впливу.

Проведений аналіз наукової літератури [11; 29; 37; 48; 49; 79; 90; 96; 125; 166] показав, що існують різні класифікації ІПВ, а саме:

- за видами зв’язків між об’єктами та суб’єктами ІПВ поділяються на: міжособистісне спілкування (спілкування типу “face to face”) і опосередковане (масове) спілкування з використанням технічних засобів передачі інформації;

- за класами ІПВ поділяють на: екологічний вплив, пов’язаний із впливом факторів навколишнього середовища (біотичних і абіотичних) на психіку і особистість людини; соціальний вплив, обумовлений приналежністю людини до суспільної системи та включеністю її в контакти і взаємозв’язки з іншими людьми; культурологічний вплив, обумовлений наявністю історично вироблених засобів матеріального і духовного виробництва; аутовплив, пов’язаний з можливостями психічної саморегуляції людини як щодо автономної системи;

- за тривалістю ІПВ може бути тривалим, середньої тривалості і короткочасним;

- за методами впливу ІПВ поділяють на: переконування, навіювання, психічне зараження, приклад і наслідування, примушування (санкціонування);

- за видами використовуваних комунікативних каналів ІПВ здійснюються із залученням телебачення, радіомовлення, преси, інформаційних систем (Internet), телефону, мистецтва (кіно, театри, виставки), літератури (документальної, мемуарної, художньої й т.д.), освітніх установ, а також за допомогою чуток, листівок та у ході особистого спілкування;

- за формою прояву ІПВ може бути явним і прихованим;

– за масштабами ІПВ поділяється на: глобальний, котрий здійснюється для досягнення глобальних цілей і проводиться у всіх сферах діяльності держави; локальний, який проводиться в окремому регіоні (сегменті інформаційно-психологічного простору) і вибірний, що проводиться з метою впливу на певний об'єкт;

– ІПВ впливає на конкретні сфери психіки окремої людини, груп людей і суспільної свідомості в цілому, а саме: на потребово-мотиваційну, інтелектуально-пізнавальну, емоційно-вольову і комунікативно-поведінкову сфери;

– за широтою перебудови психіки ІПВ може викликати порціональні зміни і загальні зміни (зміни низки психологічних якостей особистості, групи);

– за навмисністю ІПВ може здійснюватися навмисно, тобто з метою досягнення певних цілей і ненавмисно, якщо цілеспрямований вплив не здійснювався, а поведінка об'єкта змінилася;

– за змістом ІПВ підрозділяються на дезінформування, лобіювання, маніпулювання, пропаганду, керування кризами і шантаж;

– ІПВ здійснюється за допомогою різних прийомів, а саме: очевидних, непереконливих, прийомів уповільненого сприйняття, повтору, аргументованих прийомів і прийомів рішучих висновків;

– за дією на свідомість ІПВ поділяється на індивідуальний, груповий та масовий;

– ІПВ здійснюється власне інформаційно-психологічними, військовими та політичними засобами, а також з використанням системи торговельних і фінансових санкцій;

– за механізмами ІПВ поділяються на: інформаційні (інформаційно-пропагандистські), психогенні, психоаналітичні (психокорекційні), нейролінгвістичні, психотронні (парапсихологічні, екстрасенсорні) і психотропні;

– за умовами ІПВ можуть проводитися як у мирний, так і у воєнний час, післявоєнний або загрозливий період.

Наведене вище свідчить, що боротьба в інформаційно-психологічній сфері стає невід'ємною частиною вирішення будь-якого конфлікту ззовні, у тому числі військового, практично на всіх його фазах (зародження конфлікту, початок конфліктних дій, загострення напруженості, криза, безпосередньо бойові дії) та всередині держави.

Тому за встановленими ситуаціями та варіантами в мирний час і особливий період з метою забезпечення сприятливих інформаційно-психологічних умов з виконання завдань військовими формуваннями проводяться заходи інформаційно-психологічної протидії зовнішньому ІПВ.

На підставі аналізу наукових досліджень і керівних документів [6; 8; 9; 12; 32; 47; 64; 110-111] можна вважати, що інформаційно-психологічна протидія – це цілеспрямовані дії структурних підрозділів ЗСУ у взаємодії з органами управління інших військових формувань і правоохоронних органів з виявлення джерел і носіїв ІПВ і проведення заходів для його нейтралізації, а також здійснення ІПВ на супротивника. Основною формою проведення інформаційно-психологічної протидії є інформаційно-психологічна операція.

Знання цілей, завдань, методів і засобів здійснення інформаційно-психологічних операцій дозволяє визначити необхідні та ефективні заходи протидії ІПВ з боку протидіючої сторони, які спрямовані на підрив МПС наших військ, дезінформацію, деморалізацію особового складу, дезорганізацію його бойової діяльності.

Ефективність роботи щодо протидії ІПВ з боку протидіючої сторони вирішальною мірою залежатиме від того, наскільки вдасться на практиці реалізувати принципи попередження, дохідливості і емоційної насиченості проведених заходів. Іншими словами, результати протидії визначатимуться тим, якою мірою командири, їх заступники з виховної роботи, військові психологи врахують закономірності функціонування психіки в службово-бойовій, бойовій обстановці.

Для визначення можливості використання досвіду зарубіжних країн щодо протидії НППВ було проаналізовано нормативно-правове урегулювання щодо цього питання низки країн.

Так, досвід США – країни з найбільш розвиненою в світі інформаційною та телекомунікаційною інфраструктурою – представляється досить цікавим з точки зору вирішення комплексу проблем, пов'язаних із забезпеченням інформаційної безпеки національної інфраструктури в державній, бюджетній, інвестиційній, науково-технічній і кадровій політиці [33; 65; 69; 142; 162-1164; 169; 171].

Розроблені в цій країні заходи інформаційної безпеки характеризуються глобальністю і цілісністю. Відповідно до “Закону про патріотизм” критична інфраструктура визначається як “сукупність фізичних або віртуальних систем і засобів, важливих для США в такій мірі, що їх вихід з ладу або знищення можуть призвести до згубних наслідків у галузі оборони, економіки, охорони здоров'я і безпеки нації”.

На підставі “Закону про внутрішню безпеку” було створено спеціальний комітет, який здійснює постійний нагляд за виконанням закону в особі членів Палати представників. Відповідно до цього закону з метою забезпечення безпеки громадян перед загрозами з боку міжнародного тероризму створено Міністерство внутрішньої безпеки, на яке покладаються функції щодо запобігання терористичних актів, зниження уразливості інфраструктури та ліквідації наслідків терористичних актів. Крім того, в “Законі про внутрішню безпеку” зазначено додаткові заходи, спрямовані на посилення відповідальності за злочини в сфері інформаційної безпеки.

В інтересах внутрішньої безпеки прийнято три директивних документи: Національну стратегію боротьби з тероризмом, Національну стратегію кібернетичної безпеки та Національну стратегію фізичного захисту критичної інфраструктури. Основне завдання інформаційної безпеки формулюється як “посилення заходів щодо забезпечення цілісності, надійності і готовності

критичної фізичної та інформаційної інфраструктур як всередині, так і за межами країни”.

Крім законодавчого вирішення проблеми в США величезне значення надається фінансовому та науковому вирішенню питань інформаційно-психологічної безпеки. Для створення нових технологій у галузі забезпечення інформаційної безпеки уряд США залучає кращих вчених, інженерів і фахівців таких провідних організацій, як Національна академія наук, Національний інститут стандартів і технологій, Інститут проблем захисту інформаційної інфраструктури. Ідеологічними питаннями займаються в США три потужні центри – Корпорація РЕНД, Массачусетський університет і Стенфордський університет. Вони розробляють програми, спецоперації, заходи, доктрини, стратегію і тактику американського просування. Потім все це через американську піар-машину тиражується по всьому світу, приймається на озброєння політиками [65; 162-164; 168-169; 171].

Таким чином, досвід США свідчить про те, що проблеми, пов’язані з забезпеченням інформаційної безпеки в галузі оборони, економіки, охорони здоров’я і безпеки нації, характеризуються глобальністю, цілісністю і комплексно вирішуються державою. Вирішенням питання НППВ, що чиниться протидіючими силами, на сили охорони правопорядку під час виконання ними СБЗ займаються державні органи.

Країни, які нещодавно набули незалежності або відновилися після занепаду, мають дещо спрощену систему інформаційно-психологічної безпеки. Їх система захисту рефлексивного типу, тобто така, що дає реакцію “за фактом” здійснення впливу, вона має досить обмежені можливості для прогнозування та попередження. В країнах СНД інформаційно-психологічний захист будується майже за однією схемою. Це прийняття Доктрини безпеки та окремих керівних документів периферійного рівня. Навіть, у відносно розвиненій у плані інформаційного протиборства Росії визначення цього поняття має еkleктичний характер, недооцінюються наслідки інформаційно-психологічного впливу.

У Доктрині інформаційної безпеки Російської Федерації [36] НПВ визначаються пропагандистські та психологічні дії, що призводять:

- до зниження боєготовності та боєздатності військ, зниження службової активності, до дезертирства серед військовослужбовців, симуляції хвороб, ухилення від виконання наказів командирів, викривлення картини бойових дій і бойової обстановки;

- до зниження морального духу, створення обстановки невпевненості і занепокоєння особового складу з приводу свого майбутнього, майбутнього збройних сил та інших військових формувань держави, а у воєнний час – ослаблення волі до військового опору;

- до нівелювання почуття гордості за свою державу, за свої збройні сили та інші військові формування держави, до нейтралізації патріотизму військовослужбовців та бажання виконувати свій конституційний обов'язок щодо захисту батьківщини;

- до розколу військових колективів, протиставлення різних категорій військовослужбовців;

- до неправильного сприймання військовослужбовцями існуючих загроз національній безпеці, дійсних планів і намірів вірогідного супротивника.

На думку російських аналітиків [13; 24; 27; 45; 50-53; 58; 76; 131], у більшості випадків визначення інформаційно-психологічного протиборства не виходять за межі боротьби з хакерами та захисту комп'ютерних мереж. Так, Управління Президента РФ з міжрегіональних і культурних зв'язків ні за чисельністю, ні за колом своїх повноважень не може здійснювати всю необхідну роботу з інформаційної протидії і ведення інформаційної війни. Рада Безпеки РФ виявилася не готовою до інформаційного протиборства. До інформаційної війни не пристосовані ні Міністерство закордонних справ, ні підзвітний йому Росзакордонцентр. Практично жодна з цих структур не здатна виконувати повне коло завдань з інформації, дезінформації, захисту своїх інформаційних мереж тощо. Росія не має структур для ведення інформаційного протиборства. У міністерстві оборони, МЗС є структурні підрозділи, які

займаються роботою з інформацією в ЗМІ, але на загальнодержавному рівні структури, яка б координувала роботу різних відомств в інформаційному середовищі, немає. Крім того, немає конкретних осіб, відповідальних за цю роботу. Російські експерти вбачають в цьому організаційно-управлінську проблему відсутності цільового впливу на ЗМІ, суспільну думку країн СНД та світу. Система інформаційного протидіяння повинна починатися з державної доктрини, яка б прописувала структуру, відповідальність за міжнародний імідж Росії й ведення інформаційної війни, її повноваження, фінансування, цілі та завдання. Що стосується протидії НІПВ на особовий склад під час СБД сил охорони правопорядку, то розроблено лише методичні рекомендації щодо протидії, у яких визначено тільки її напрями та рекомендації з їх реалізації [13; 15; 19; 125; 131].

Зосередженість на “периферійній” боротьбі з небажаним ІПВ притаманна і Білорусі [85]. Для неї характерні досить добре відпрацьовані рекомендації (методики) щодо відбиття конкретних впливів, але розробка та реалізація стратегій, які працюють на випередження небажаного впливу чи цілеспрямованого формування і просування іміджу Білорусі в країнах СНД та світу є досить слабкими. Що стосується протидії НІПВ на особовий склад під час СБД сил охорони правопорядку, то, як і у Росії, існують лише методичні рекомендації щодо протидії.

Схожа ситуація склалась і в Україні. Так, нормативно-правові основи організації протидії НІПВ викладено в Конституції України та Законах України “Про основи національної безпеки України”, “Про інформацію”, “Про об’єднання громадян”, “Про політичні партії”, “Про правовий режим надзвичайного стану”, “Про правовий режим воєнного стану” [60; 113-117]. У цих документах наведені положення, які визначають заходи стосовно захисту національного інформаційного простору та обмежень у розповсюдженні певної інформації в певний період.

Зокрема, Законом України “Про правовий режим воєнного стану” [116] передбачено низку таких обмежень, а саме:

- заборона діяльності політичних партій та громадських організацій, якщо така їх діяльність загрожує суверенітету, національній безпеці України, її державній незалежності і територіальній цілісності;
- здійснення контролю за роботою підприємств зв'язку, поліграфічних підприємств, видавництв, телерадіоорганізацій;
- використання місцевих радіостанцій, телевізійних центрів та друкарень для військових потреб і проведення роз'яснювальної роботи серед військ і населення;
- регулювання роботи цивільних телерадіоцентрів;
- заборона роботи аматорських приймально-передавальних радіостанцій особистого і колективного користування та передача інформації через комп'ютерні мережі;
- вилучення у підприємств, установ і організацій усіх форм власності та в окремих громадян радіопередавального обладнання, телевізійної, відео- і аудіоапаратури, комп'ютерів тощо.

Воєнна доктрина України [110] серед основних завдань ЗСУ визначає необхідність здійснення заходів щодо забезпечення інформаційної безпеки.

У Доктрині інформаційної безпеки України [111] вказується, що в інформаційній сфері України визначаються такі життєво важливі інтереси:

а) окремої особи:

- забезпечення конституційних прав і свобод людини на збирання, зберігання, використання та поширення інформації;
- недопущення несанкціонованого втручання в зміст, процеси оброблення, передавання та використання персональних даних;
- захищеність від НППВ;

б) суспільства:

- збереження і примноження духовних, культурних і моральних цінностей українського народу;
- забезпечення суспільно-політичної стабільності, міжетнічної та міжконфесійної злагоди;

- формування і розвиток демократичних інститутів громадянського суспільства;

в) держави:

- недопущення інформаційної залежності, інформаційної блокади України, інформаційної експансії з боку інших держав та міжнародних структур;

- ефективна взаємодія органів державної влади та інститутів громадянського суспільства при формуванні, реалізації та коригуванні державної політики в інформаційній сфері;

- побудова та розвиток інформаційного суспільства;

- забезпечення економічного та науково-технологічного розвитку України;

- формування позитивного іміджу України;

- інтеграція України у світовий інформаційний простір.

Разом з тим серед реальних та потенційних загроз інформаційній безпеці України визначено [111]:

- у зовнішньополітичній сфері – зовнішні негативні інформаційні впливи на суспільну свідомість через засоби масової інформації, а також мережу Інтернет;

- у сфері державної безпеки – негативні інформаційні впливи, спрямовані на підрив конституційного ладу, суверенітету, територіальної цілісності і недоторканості кордонів України;

- у воєнній сфері – ІПВ на населення України, у тому числі на особовий склад військових формувань, з метою послаблення їх готовності до оборони держави та погіршення іміджу військової служби;

- у внутрішньополітичній сфері – негативні інформаційні впливи, в тому числі із застосуванням спеціальних засобів впливу, на індивідуальну та суспільну свідомість людей.

Серед заходів, які має вжити держава з метою забезпечення інформаційної безпеки України, визначаються [111]:

– у зовнішньополітичній сфері – виявлення зовнішніх загроз національному інформаційному суверенітету та їх нейтралізація;

– у воєнній сфері – удосконалення форм і способів протидії інформаційно-психологічним операціям, спрямованим на послаблення обороноздатності держави.

Визначене вище свідчить про те, що нормативно-правові питання щодо захисту інтересів національної безпеки та територіальної цілісності в інформаційній сфері в цілому врегульовані, але механізм їх реалізації, особливо з питань організації та здійснення захисту особового складу військ та населення від НППВ протидіючих сторін, потребує подальшого вдосконалення.

Що стосується протидії НППВ на особовий склад під час СБД сил охорони правопорядку України, то так само як і в Росії, Білорусі існують лише методичні рекомендації щодо протидії.

Таким чином, розгляд сучасного стану проблематики дослідження протидії НППВ України і зарубіжних країн дає підстави зробити такі висновки:

1. Боротьба в інформаційно-психологічній сфері стає невід'ємною частиною вирішення будь-якого конфлікту, як ззовні так і всередині держави. Тому у мирний час і особливий період для забезпечення сприятливих інформаційно-психологічних умов щодо виконання завдань військовими формуваннями проводяться заходи інформаційно-психологічної протидії зовнішньому і внутрішньому НППВ з боку протидіючих сил.

2. Найбільшої гостроти окреслена проблема набуває в питаннях організації та здійснення протидії НППВ з боку протидіючих сил у НГУ, оскільки існуючі розробки, використовувані силовими структурами в інформаційно-психологічних операціях, не відповідають умовам СБД НГУ.

3. На відміну від ЗСУ та окремих правоохоронних органів і військових формувань держави, НГУ у відповідності до діючого законодавства не має структур і повноважень здійснювати інформаційно-психологічні операції або акції проти протидіючих сил при виникненні внутрішніх соціальних конфліктів.

4. Виникає необхідність наукового обґрунтування і визначення сутності, мети, завдань, змісту, етапів здійснення протидії НППВ, показників ППВ, вимог до розроблення технологій їх виявлення, а також визначення форм і способів протидії НППВ.

1.2 Аналіз змісту й завдань інформаційно-психологічної протидії як складової морально-психологічного забезпечення службово-бойової діяльності Національної гвардії України

У вирішенні політичних, економічних, соціальних та інших завдань різні політичні, націоналістичні, релігійні й інші сили, використовуючи різноманітні засоби, методи та технології для досягнення своїх цілей, прагнуть здійснювати НППВ на правоохоронні органи України, в тому числі НГУ, з метою дезорганізації їх діяльності.

НППВ створює загрози, спрямовані на зміну цінностей і сенсу світосприйняття у військовослужбовців НГУ, на зниження ефективності їх СБД.

Результати проведених досліджень [32; 71; 74; 89; 91-93; 98; 132; 160] дозволяють визначити такі загрози НППВ на військовослужбовців:

- заподіяння шкоди психічному і психосоматичному станам;
- блокування на підсвідомому рівні волі, штучне прищеплювання військовослужбовцеві синдрому залежності та безпорадності;
- втрата здатності до політичної, культурної і моральної самоідентифікації;
- маніпуляція свідомістю;
- руйнування позитивних установок, моральних принципів, життєво важливих інтересів військовослужбовців.

Аналіз проведених досліджень [13; 56; 68; 131] дозволяє визначити умови, які сприяють здійсненню НППВ протидіючими силами на військовослужбовців, а саме:

1. Політичні умови:

- розгалуженість ЗМІ, що належать на правах приватної власності різним політичним структурам, які використовуються протидіючими силами у своїх цілях;
- слабкий контроль з боку держави за діяльністю подібних ЗМІ в надзвичайних ситуаціях;
- нездатність держави контролювати світові джерела інформації, зокрема Інтернет;
- розвиток багатопольярного миру, формування нових національних інтересів України, зміцнення конституційного ладу, міжнародне співробітництво в правоохоронній сфері, заслужене визнання діяльності НГ України з одночасним їх “шельмуванням” у ЗМІ;
- становлення української державності на основі принципів демократії, законності, інформаційної відкритості на тлі низького рівня політичної, правової і інформаційної культури населення;
- руйнування раніше існуючої командно-адміністративної системи державного керування політико-ідеологічною сферою, деполітизація та демонополізація правоохоронних органів з одночасним зміцненням системи забезпечення безпеки країни і посиленням боротьби з корупцією;
- тривала інформаційна експансія конкуруючих з Україною іноземних держав, які здійснюють глобальний ПІВ з метою поширення світогляду, політичних і духовних цінностей та ідеалів західного світу з одночасним відстоюванням пріоритетів національної самобутності.

2. Соціально-економічні умови:

- світова економічна криза;
- майнова поляризація в суспільстві, високий відсоток населення з низьким рівнем життя, поява в країні прошарку знедолених;
- зростання явного та прихованого безробіття;
- дезінтеграція соціальної структури суспільства;

- ескалація злочинності, алкоголізму, наркоманії, проституції, а також криміналізація суспільних відносин та корупція;

- погіршення показників здоров'я нації до рівня загрози її генофонду;

- збільшення міжетнічної напруженості в деяких регіонах.

3. Духовні умови:

- криза державної ідеології, деформація системи норм, установок і цінностей та, як наслідок, втрата критеріїв адекватної оцінки ІПВ;

- поява нових форм і засобів впливу на індивідуальну, групову та масову свідомість, у тому числі нових технологій ЗМІ, комп'ютерних технологій тощо;

- недооцінка національних і культурно-історичних традицій України та проникнення в суспільну свідомість західної масової культури;

- деструктивна роль нетрадиційних релігійних конфесій, поширення ісламського фундаменталізму та релігійного сектантства;

- ослаблення найважливіших соціокультурних інститутів держави: науки, освіти, виховання і культури.

Загрози ІПВ на військовослужбовців реалізуються через розроблення, створення, розповсюдження й застосування НІПВ, а також спеціальних засобів та методів таких впливів. Спрямованість заходів ІПВ деструктивних сил, які здійснюються в межах інформаційно-психологічного протиборства, мають внутрішню складову останнього. Особливого значення в площині внутрішньої складової інформаційно-психологічного протиборства набуває проблема НІПВ на свідомість і діяльність військовослужбовців при виконанні ними різних СБЗ [14].

Для здійснення НІПВ на індивідуальну, групову та масову свідомість людей, використовуються [143-145]:

- ЗМІ та спеціальні засоби інформаційно-пропагандистської спрямованості;

- глобальні комп'ютерні мережі та програмні засоби розповсюдження в них пропагандистських інформаційних матеріалів;

- засоби, які нелегально модифікують інформаційне середовище, на підставі чого людина приймає рішення;
- засоби створення віртуальної реальності;
- чутки;
- засоби підпорогового психосемантичного впливу;
- засоби генерування акустичних і електромагнітних полів тощо.

Враховуючи специфіку завдань НГУ, можна вказати на велику вірогідність використання різних засобів, методів і технологій ІПВ на особовий склад при виконанні різних СБЗ, особливо завдань з охорони громадського порядку при проведенні масових заходів та виконанні завдань з припинення заворушень, що мають соціально-політичний та соціально-економічний характер. Варто також відзначити велику кількість різноманітного контингенту, при спілкуванні з яким можливе здійснення НІПВ на військовослужбовців НГУ [109; 130; 140; 155].

У загальному вигляді НІПВ з боку протидіючих сил на НГУ при виконанні СБЗ є, перш за все, впливом на військовослужбовців (на окремих індивідів або на групи), який здійснюється з метою зміни ідеологічних і психологічних структур їх свідомості та підсвідомості, трансформації емоційних станів і стимулювання певної поведінки та діяльності [31].

Дія НІПВ позначається на конкретних сферах психіки кожного окремого військовослужбовця, груп військовослужбовців і суспільної свідомості в цілому, а саме [76]:

- якщо вплив спрямовано на потребово-мотиваційну сферу військовослужбовця, то його результати, у першу чергу, позначаються на спрямованості та силі потягів і бажань людини (послаблення почуття гордості за свою країну, за приналежність до НГУ, підрив переконаності військовослужбовців у необхідності виконувати службовий обов'язок);
- коли під прицілом постає емоційна сфера психіки військовослужбовця, це відбивається на його внутрішніх переживаннях, а також на міжособистісних стосунках (створення обстановки невпевненості та

занепокоєння особового складу щодо свого майбутнього, майбутнього військ і держави);

– поєднання впливів на обидві зазначені сфери дозволяє впливати на вольову активність військовослужбовця і у такий спосіб керувати його поведінкою (зниження службової активності, ухилення від військової служби, симуляція хвороб, ухилення від виконання наказів командирів, сумніви в надійності ввіреної зброї, пригнічення волі, створення спотвореної картини обстановки);

– вплив на комунікативно-поведінкову сферу військовослужбовця (взаємовідносини і спілкування) дозволяє створювати соціально-психологічний комфорт і дискомфорт, змушувати людину співпрацювати або конфліктувати з оточуючими (розкол військових колективів з політичних, релігійних, етнічних, службових й інших факторів);

– у результаті психологічного впливу на інтелектуально-пізнавальну сферу військовослужбовця змінюються в потрібний бік його уявлення, характер сприйняття інформації, яка надходить, і у підсумку його “картина світу” (невірне сприйняття військовослужбовцями існуючих загроз, істинних планів і намірів протидіючих сил).

Основним об’єктом забезпечення безпеки від НППВ в сфері індивідуальної свідомості є здатність військовослужбовця адекватно сприймати навколишню дійсність, своє місце в зовнішньому світі, у відповідності зі своїм життєвим досвідом формувати певні переконання та приймати на їх основі рішення. У цьому випадку основною загрозою його індивідуальній свідомості буде порушення цієї здатності шляхом застосування до людини без її згоди засобів і способів впливу на підсвідомість і свідомість. Ця загроза може проявлятися у вигляді цілеспрямовано здійснюваних і неусвідомлюваних військовослужбовцем впливів на психічні структури його підсвідомості або свідомості, відкриваючи можливість для “силової” зміни його психічних реакцій і поведінки [13; 66; 93; 131].

Основними об'єктами забезпечення безпеки від НППВ в сфері групової свідомості є спільні інтереси військових колективів, прийняті та усвідомлювані військовослужбовцями і відбиті в їхній індивідуальній свідомості правила поведінки, їхня здатність до задоволення своїх інтересів і досягнення поставлених цілей і готовність до протидії існуючим загрозам [17; 108; 158].

Загрози колективній свідомості можуть проявлятися у вигляді НППВ з боку різних політичних, націоналістичних, релігійних та інших сил, суспільних або державних організацій з метою руйнування спільності інтересів військовослужбовців, створення труднощів на шляху реалізації цих інтересів, дискредитації як окремих військовослужбовців, так і керівного складу військових частин, з'єднань і здійснення психологічного тиску на них. Джерелами таких погроз є кримінальні “перерозподіли” власності, конфронтаційні відносини між етнічними групами, боротьба за владу різних політичних, націоналістичних та інших сил [13; 131].

Наслідком прояву цих загроз може стати неефективна діяльність, нейтралізація діяльності НГ України, їхня деморалізація за допомогою дискредитації в очах населення.

З наведеного короткого опису характеру загроз для індивідуальної і групової свідомості військовослужбовців випливає, що вони мають гранично предметний характер і можуть бути використані протидіючими силами для вирішення цілком конкретного завдання – здійснення НППВ на особовий склад НГУ.

НППВ є способом керування увагою військовослужбовця шляхом перемикування та утримання її на впровадженні у свідомість спеціально підготовленої інформації, спрямованої на зміну, перекручування, дестабілізацію професійної спрямованості особистості військовослужбовця. Регулярно повторюваний вплив негативної інформації призводить до зниження у військовослужбовців інтересу до професійної діяльності та погіршення ставлення до виконання поставлених завдань.

Аналіз наукових досліджень [13; 44; 56; 78; 108; 122; 132; 135; 141] дозволяє визначити низку факторів, які здійснюють найбільший вплив на військовослужбовців у процесі виконання ними СБЗ в екстремальних умовах. До них відносяться: змістово-смісловий, експресивно-комунікативний та емоційно-мовний фактори.

Провідними характеристиками змістовно-сміслового фактора НППВ є переконливість фактів, обґрунтованість аргументів, яскравість прикладів, на яких ґрунтуються висновки, що схиляють військовослужбовців до вигідних маніпулятору висновків.

Психологічним механізмом, що впливає на стійкість професійної спрямованості військовослужбовців, виступає експресивно-комунікативний фактор, який полягає в негативних психічних переживаннях, викликаних і систематично підтримуваних на рівні масової або міжособистісної комунікації. У результаті переживань виникає когнітивний дисонанс, що призводить до порушення рівноваги між окремими уявленнями про професійні норми, цінності, які впливають на визначення міри особистої участі військовослужбовців у виконанні СБЗ. Певним підсумком впливу експресивно-комунікативного фактора є готовність військовослужбовця некритично дивитися телепередачу, читати газету, журнал, листівку, не замислюючись погоджуватися з доводами партнера. Крім того, після вмілого впливу на військовослужбовця через експресивно-комунікативний фактор більш успішним стає і змістово-смісловий фактор, сутність якого полягає в оптимальному використанні механізмів переконання, вселяння та психологічного зараження [51; 131; 148; 156; 160].

Під час виконання СБЗ у процесі спілкування військовослужбовців і груп військовослужбовців НГУ, негативну роль відіграють психологічні механізми віддзеркалення, поляризації емоцій, стереотипізації, інтроєкції, наслідування, які несвідомо проявляються в процесі спілкування при безконтрольній емоційній передачі особистісного ставлення до повідомлюваної інформації, у результаті чого утворюється емоційно-мовний фактор. Наслідком

безконтрольного впливу емоційно-мовного фактору може бути дестабілізація професійної спрямованості військовослужбовців [11; 17; 64; 106; 131; 152-153].

За результатами досліджень Г.Г. Почепцова [104-106] встановлено, що сформованість психологічної стійкості професійної спрямованості військовослужбовців є станом захищеності, несприйнятливості компонентів професійної спрямованості до НППВ і проявляється в психологічній готовності та здатності військовослужбовців до ефективного виконання СБЗ, упевненості в собі та морально-психологічній перевазі над протидіючими силами в ході спеціальних операцій.

Психологічну стійкість професійної спрямованості особистості військовослужбовця утворюють стабільність пріоритетів ціннісно-мотиваційної сфери, де домінує внутрішня професійна мотивація, що сполучається із пріоритетом соціально-значущих цінностей, усвідомленою моральною нормативністю поведінки, відповідальністю, емоційною врівноваженістю та самоконтролем у процесі взаємодії з колегами по службі, а також при інтерпретації повідомлень ЗМІ і протидії маніпуляціям [37; 132; 148].

Стійкий стан цієї системи забезпечують внутрішня погодженість, взаємодоповнюваність, взаємозумовленість і несуперечність компонентів спрямованості особистості, а також сформованість і включеність у комунікативний процес якісного утворення, що представляє собою професійні психологічні знання, уміння та навички забезпечення стійкості професійної спрямованості військовослужбовців. Професійна спрямованість і професійні екстремально-психологічні компоненти, які забезпечують стійкість, виконують основну функцію захисту світоглядної основи особистості, її цілісності від впливу негативних інформаційно-психологічних факторів, що супроводжують СБД військовослужбовців.

До професійних екстремально-психологічних знань, умінь і навичок забезпечення стійкості професійної спрямованості військовослужбовців до НППВ відносяться:

- знання методів і прийомів протидії НППВ і їх адекватний вибір;

- уміння виявляти, розпізнавати ознаки НППВ;
- навички мобілізації ресурсів особистості для протидії НППВ;
- навички здійснення безпосередньої протидії НППВ (вибору та використанню психотехнік протидії в міжособистісній і масовій комунікації);
- навички рефлексивного самопізнання і саморегуляції;
- навички колективної протидії чуткам і домислам, які дестабілізують і деморалізують МПС військовослужбовців.

Залежно від виразності психологічної стійкості професійної спрямованості можна виділити такі категорії військовослужбовців [131]:

1. Військовослужбовці із високим рівнем психологічної стійкості професійної спрямованості. Їх характеризує домінуюча внутрішня мотивація, усвідомлена моральна нормативність поведінки, емоційна врівноваженість, стриманість, високий рівень відповідальності та самоконтролю в процесі взаємодії з колегами по службі і при інтерпретації повідомлень ЗМІ. Виражені емоційно-вольові особливості цих військовослужбовців поєднуються з підвищеною критичністю до змісту інформаційних повідомлень, наведених в них аргументів і доказів.

2. Військовослужбовці із середнім рівнем психологічної стійкості професійної спрямованості. Їх відрізняють розвинені інтелектуальні та комунікативні якості, позитивна внутрішня і зовнішня мотивація, висока емоційність, збудливість при сприйнятті повідомлень, висока самооцінка, інформованість, товарицькість. Висока емоційність реакцій здатна на якийсь час послабляти їхню психологічну стійкість, знижувати об'єктивність сприйняття інформації.

3. Військовослужбовці із низьким рівнем психологічної стійкості професійної спрямованості особистості. Їм властиві помірна націленість на рішення СБЗ, переважно позитивна зовнішня мотивація, тривожність, вразливість, суперечливість висновків при обмірковуванні інформації з проблем, що їх хвилюють, поступливість, схильність до компромісу та

конформізму. Для них характерні помірковано розвинені емоційно-вольові якості, досить невисокі інтелектуальні та комунікативні здібності.

Результати проведеного дослідження [8; 17; 27; 92; 98; 122; 131] і вивчення практичної діяльності військ дозволили визначити, що при виконанні СБЗ на особовий склад (особливо під час виникнення заворушень, масових безладів суспільно-політичного характеру) здійснюється ІПВ з боку протидіючих сил, ядро яких складають різні політичні, націоналістичні, релігійні та інші сили.

У залежності від мети і спрямованості дій протидіючих сил (суспільно-політичної, релігійної тощо), які можуть призвести до виникнення безладів, заворушень або збройного конфлікту на території країни, їх склад буде різним. Однак, загальним для них є те, що їхні лідери, які складають організаційне ядро, мають свої засоби та канали для здійснення ІПВ: друкарні, радіо і телестудії, канали телебачення, радіомовлення, мобільного зв'язку, сайти Інтернет та інші засоби і канали, використання яких дозволяє здійснювати негативний вплив на свідомість військовослужбовців та формувати негативне ставлення до їх професійної діяльності [70-72; 93].

ІПВ з боку протидіючих сил на особовий склад здійснюється: у процесі повсякденної діяльності в пунктах постійної дислокації військових формувань; на етапах підготовки і виконання СБЗ за призначенням, при передислокаціях, в районах виконання завдань у відриві від пунктів постійної дислокації [72]. Втім, російські вчені [13; 15; 51; 131] вказують на те, що найбільш значний ІПВ з боку протидіючих сил здійснюється саме в районі постійної дислокації військ.

Структурно схему ІПВ з боку протидіючих сил на особовий склад НГ України при підготовці і виконанні СБЗ наведено на рис. 1.1.

ІПВ на особовий склад з боку протидіючих сил під час підготовки і виконання СБЗ здійснюється:

- у пункті постійної дислокації військової частини (з'єднання), у процесі повсякденної діяльності та під час підготовки до виконання СБЗ за призначенням, з використанням таких засобів і каналів впливу, як телебачення,



Рис. 1.1 – Етапи ІПВ на особовий склад НГ України з боку протидіючих сил

радіо, Інтернет, мобільний зв'язок, газети, журнали, листівки, розповсюдження чуток, вербальне і невербальне спілкування, наочні форми впливу;

– під час здійснення формуванням маршу до району виконання СБЗ використовуються такі засоби і канали, як радіо, мобільний зв'язок, невербальне спілкування, наочні форми впливу;

– у районі виконання СБЗ використовуються усі ті засоби і канали впливу, що й у пункті постійної дислокації та додатково здійснюється шантаж військовослужбовців через погрози їм та їх родинам;

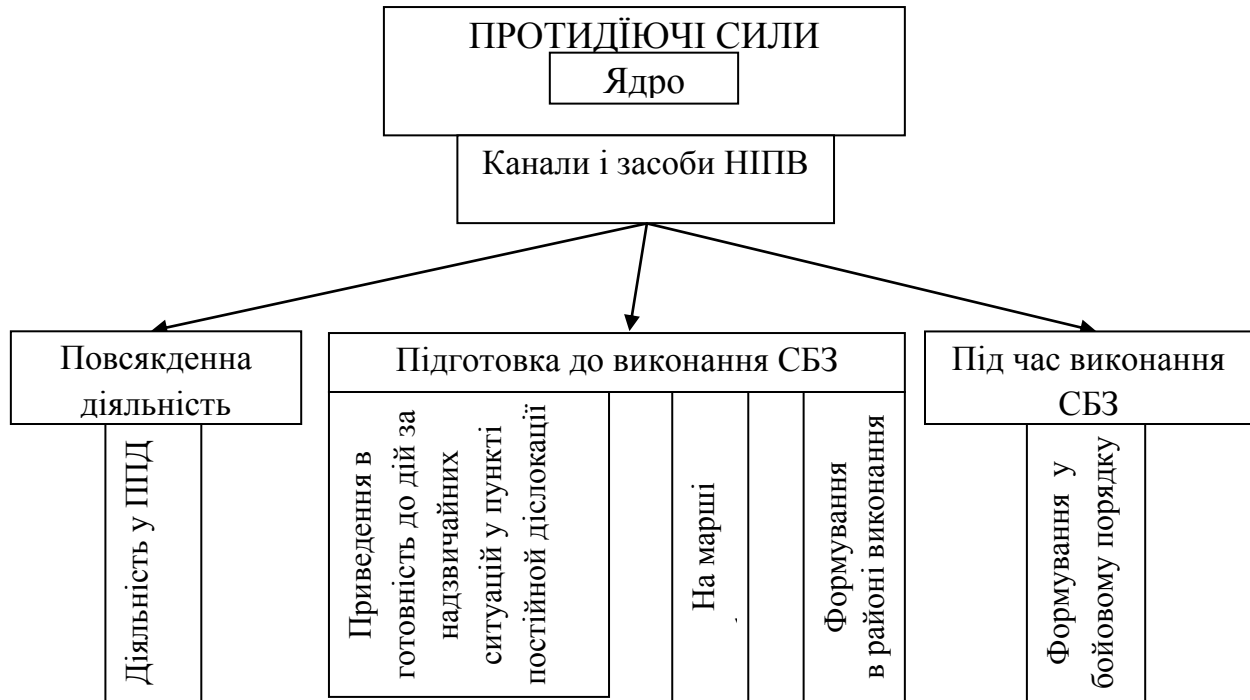
– при виконанні СБЗ з боку протидіючих сил на особовий склад здійснюється ІПВ за допомогою використання гучномовних засобів, вербального і невербального спілкування, наочних форм впливу та розповсюдження чуток.

Також на військовослужбовців здійснюється вплив зі сторони Президента України і його Адміністрації, Уряду України, МВС, командування НГУ, провладних політичних партій та рухів, релігійних організацій, опозиційних політичних партій та рухів, родини та близького оточення, населення, масових скупчень людей, порушників громадського порядку тощо [72].

Наведені дані дозволяють структурно визначити суб'єкти впливу на інформаційне поле Національної гвардії України (рис.1.2).

Вітчизняний і закордонний досвід [13; 24; 27; 45; 50; 53; 58; 76; 131] свідчить, що захист особового складу від НППВ повинен бути системою заходів, спрямованих на прогнозування і профілактику ІПВ, зрив ІПВ на особовий склад і ліквідацію його негативних наслідків.



Рис. 1.2 – Інформаційне поле Національної гвардії України

Прогнозування ІПВ припускає вирішення низки завдань. Насамперед,

необхідно виявити сили, які можуть бути притягнуті для здійснення ІПВ. Прогнозування полягає також у передбаченні основної тематики і символіки ІПВ. В основі такого прогнозу повинне лежати глибоке знання реального стану справ у своїх формуваннях, реального рівня МПС особового складу.

Профілактика НІПВ припускає реалізацію низки заходів, спрямованих на зниження сприйнятливості та схильності особового складу до НІПВ. Головним тут постає глибоке роз'яснення військовослужбовцям цілей, способів, можливих наслідків НІПВ і психологічних механізмів деформації особистості під їх впливом.

Зрив ІПВ припускає швидке виявлення засобів ІПВ, їх дезавуацію. Здійснені протидіючими силами ІПВ підлягають негайному і кваліфікованому аналізу, виявленню головної мети, можливої динаміки, ступеня дієвості. Жоден з них не повинен залишатися без відповідної контрпропагандистської відповіді.

Не менш важливим є рішуче припинення командирами (начальниками) будь-яких проявів чуток, поширення панічних настроїв, провокаційних дій.

Ліквідація наслідків НІПВ припускає аналіз і оцінку його результатів, причин ефективності, найбільш слабких місць у системі інформаційно-психологічного захисту особового складу; надання психологічної допомоги тим військовослужбовцям, кому вона потрібна; відновлення організованості підрозділів; застосування відповідних санкцій до панікерів, визначення заходів оптимізації всієї системи протидії НІПВ з боку протидіючих сил.

При організації захисту особового складу від ІПВ необхідно враховувати низку психологічних наслідків впливу службово-бойової обстановки на масову комунікацію [11; 39; 43; 44; 55; 90; 147; 149; 153]. Найважливішими з них є:

- 1) різке скорочення керованих параметрів;
- 2) зсув у бік базових потреб за шкалою А. Маслоу;
- 3) зростання ролі інформації через відсутність чіткої і зрозумілої всім інтерпретації подій, що відбуваються;
- 4) зміна каналів комунікації, перехід від офіційних у бік неофіційних каналів;

5) створення власних систем забезпечення життєдіяльності та безпеки, оскільки прийняті системи перестають працювати адекватно.

Фахівцями відзначається вихід людини в умовах бойової обстановки в систему найпримітивніших реакцій і найпростіших комунікативних систем. Людина ніби перетворюється із представника соціальної групи в людину натопту. Як результат, “приховані” до цього біологічні реакції виходять на перший план, відтісняючи реакції соціального порядку. Істотно знижується раціональна складова аргументації. Усе стає емоційно забарвленим [104-106].

Як відзначають І.П. Радкович і А.І. Черняк, ефективність СБД військовослужбовця ґрунтується, перш за все, на ефективному функціонуванні його психіки згідно з вимогами бойових обставин, на бойовій майстерності, на суспільно-позитивних мотивах його поведінки, на достатньо високому рівні інтелектуального розвитку та на емоційно-вольовій стійкості. Зазначені якості отримали назву морально-психологічного фактора, який завжди відігравав та відіграє значну роль при виконанні СБЗ [122].

Проведений аналіз джерел [12; 15; 35; 51; 54; 72; 98; 112; 131; 159] вказує, що протидія НППВ є однією зі складових МПЗ СБД НГУ.

За змістом МПЗ є комплексом заходів, які проводяться з метою досягнення високого морального духу, підтримання МПС особового складу, дисциплінованості та правопорядку, згуртованості військових колективів, протидії ІПВ супротивника (протидіючих сил) [35].

Таким чином, наведене вище свідчить, що протидія НППВ є складовою МПЗ і представляє собою комплекс заходів, що проводяться в мирний і воєнний час командуванням, штабами, органами виховної роботи та іншими посадовими особами щодо запобігання, нейтралізації (послаблення), блокування та усунення НППВ на військовослужбовців СОПр.

Втім, при здійсненні МПЗ у НГУ органи виховної роботи не мають необхідних сил і засобів для здійснення протидії НППВ на військовослужбовців з боку протидіючих сил. Їх основне завдання полягає в організації виконання заходів щодо забезпечення протидії ІПВ з використанням усіх можливих сил і

засобів [35]: інформаційно-пропагандистської, психологічної, військово-соціальної, культурно-виховної роботи шляхом ефективного застосування технічних засобів виховання та використання потенціалу військових засобів масової інформації.

Метою протидії є зниження небезпеки НППВ на органи військового управління, особовий склад; забезпечення ефективного управління військами; зміцнення МПС військовослужбовців [13; 30; 72; 131].

Завданнями протидії військ ІПВ з боку протидіючих сил є:

- роз'яснення особовому складу військ рішень військово-політичного керівництва країни та завдань, що постають перед НГУ;
- аналіз і прогнозування інформаційної обстановки в районі виконання СБД, рівня її впливу на війська;
- збір і узагальнення інформації про вірогідні джерела та об'єкти НППВ протидіючих сил;
- нейтралізація ІПВ протидіючих сил з метою недопущення деморалізації, дезінформації та зниження їх МПС;
- проведення інформаційно-психологічних заходів, спрямованих на свої війська, в районі виконання СБЗ;
- організація запобіжних (профілактичних) заходів щодо поширення неправдивих чуток серед особового складу, упередження неправдивих чуток, тривожних висловлювань і протиправних дій, спрямованих на зниження МПС НГУ тощо [13; 30-31; 35; 51; 66; 72; 93; 131].

Основним змістом протидії НППВ є:

- роз'яснення військовослужбовцям сутності, завдань, прийомів і технік проведення ІПВ, їх справжньої спрямованості;
- прогнозування можливих ІПВ протидіючих сил з метою їх попередження і нейтралізації;
- систематичний аналіз думок військовослужбовців, частин і з'єднань НГУ з приводу НППВ;

- вивчення суспільно-політичної і оперативної обстановки в країні, у регіонах, районах постійної дислокації військ, межах їх відповідальності та у передбачуваних районах виконання СБЗ;

- оцінка ступеня піддатливості своїх військ психологічним діям протидіючих сил;

- своєчасне об'єктивне інформування особового складу про труднощі обстановки, що складається, пояснення її причин та вжитих заходів [13; 31; 35; 51; 66; 72; 93; 130-132].

Таким чином, протидія НГУ ІПВ з боку протидіючих сил як складова частина МПЗ здійснюється як у мирний час, так і в особливий період. Ефективність захисту при цьому досягається всебічним урахуванням особливостей ІПВ протидіючих сил, реального МПС особового складу та обстановки, що складається, безперервністю та комплексним проведенням заходів МПЗ. Важливим також є врахування психологічних закономірностей сприйняття військовослужбовцями зовнішньої інформації.

Порядок здійснення протидії НППВ на особовий склад при виконанні СБЗ полягає в такому [72; 87]:

- по-перше, необхідності визначення складу організаційного ядра протидіючих сил, мети їхніх дій, використовуваних для здійснення ІПВ засобів та змісту та спрямованості цього впливу на різні категорії військовослужбовців при підготовці та виконанні СБЗ;

- по-друге, визначенні, або прогнозуванні негативних наслідків ІПВ на свідомість різних категорій військовослужбовців, рівень МПС та професійної діяльності;

- по-третє, здійсненні організаційних заходів щодо зменшення або локалізації НППВ на військовослужбовців, підготовці та доведенні до військовослужбовців контрматеріалів, використовуючи методи і форми виховної роботи з урахуванням особистісних особливостей військовослужбовців та здійсненні аналізу ефективності проведених контрзаходів.

Вище наведене дозволяє визначити логіко-функціональну послідовність протидії НППВ на особовий склад військових частин і з'єднань НГУ (рис. 1.3).



Рис. 1.3 – Логіко-функціональна послідовність протидії НППВ на особовий склад полку (бригади) Національної гвардії України

У той самий час практична діяльність військ свідчить, що групи і відділення виховної роботи військових частин і з'єднань не спроможні

вирішити в повному обсязі завдання протидії НППВ при підготовці та виконанні СБЗ [70], оскільки:

- у них немає можливостей силами органу виховної роботи зібрати в повному обсязі необхідну інформацію про цілі, канали, засоби, зміст НППВ протидіючих сил, їх можливості, оскільки служба безпеки, ОВС, районна та обласна державна адміністрації, органи місцевого самоврядування надають її тільки частково, здійснити їх аналіз та якісно підготувати необхідні контрматеріали;

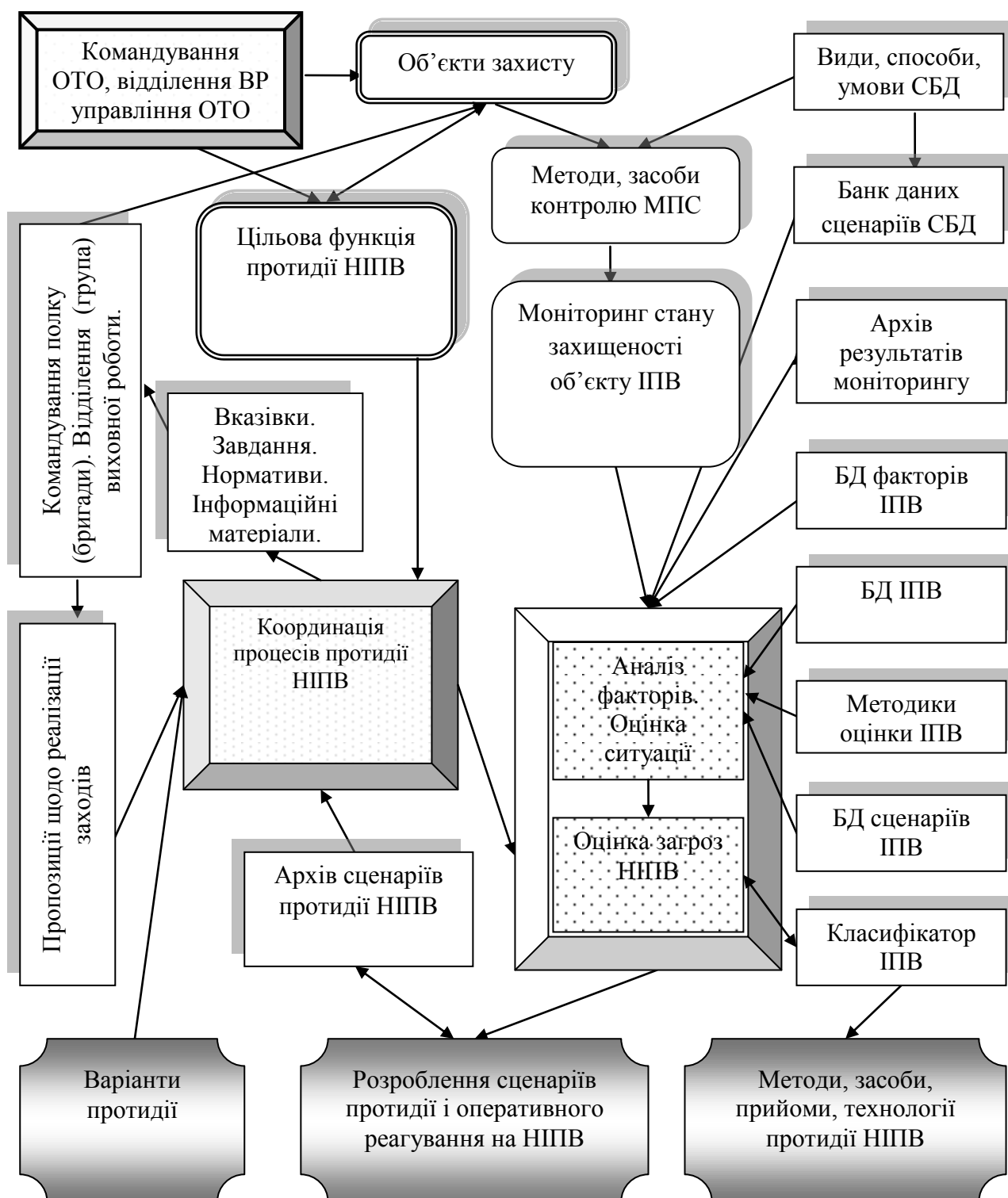
- на сьогоднішній день у органів виховної роботи НГУ відсутні необхідні методики та технічні засоби щодо обробки та оцінки НППВ, визначення його негативних аспектів та розробки спеціальних заходів протидії;

- нині відсутній спеціальний підрозділ у складі НГУ, який би постійно займався питаннями протидії НППВ протидіючих сил та сил, які їх підтримують.

Наведені вище аспекти, які заважають в повному обсязі вирішенню завдання протидії НППВ при підготовці та виконанні СБЗ, визначають необхідність розв'язання низки проблемних питань:

- необхідно визначити особливості, зміст, необхідні засоби та механізм здійснення протидії НППВ з боку протидіючих сил саме на військовослужбовців НГУ при здійсненні ними СБД, оскільки існуючі розробки, в основному стосуються інших силових структур при проведенні інформаційно-психологічних операцій;

- доцільно розробити показники та критерії достатності протидії НППВ на особовий склад НГУ, використання яких дозволить підвищити ефективність прийняття рішення щодо організації і здійснення протидії НППВ;

- необхідно розробити метод оцінювання НППВ на особовий склад в ході повсякденної діяльності, підготовки та виконання СБЗ, який би врахував етапи виконання завдання, джерела, канали, форми та зміст НППВ на конкретні категорії особового складу та дозволяв визначити співвідношення кількості позитивних та негативних впливів за визначений період;

– розробити методику протидії НППВ на військовослужбовців, яка дозволяла би враховувати рівень негативного впливу на морально-психологічний стан і професійну діяльність особового складу, визначати адекватні форми та способи протидії йому під час повсякденної діяльності та етапах підготовки та виконання завдань за призначенням.

Варто також відзначити, що якісне здійснення протидії НППВ з боку протидіючих сил потребує створення в ОТО груп інформаційно-психологічної протидії, основними завданнями яких повинно бути: взаємодія зі службою безпеки, ОВС, обласними та районними державними адміністраціями, органами місцевого самоврядування; збір інформації про мету, канали, засоби НППВ на військовослужбовців НГ України з боку протидіючих сил, її аналіз та розробка практичних рекомендацій і матеріалів щодо здійснення інформаційно-психологічної протидії.

Висновки за розділом 1

1. Боротьба в інформаційно-психологічній сфері стає невід’ємною частиною вирішення будь-якого конфлікту, у тому числі військового, як ззовні, так і в середині держави, тому силовими структурами держави в мирний час й особливий період для забезпечення сприятливих інформаційно-психологічних умов з виконання завдань військами проводяться заходи інформаційно-психологічної протидії зовнішньому й внутрішньому НППВ протидіючих сил.

2. Найбільшої гостроти ця проблема набуває в питаннях організації та здійснення протидії ППВ з боку протидіючих сил у Національній гвардії України, оскільки існуючі розробки, які використовуються силовими структурами в інформаційно-психологічних операціях, не відповідають умовам СБД НГУ.

3. Протидія НППВ є складовою МПЗ і представляє комплекс заходів, які проводяться в мирний і воєнний час командуванням, штабами, органами виховної роботи та іншими посадовими особами щодо запобігання,

нейтралізації (послаблення), блокування та усунення НППВ на військовослужбовців.

4. Для вирішення завдань протидії НППВ при підготовці й виконанні СБЗ НГУ виникає необхідність наукового обґрунтування сутності, мети, завдань, змісту, етапів здійснення протидії НППВ, кінцевим результатом якого має стати вирішення наукового завдання, яке полягає в розробленні методики протидії негативному інформаційно-психологічного впливу на особовий склад Національної гвардії України, яка характеризується комплексним підходом до урахування рівня негативного впливу на морально-психологічний стан і професійну діяльність особового складу, визначенням адекватних форм та способів протидії йому під час повсякденної діяльності та етапах підготовки й виконання завдань за призначенням.

5. Ефективність захисту НГУ від НППВ протидіючих сил досягається шляхом всебічного урахування його особливостей, психологічних закономірностей сприйняття військовослужбовцями зовнішньої інформації, реального МПС особового складу та обстановки, що складається, безперервністю й комплексним проведенням заходів МПЗ.

6. Якісне здійснення протидії НППВ протидіючих сил потребує удосконалення форм організації існуючих органів управління НГУ для поліпшення інформаційно-психологічної протидії, завданнями яких має стати: у взаємодії зі службою безпеки, ОВС, органами місцевої влади, органами місцевого самоврядування збір інформації про НППВ протидіючих сил на військовослужбовців НГУ, її аналіз, розроблення практичних рекомендацій та матеріалів здійснення інформаційно-психологічної протидії.

7. До теоретично-методологічних підходів щодо проблематики протидії НППВ можна віднести такі положення: протидію необхідно розглядати у сукупності з процесом НППВ на особовий склад (коли ми зрозуміємо механізм впливу); НППВ необхідно враховувати на тривалому інтервалі часу, тобто враховувати не тільки етап виконання поставленого СБЗ, а й етап підготовки до нього: значний період СБД за умов звичайної оперативної обстановки;

необхідно враховувати ІПВ не тільки на особовий склад основних сил, але й резерву; при організації протидії ІПВ силами НГУ, необхідно враховувати спрямованість заходів протидії з боку ОВС, Служби безпеки України, державної влади; протидія НГУ НІПВ не є незалежною, а повинна здійснюватися у межах заходів з протидії з боку держави, ОВС і безпеки; у сфері індивідуальної свідомості велика роль НІПВ на особовий склад через родини; у сфері колективної свідомості потрібно врахування НІПВ з боку опозиційних політичних, етнічних, релігійних, кримінальних та інших організацій; змістовно-смісловим фактором НІПВ є переконливість фактів, обґрунтованість аргументів, яскравість прикладів, на яких ґрунтуються висновки; психологічним механізмом, що впливає на стійкість професійної спрямованості особового складу, виступає експресивно-комунікативний фактор; психологічну стійкість професійної спрямованості особистості військовослужбовця утворюють стабільність пріоритетів ціннісно-мотиваційної сфери; протидія НІПВ є складовою частиною МПЗ і безпосередньо впливає на ефективність виконання СБЗ НГУ.

РОЗДІЛ 2

ОБҐРУНТУВАННЯ НАПРЯМУ ТА ЗАГАЛЬНОЇ МЕТОДИКИ ДОСЛІДЖЕННЯ ПРОТИДІЇ НЕГАТИВНОМУ ІНФОРМАЦІЙНО- ПСИХОЛОГІЧНОМУ ВПЛИВУ НА ОСОБОВИЙ СКЛАД НАЦІОНАЛЬНОЇ ГВАРДІЇ УКРАЇНИ

Для вирішення завдань протидії негативному інформаційно-психологічному впливу при підготовці та виконанні службово-бойових завдань НГУ виникає необхідність обґрунтування напрямку та загальної методики досліджень протидії негативному інформаційно-психологічному впливу на військовослужбовців. Вона дозволить визначити сутність, мету, завдання, зміст, етапи здійснення протидії негативному інформаційно-психологічному впливу, кінцевим результатом якого повинно стати розроблення “Методики протидії негативному інформаційно-психологічному впливу на військовослужбовців НГУ при виконанні ними службово-бойових завдань”. Її використання надасть можливість прогнозування, профілактики інформаційно-психологічного впливу на особовий склад і ліквідації його негативних наслідків.

2.1 Обґрунтування напрямку дослідження протидії негативному інформаційно-психологічному впливу на військовослужбовців Національної гвардії України при виконанні службово-бойових завдань

Наразі існує низка наукових праць, присвячених проблематиці негативного інформаційно-психологічного впливу, це публікації останнього часу В.Д. Аносова, Г.В. Грачова, А.К. Грязнова, А.В. Дмитрієва, В.В. Латинова, В.Є. Лепського, І.І. Ліпатова, І.К. Мельника, В.Л. Райкова, С.Ю. Решетіної, С.К. Рощина, Г.Л. Смоляна, Ж.Т. Тощенко, А.Т. Хлопьева та ін.

Негативний інформаційно-психологічний вплив на особовий склад сил охорони правопорядку є способом залучення, утримання та управління увагою особового складу на спеціально підготовленій інформації, що впроваджується в

їх свідомість і спрямована на спотворення, дестабілізацію професійних цінностей і мотивів, а в подальшому – на зміну професійної спрямованості та поведінки військовослужбовців.

Результатами негативного ППВ впливу на особовий склад СОПр можуть бути порушення психологічної стійкості, професійної спрямованості особистості у формі дезорієнтованості в соціальних і кримінальних явищах, викривленого сприйняття подій і своєї участі в них, деморалізації, ослаблення професійної мотивації. Іншим проявом такого впливу може поставати загострення індивідуально-психологічних проблем особистості таких як дезадаптація, зростання тривожності і страху, появі немотивованої агресії, туги, апатії, безпечності.

Сучасний стан проблеми протидії негативному ППВ також знайшов своє відображення в роботах низки вчених, які розглянули окремі питання протидії негативному ППВ. Зокрема, у роботах військових психологів Ю.М. Арзамаскіна (1997), О.Г. Караяні (1993, 1997) було встановлено теоретико-методологічні засади протидії негативному ППВ в процесі морально-психологічного забезпечення службово-бойових дій військ.

Разом із тим, існуючі теоретичні розробки щодо здійснення протидії військ негативному ППВ супротивника поки ще не доведено до рівня практичних рекомендацій та застосування в практиці Національної гвардії України. Існуючі заходи протидії ППВ протилежної сторони не надають достатньої бази для організації та здійснення протидії НГУ негативному ППВ з боку протидіючих сил при виконанні військовослужбовцями СБЗ, оскільки вони не повною мірою відповідають умовам професійної діяльності й повноваженням Національної гвардії України.

Доцільно зауважити, що ефективна протидія негативному ППВ протидіючих сил не може здійснюватись лише силами й засобами Національної гвардії України без цілеспрямованого використання можливостей органів державної влади, інших правоохоронних органів, державних ЗМІ, об'єднань громадян, політичних партій. При цьому відкритим залишається питання щодо

того, яка структура державного управління буде здійснювати координаційну та організаційну функцію протидії.

Теоретичний аналіз наукових робіт, присвячених дослідженню проблеми стійкості особистості до негативного інформаційно-психологічного впливу, дозволяє виокремити тенденцію випереджального розвитку сил і засобів інформаційно-психологічних операцій по відношенню до організаційних систем, що забезпечують інформаційно-психологічну безпеку військовослужбовців і військових колективів. Так, результати досліджень А.В. Брушлинського (1996), Г.В. Грачова (2000), С.Г. Кара-Мурзи (2001, 2003), В.Є. Лепського (1997, 2000), А.В. Манойло (2003), А.І. Петренко (2003), І.М. Панаріна (1995, 1997), а також військових психологів О.Г. Караяні (1993), І.К. Мельника (2003), І.І. Приходька (2009-2014), Ю.С. Уфімцева (2002) свідчать про випереджальні розробки інформаційно-психологічних технологій, які сприяють розпаленню різного роду ворожнечі та екстремізму. У цих роботах також чітко зафіксовано тенденцію зростання різних структур, які займаються здійсненням негативного інформаційно-психологічного впливу на цивільне населення та силові структури країни.

Отже, в світлі зазначених вище тенденцій доцільно відзначити ще кілька проблемних питань щодо власне організації та здійснення Національною гвардією України протидії негативному інформаційно-психологічному впливу з боку протидіючих сил.

Так, у складі Національної гвардії України відсутній спеціальний підрозділ, який би постійно займався питаннями протидії інформаційно-психологічному впливу з боку протидіючих сил. Втім, як показує практична діяльність СОПр, групи і відділення виховної роботи військових частин і з'єднань не спроможні вирішити у повному обсязі завдання протидії інформаційно-психологічному впливу під час підготовки та виконання службово-бойових завдань. Орган виховної роботи не спроможний у повному обсязі зібрати необхідні дані щодо особливостей інформаційно-психологічного впливу протидіючих сил, їх можливостей (Служба безпеки, органи внутрішніх

справ, районна й обласна державна адміністрації, органи місцевого самоврядування надають таку інформацію частково), а також здійснити їх аналіз та підготувати необхідні контрматеріали.

Наразі не вироблено критерії оцінки рівня негативного інформаційно-психологічного впливу з боку протидіючих сил, без яких дуже важко приймати рішення щодо організації і здійснення протидії інформаційно-психологічному впливу з боку протидіючих сил. Також відсутні необхідні методики та технічні засоби щодо визначення та оброблення інформаційно-психологічного впливу, визначення його негативних аспектів та розроблення спеціальних заходів протидії цьому негативному впливу.

Таким чином, на сьогодні залишається не відпрацьованим механізм організації протидії негативному інформаційно-психологічному впливу з боку протидіючих сил, а також механізм організації та здійснення морально-психологічного забезпечення діяльності Національної гвардії України.

Отже, виникає протиріччя між потребою нейтралізації зростаючого негативного інформаційно-психологічного впливу на військовослужбовців при виконанні службово-бойових завдань і неможливістю це реалізувати з використанням існуючих способів протидії ІПВ.

Визначені проблемні питання організації і здійснення протидії військ інформаційно-психологічному впливу з боку протидіючих сил при виконанні військовослужбовцями службово-бойових завдань є актуальними для діяльності Національної гвардії України і потребують науково обґрунтованого вирішення.

Мета дослідження полягає в розробленні способів протидії ІПВ на особовий склад НГУ при виконанні СБЗ із припинення заворушень й формуванні на цій підставі практичних рекомендацій органам виховної роботи щодо забезпечення їх вирішення.

2.2. Обґрунтування загальної методики протидії негативному інформаційно-психологічному впливу на військовослужбовців Національної гвардії України при виконанні службово-бойових завдань

Для досягнення поставленої мети необхідно: розробити методику протидії негативному інформаційно-психологічному впливу на військовослужбовців при виконанні службово-бойових завдань в умовах заворушень суспільно-політичного характеру та провести її апробацію; розробити практичні рекомендації органам виховної роботи щодо забезпечення вирішення службово-бойових завдань в умовах заворушень суспільно-політичного характеру та оцінити їх доцільність під час проведення заходів оперативної та бойової підготовки, обґрунтувати пропозиції щодо вдосконалення організаційно-штатної структури органу управління ОТО.

Досягнення поставленої мети потребує послідовного вирішення таких часткових завдань дослідження:

1. Узагальнити результати сучасних досліджень проблеми протидії НІПВ з боку протидіючих сил та їх наслідків щодо МПС й професійної діяльності особового складу при виконанні СБЗ правоохоронними органами й військовими формуваннями України та зарубіжних країн.

2. Висвітлити та дати оцінку існуючим способам протидії НІПВ на особовий склад сил охорони правопорядку України і зарубіжних країн та визначити доцільність їх використання у НГУ.

3. Розробити методику протидії негативному інформаційно-психологічному впливу на військовослужбовців НГУ при виконанні СБЗ в умовах заворушень суспільно-політичного характеру, що заснована на запропонованому методі оцінювання негативного інформаційно-психологічного впливу на військовослужбовців та визначеному показнику та критеріях достатності протидії, провести апробацію даної методики.

4. Розробити практичні рекомендації органам виховної роботи щодо забезпечення виконання СБЗ в умовах заворушень суспільно-політичного

характеру та оцінити їх доцільність під час проведення заходів оперативної та бойової підготовки, обґрунтувати пропозиції щодо вдосконалення організаційно-штатної структури органу управління оперативного територіального об'єднання.

Досягнення поставленої мети і вирішення завдань дослідження відбувалося в три етапи: теоретико-емпіричний, експериментальний, узагальнення результатів та розроблення практичних рекомендацій.

Теоретико-емпіричний етап дослідження полягав:

– у визначенні підходів до дослідження протидії негативному інформаційно-психологічному впливу на військовослужбовців;

– у постановці наукового завдання щодо розроблення методики протидії негативному інформаційно-психологічному впливу на військовослужбовців, яка характеризується комплексним підходом до урахування рівня негативного впливу на морально-психологічний стан і професійну діяльність особового складу, визначенням адекватних форм та способів протидії під час повсякденної діяльності та етапах підготовки та виконання завдань за призначенням;

– в обґрунтуванні загальної методики дослідження;

– у розробленні „Методики протидії негативному інформаційно-психологічному впливу на особовий склад НГУ при виконанні службово-бойових завдань”.

За змістом на першому етапі здійснювалось: визначення сучасних підходів до дослідження протидії негативному інформаційно-психологічному впливу на особовий склад під час службово-бойової діяльності сил охорони правопорядку України й зарубіжних країн; визначення сутності, змісту і завдань інформаційно-психологічної протидії як складової морально-психологічного забезпечення діяльності військ; обґрунтування наряду та загальної методики дослідження протидії негативному інформаційно-психологічному впливу на військовослужбовців; надання характеристики суб'єктів, об'єктів, каналів, форм, змісту інформаційно-психологічного впливу

та визначення рівня їх впливу на свідомість й професійну діяльність військовослужбовців при виконанні службово-бойових завдань з охорони громадського порядку в умовах виникнення заворушень суспільно-політичного характеру; визначення показника достатності протидії; розроблення методу оцінки негативних інформаційно-психологічних впливів на особовий склад Національної гвардії України під час організації та здійснення морально-психологічного забезпечення службово-бойової діяльності; визначення структури та змісту методики протидії негативному інформаційно-психологічному впливу на особовий склад при виконанні службово-бойових завдань; розробку часткових методик реалізації методики протидії негативному інформаційно-психологічному впливу на військовослужбовців при виконанні службово-бойових завдань; обґрунтування необхідності створення в ОТО штатної групи протидії негативному інформаційно-психологічному впливу на особовий склад підрозділів і військових частин НГУ та її чисельного складу.

На експериментальному етапі дослідження реалізовувалася розроблена „Методика протидії негативному інформаційно-психологічному впливу протидіючих сил на військовослужбовців НГУ при виконанні службово-бойових завдань”, яка за змістом складалася з чотирьох частин: перша – оцінка суспільно-політичної обстановки виконання СБЗ у районі постійної дислокації військової частини (з’єднання) та зоні їх відповідальності. Формування знань, вмінь, навиків у військовослужбовців, офіцерів органів виховної структур щодо протидії негативному ІПВ, який здійснюється протидіючими силами під час виконання СБЗ; друга – здійснення протидії негативному інформаційно-психологічному впливу на особовий склад в період підготовки до виконання СБЗ, який складався з трьох періодів: приведення в готовність до дій за надзвичайних обставин, здійснення маршу військовим формуванням у район виконання СБЗ, розташування в районі виконання СБЗ; третя – здійснення протидії негативному інформаційно-психологічному впливу на військовослужбовців в період виконання СБЗ; четверта – реабілітація наслідків негативного ІПВ на військовослужбовців після виконання СБЗ.

Етап узагальнення результатів та розробки практичних рекомендацій полягав в оцінці результатів реалізації „Методики протидії негативному інформаційно-психологічного впливу протидіючих сил на військовослужбовців НГУ при виконанні СБЗ” за визначеним сценарієм та в розробці практичних рекомендацій органам виховних структур щодо протидії негативному інформаційно-психологічного впливу на особовий склад НГУ при виконанні СБЗ.

Для досягнення поставленої в роботі мети застосовано системний підхід, в межах якого використовувалися такі методи дослідження:

- аналітичний (при проведенні аналізу сучасних досліджень із питань протидії НППВ з боку сил охорони правопорядку);
- декомпозиції, аналізу і синтезу (під час розподілу процесу протидії НППВ на особовий склад на частини, періоди, етапи та завдання й поєднання отриманих результатів в єдине ціле для оцінки якості протидії НППВ);
- математичного моделювання (для розроблення моделей формування структури протидії НППВ);
- теорії ймовірностей (для обґрунтування повноти та достовірності оцінювання НППВ, яку використовують органи виховної роботи під час протидії);
- теорії графів (для опису структури методики протидії НППВ);
- експертних оцінок (для визначення вагомості суб’єктів впливу, каналів впливу, форм впливу, сприйняття інформації об’єктами впливу).

Статистична обробка отриманих даних проводилася за допомогою комп’ютерної програми SPSS 11.5 for Windows.

Усі обрані методи та методики релевантні завданням дослідження і відповідають вимогам надійності та достовірності.

Для проведення дослідження визначено рамки його здійснення: враховується обстановка, яка може виникнути під час заходів за масової участі людей або заворушень соціально-політичного характеру в умовах, характерних для регіону; заходи з охорони громадського порядку проводяться декількома військовими частинами (з’єднаннями) НГУ у взаємодії з органами внутрішніх

справ і Служби безпеки; передбачається можливість зосередження сил військ у районі виконання завдань шляхом перекидання резервів; протидіючі сили – опозиційні політичні партії і рухи, масово організовані порушники громадського порядку, групи організованої злочинності, озброєні групи етнічних, релігійних угруповань тощо; керівний склад та органи управління є об'єктами інформаційно-психологічного впливу на рівні офіцерського, сержантського і рядового складу.

У дослідженні брали участь 148 військовослужбовців з різним строком військової служби. З метою визначення залежності від досвіду (строку служби) військовослужбовців, статусу джерел і каналів впливу ступеня сприйнятливості ними ІПВ з боку суб'єктів впливу були сформовані три групи досліджуваних:

1 група – молоді військовослужбовці зі строком служби до 3 років у кількості 65 осіб;

2 група – військовослужбовці, які мають строк служби від 3 до 5 років. Такий строк служби свідчить про наявність у них необхідного досвіду виконання службово-бойових завдань, сформованість необхідних професійних знань, вмінь, навичок, у цю групу ввійшло 65 осіб;

3 група – військовослужбовці, які мають строк служби більше 5 років. Для цієї групи характерний як професійний, так і життєвий досвід, у цю групу ввійшло 18 осіб.

Для визначення показників достатності протидії, методу оцінки ІПВ на особовий склад та методики протидії ІПВ на особовий склад було розроблено оперативну обстановку та сценарій розвитку дій протидіючих сил і військової частини НГУ. Порядок проведення дослідження відображено у таблиці 2.1.

Таким чином, обґрунтування загальної методики дослідження дозволяє зробити такі висновки:

– дослідження включатиме три етапи: теоретико-емпіричний, експериментальний, узагальнення результатів та розроблення практичних рекомендацій; реалізація цих етапів дозволяє вирішити часткові завдання дослідження;

– підбір методів дослідження, груп обстежуваних дозволяє забезпечити отримання об'єктивних, надійних і достовірних результатів, досягти поставленої мети дослідження.

Таблиця 2.1

Порядок проведення дослідження

Етапи дослідження	Теоретико-емпіричний	Експериментальний	Узагальнення результатів та розроблення практичних рекомендацій
1	2	3	4
Мета дослідження	Розроблення способів протидії НППВ на особовий склад НГУ при виконанні СБЗ із припинення заворушень й формуванні на цій підставі практичних рекомендацій органам виховної роботи щодо забезпечення їх вирішення		
Часткові завдання	<p>1. Узагальнити результати сучасних досліджень проблеми протидії НППВ з боку протидіючих сил та їх наслідків щодо МПС й професійної діяльності особового складу при виконанні СБЗ правоохоронними органами й військовими формуваннями України та зарубіжних країн.</p> <p>2. Висвітлити та дати оцінку існуючим способам протидії НППВ на особовий склад СОПр України і зарубіжних країн та визначити їх доцільність використання у НГУ.</p> <p>3. Розробити методику протидії НППВ на військовослужбовців НГУ при виконанні СБЗ в умовах заворушень суспільно-політичного характеру, що заснована на</p>	<p>3. Здійснити експериментальну апробацію розробленої методики протидії НППВ на військовослужбовців НГУ при виконанні СБЗ в умовах заворушень суспільно-політичного характеру, що заснована на запропонованому методі оцінювання НППВ на особовий склад та визначеному показнику й критеріях достатності протидії.</p>	<p>4. Розробити практичні рекомендації органам виховної роботи щодо забезпечення виконання СБЗ в умовах заворушень суспільно-політичного характеру та оцінити їх доцільність під час проведення заходів оперативної та бойової підготовки, обґрунтувати пропозиції щодо вдосконалення організаційно-штатної структури</p>

	запропонованому методі оцінювання НППВ на особовий склад та визначеному показнику й критеріях достатності протидії.		органу управління ОТО.
Результати	Методика протидії. Метод протидії. Показник та критерії достатності протидії. Обґрунтування необхідності створення в ОТО групи протидії.	Апробація методики протидії, оцінка оптимальності показника та критеріїв достатності протидії, методу протидії НППВ.	Розроблення практичних рекомендацій органам виховних структур
Наукове завдання	Розроблення методики протидії НППВ на особовий склад Національної гвардії України, яка характеризується комплексним підходом до урахування рівня негативного впливу на морально-психологічний стан і професійну діяльність особового складу, визначенням адекватних форм та способів протидії йому під час повсякденної діяльності та етапах підготовки й виконання завдань за призначенням.		

Висновки за розділом 2

1. Визначені проблемні питання організації і здійснення протидії НГ України ІПВ з боку протидіючих сил при виконанні військовослужбовцями СБЗ є актуальними для діяльності Національної гвардії України і потребують науково обґрунтованого вирішення.

2. Для проведення дослідження визначені такі рамки дослідження: враховується обстановка, яка може виникнути під час заходів за масової участі людей або заворушень соціально-політичного характеру в умовах, характерних для окремого регіону; заходи з охорони громадського порядку проводяться декількома військовими частинами (з'єднаннями) НГУ у взаємодії з органами внутрішніх справ і Службою безпеки; передбачається можливість зосередження

у районі виконання завдань шляхом перекидання резервів; протидіючі сили – опозиційні політичні партії і рухи, масово організовані порушники громадського порядку, групи організованої злочинності, озброєні групи етнічних, релігійних угруповань тощо; керівний склад й органи управління НГУ є об'єктами ІПВ на рівні офіцерського, сержантського і рядового складів.

3. Дослідження включатиме три етапи: теоретико-емпіричний, експериментальний, узагальнення результатів та розроблення практичних рекомендацій, реалізація цих етапів дозволяє вирішити часткові завдання дослідження.

4. Результатом проведення дослідження повинні стати обґрунтування показника та критеріїв достатності протидії, розроблення методу оцінки НІПВ та методики протидії НІПВ на особовий склад НГ України, обґрунтування необхідності створення в штаті ОТО групи протидії.

РОЗДІЛ 3

РОЗРОБЛЕННЯ МЕТОДИКИ ПРОТИДІЇ НЕГАТИВНОМУ ІНФОРМАЦІЙНО-ПСИХОЛОГІЧНОМУ ВПЛИВУ НА ОСОБОВИЙ СКЛАД НАЦІОНАЛЬНОЇ ГВАРДІЇ УКРАЇНИ ПРИ ВИКОНАННІ СЛУЖБОВО-БОЙОВИХ ЗАВДАНЬ

Службово-бойова діяльність формувань НГУ в загальному вигляді спрямована на захист конституційного ладу й органів державної влади від захоплення шляхом насильства під час масових заходів і заворушень. Ця мета досягається шляхом виконання заходів з охорони громадського порядку. У таких ситуаціях на свідомість особового складу НГУ здійснюється негативний інформаційно-психологічний вплив з боку протидіючих сил. Аналіз наукової літератури та досвід функціонування силових структур України свідчать, що успішність професійної діяльності особового складу в умовах виникнення заворушень суспільно-політичного характеру значною мірою визначається уміло здійсненою протидією негативному інформаційно-психологічному впливу. Для успішного виконання СБЗ органи управління НГУ повинні мати науково обґрунтовані метод і методику здійснення протидії негативному інформаційно-психологічному впливу.

3.1. Характеристика суб'єктів, об'єктів, каналів, форм, змісту інформаційно-психологічного впливу та визначення рівня їх впливу на свідомість військовослужбовців при виконанні службово-бойових завдань

На військовослужбовців НГУ при виконанні СБЗ з охорони громадського порядку, як зазначалося вище, здійснюється вплив зі сторони Президента України та його адміністрації, Уряду України, МВС, командування НГУ, провладних політичних партій та рухів, релігійних організацій, опозиційних політичних партій та рухів, родини та близького оточення, населення, масових скупчень людей, порушників громадського порядку та протидіючих сил.

Протидіючи сили мають свої канали для здійснення ІПВ. До основних комунікативних каналів відносяться: телебачення, радіомовлення, преса (газети, журнали), наочні форми, Інтернет, телефон, листування, міжособистісне спілкування, невербальне спілкування, використання яких дозволяє здійснювати негативний інформаційно-психологічний вплив на свідомість і психіку військовослужбовців та формувати негативне ставлення до їх професійної діяльності.

Зазначимо, що Інтернет, телебачення, радіо, друковані видання в силу технічних особливостей принципово відрізняються один від одного як функціонально, так і змістовно. Отже, роль кожного з них як потенційного джерела ІПВ на свідомість, психіку та діяльність військовослужбовців також буде різною [3; 11; 55; 90; 148; 150; 163].

Специфіка радіо полягає, насамперед, у широкій доступності для населення, відносній технічній простоті трансляції і дуже високій оперативності. Оскільки новини сприймаються тільки на слух, повідомлення за можливістю є лаконічними і, як правило, ключові моменти повторюються кілька разів. Подача радіоповідомлень відбувається в дуже високому темпі, слухачі не мають можливості уточнити почуте, що майже неминуче призводить до перекручування первинної інформації. Таким чином, в окремих випадках радіо стає мимовільним джерелом ІПВ через виникнення невірної інтерпретації індивідом початково правдивої інформації. Останній феномен практично не досліджений у вітчизняній психології, до того ж реально не враховується творцями інформаційних програм [11; 90; 148; 163].

Інтернет і телебачення є одними з найбільш захоплюючих увагу реципієнта джерел інформації завдяки сполученню зорових і слухових образів, демонстрації подій, явищ у динаміці, визначених візуальних акцентах. Безпосередньо впливаючи на емоційну сферу, Інтернет і телебачення сприяють створенню ефекту ідентифікації аудиторії з подіями, що відбуваються. У результаті індивід може почувати себе „очевидцем” (або навіть „учасником”) і надалі обговорювати те, що сталося вже з цієї суб’єктивної позиції. У силу

своєї полімодальності така інформації має найбільший ефект „психологічної істинності”. Автоматична довіра комп’ютерній або телевізійній картинці підтверджується тим, що основним психологічним аргументом „істинності” для глядача є висловлення за типом „своїми очима бачив”. Останнє може використовуватися творцями Інтернет-сайтів, телевізійних програм як ефективний засіб маніпулювання масовою й індивідуальною свідомістю [50].

Хоча друковані видання трохи поступаються радіо, мережі Інтернет і телебаченню в оперативності, вони мають важливу перевагу – аналітичність. Матеріали в газетах, журналах переважно впливають на когнітивні структури читача і, як правило, запам’ятовуються надовго. Крім того, має місце регулярний вплив газети на „свою” аудиторію і формування певного „бачення” подій, що відбуваються [11; 137; 148].

Відомо [179], що 78 % знань людина здобуває через зір, 3 % – через слух, 3 % – через нюх, смак, дотик. У пам’яті зберігається 10 % того, що прочитано, 20 % – що почуто, 30 % – що побачено, 70 % – що побачено й почуто одночасно. Тому для передачі інформації з урахуванням специфіки її сприйняття людиною необхідно мати канал, що володіє відповідними характеристиками. Такими характеристиками можуть бути:

- сенсорність каналу;
- багатоканальність впливу;
- досяжність;
- легкість сприйняття інформації;
- близькість до міжособистісного спілкування;
- „ефект присутності”;
- оперативність доведення інформації;
- уразливість каналу;
- можливість повернутися до сприйняття інформації;
- можливість мати при собі та користуватися майже в усіх умовах;
- воля вибору першочергової інформації;
- можливість сполучати сприйняття інформації з іншими заняттями.

За результатами аналізу проведеної експертної оцінки кращими характеристиками для передачі інформації, з урахуванням специфіки її сприйняття людиною, мають канали: телебачення, міжособистісний (особистісне спілкування) й радіомовлення.

Для здійснення ПІВ суб'єкти впливу використовують інформацію, яка за формою передається у вигляді тексту, аудіо або відео і яка за змістом представляє собою наказ, директиву, виступ, чутки та ін.

Проте інформаційно-психологічний вплив з боку суб'єктів впливу є відносним і у певній мірі залежить від:

- досвіду військовослужбовця, на якого здійснюється вплив;
- статусу джерела і каналів, що здійснюють цей вплив;
- можливостей уникнути дії того чи іншого джерела інформації.

Для перевірки цього положення були сформовані три групи досліджуваних, характеристика яких була подана вище. Традиційно вважається, що строк служби 3-5 років є достатнім для розвитку усіх необхідних професійних знань і навичок. Проте досвід останніх подій, наприклад, вибори Президента України у 2004 році показав, що навіть військовослужбовці з великим строком служби не є повністю готовими до протистояння інтенсивному негативному інформаційно-психологічному впливу під час масових суспільно-політичних подій.

Для визначення рівня впливу різних засобів масової інформації на свідомість військовослужбовців використовувалась спеціально розроблена анкета, представлена в Додатку А. Статистичне опрацювання отриманої інформації, яка дозволяє говорити про достовірність отриманих відмінностей між групами, проводилась за допомогою ϕ -критерію Фішера.

Результати дослідження впливу різних характеристик інформації на свідомість військовослужбовців НГУ зазначених груп надані в таблицях 3.1-3.3.

Однією з важливих характеристик інформації є її джерело, яке впливає на її дієвість. Різні особистості, як джерела інформації, мають різну значущість, авторитет тощо. Їх впливовість є неоднаковою в залежності від ситуації впливу

та виконуваної соціальної ролі, функції військовослужбовця. Результати дослідження впливовості інформації в залежності від її персоналізації наведено в таблиці 3.1.

Таблиця 3.1

Вплив різних джерел інформації на свідомість військовослужбовців НГУ

Параметри		Рівень впливу (%) на військовослужбовців			Показники значущості розбіжностей між групами		
Джерела інформації	Шкали оцінювання	1 група (до 3 років)	2 група (3-5 роки)	3 група (більше 5 років)	Φ (1-2 гр.)	Φ (1-3 гр.)	Φ (2-3 гр.)
1	2	3	4	5	6	7	8
Проурядові політичні партії та рухи	не вплинуло	36,92	16,92	33,33	2,61***	0,29	1,44*
	незначно вплинуло	23,08	29,23	27,78	0,79	0,41	0,11
	вплинуло	26,15	41,54	27,78	1,85**	0,09	1,13
	значно вплинуло	13,85	12,31	11,11	0,26	0,32	0,14
Опозиційні політичні партії та рухи	не вплинуло	52,31	56,92	83,34	0,52	2,56***	2,22**
	незначно вплинуло	29,23	30,77	5,56	0,19	2,49**	2,62***
	вплинуло	16,92	10,77	5,56	1,01	1,38	0,72
	значно вплинуло	1,54	1,54	5,56	0,00	0,87	0,87
Релігійні організації	не вплинуло	50,77	52,31	72,22	0,17	1,67**	1,55*
	незначно вплинуло	23,08	32,31	16,67	1,17	0,60	1,38
	вплинуло	23,08	12,31	11,11	1,63*	1,21	0,14
	значно вплинуло	3,08	3,08	0,00	0,00	1,33	1,33
Командування військових частин	не вплинуло	40,00	18,46	38,89	2,73***	0,08	1,72**
	незначно вплинуло	33,85	29,23	16,67	0,58	1,50*	1,13
	вплинуло	24,62	41,54	44,44	2,06**	1,58*	0,22
	значно вплинуло	1,54	10,77	0,00	2,42***	0,92	2,51***

1	2	3	4	5	6	7	8
Військовий колектив	не вплинуло	38,46	20,00	38,89	2,35***	0,03	1,58*
	незначно вплинуло	24,62	23,08	27,78	0,19	0,27	0,41
	вплинуло	29,23	50,77	33,33	2,54***	0,33	1,34
	значно вплинуло	7,69	6,15	0,00	0,34	2,11**	1,88**
Родина	не вплинуло	41,54	16,92	33,33	3,15***	0,64	1,44*
	незначно вплинуло	18,46	29,23	27,78	1,44*	0,83	0,12
	вплинуло	26,15	41,54	27,78	1,87**	0,15	1,08
	значно вплинуло	13,85	12,31	11,11	0,27	0,32	0,14
Друзі	не вплинуло	41,54	33,85	55,56	0,91	1,06	1,66**
	незначно вплинуло	18,46	43,08	22,22	3,09***	0,35	1,65**
	вплинуло	26,15	18,46	16,67	1,06	0,87	0,18
	значно вплинуло	13,85	4,62	5,56	1,89**	1,07	0,17
Населення	не вплинуло	50,77	52,31	72,22	0,17	1,67**	1,55*
	незначно вплинуло	23,08	33,85	16,67	1,37	0,60	1,50*
	вплинуло	23,08	12,31	11,11	1,63*	1,22	0,14
	значно вплинуло	3,07	1,54	0,00	0,62	1,33	0,92
Масові скупчення людей	не вплинуло	52,31	56,92	77,78	0,52	2,04**	1,69**
	незначно вплинуло	29,23	32,31	5,56	0,38	2,49***	2,74***
	вплинуло	16,92	10,77	11,11	1,01	0,63	0,03
	значно вплинуло	1,54	0,00	5,56	1,40*	0,87	1,79**
Порушення громадського порядку	не вплинуло	55,38	47,69	77,78	0,88	1,80**	2,38***
	незначно вплинуло	29,23	23,07	5,56	0,79	2,49***	1,97**
	вплинуло	13,85	23,07	16,67	1,36	0,29	0,60

	значно вплинуло	1,54	6,15	0,00	1,46*	0,92	1,89**
--	--------------------	------	------	------	-------	------	--------

Примітка: * $p \leq 0,1$; ** $p \leq 0,05$; *** $p \leq 0,001$.

Ці дані свідчать, що впливовість джерела тісно пов'язана з його значущістю та персоналізованістю, близькістю (можливістю контактності), тобто тих факторів, що впливають на можливість використовувати такі стратегії захисту від НІПВ, як „відхід”, „блокування”, „ігнорування” та ін., які детально описані в психологічній літературі. Такі джерела, як великі політичні партії, які здатні консолідувати в собі політичну владу (провладні та опозиційні), мають достатньо ресурсів для здійснення інтенсивного впливу. Проте інтенсивність впливу не є єдиною характеристикою, яка визначає вплив. Так, найчастіше надавана опозиційними партіями інформація сприймається як неправдива, як така, що використовує потреби, прагнення народу (тобто маніпуляційна).

Інформація, яка є джерелом провладної партії, сприймається як така, що дозволяє передбачити дії законодавчої і виконавчої влади, що у період масових заворушень дозволяє краще орієнтуватися у складних ситуаціях. Ці особливості джерел досить суттєво позначилися на відповідях військовослужбовців щодо їх впливу на свідомість. Так, вплив опозиційних партій ігнорувало понад 80 % військовослужбовців зі строком служби понад 5 років, у той час як провладних – лише 33 % цих військовослужбовців. Цікаво, що хоч загальна тенденція зберігається у всіх трьох досліджуваних групах, проте відсотки в оцінках впливу провладних та опозиційних партій досить значно відрізняються. Так, найменший розрив є в оцінках у військовослужбовців зі строком служби до 3 років. Майже 37 % цих військовослужбовців вважають, що опозиційні партії не впливають на їхню свідомість. На відсутність впливу провладних партій вказують трохи більше 50 % військовослужбовців цієї групи. Зі збільшенням строку служби цей розрив збільшується. Так, серед військовослужбовців зі строком служби від 3 до 5 років тільки 16,92 % не визнають впливу інформації від провладної партії, у той час як опозиційної партії – 56,92 %. Як бачимо,

малодосвідченим військовослужбовцям складніше ігнорувати інтенсивність впливу, критично ставитися до інформації, обробляти її відповідно до поставлених перед ними завдань. З досвідом з'являється необхідна критичність і практицизм у ставленні до інформації.

Необхідно відзначити, що молоде покоління військовослужбовців (зі строком служби до 5 років) більше довіряє такому джерелу, як релігійні організації, ніж військовослужбовці зі строком служби понад 5 років. 72 % останніх не визнають впливу інформації, що походить від релігійних організацій. В останні десятиліття соціальна ситуація в нашій країні стала більш сприятливою для розвитку різних релігійних організацій, що привело до більшої релігійної толерантності цілого покоління населення країни. Як наслідок, служителям культу почали більше довіряти, їх вплив на формування свідомості військовослужбовців став більш відчутним.

Проте, попри всю інтенсивність впливу, яку можуть собі дозволити політичні партії та релігійні організації, дистанціюватися від нього (за умови, що цей вплив не буде підтриманим ближнім оточенням) або ігнорувати його цілком можливо.

Нейтралізація впливу „контактної” групи джерел інформації, тобто тієї групи, з якою військовослужбовці спілкуються щодня, від якої є пряма залежність, вимагає більше вмінь. Зазвичай нейтралізувати вплив неможливо таким примітивним засобом. Більш того, використання цього прийому захисту від негативної інформації може призвести до таких небажаних наслідків, як руйнація системи стосунків військовослужбовців, негативні переживання тощо.

Серед „контактної” групи джерел інформації найрідше оцінюються як такі, що не мали жодного впливу на свідомість військовослужбовців у всіх трьох групах: командування, військовий колектив, родина. При цьому, для військовослужбовців зі строком служби понад 3 роки найвпливовішою є родина, а для військовослужбовців зі строком служби до 3 років – військовий колектив. Ця тенденція повністю відповідає віковим особливостям. Так, однією з особливостей соціалізації юнаків є наявність сильних фільтрів в однорідному

юнацькому колективі щодо дозволеного способу дії і ставлення до тих чи інших об'єктів, тому орієнтація на думку товаришів по службі серед них є найсильнішою. У чоловіків з великим строком служби освоєння і виконання професійної діяльності нерідко втрачає власну цінність і набуває статусу засобу для забезпечення благополуччя родини, тому орієнтація на родину для таких осіб є найпріоритетнішою. Проте, зазначимо, що для оцінки впливу командування, військового колективу і родини серед військовослужбовців зі строком служби понад 5 років майже не використовується такий варіант відповіді, як „значно вплинуло”, що характеризує їх як осіб, що не втрачають власної думки та самостійності мислення навіть у ситуаціях взаємодії з важливими особами.

Військовослужбовці зі строком служби 3-5 років найлегше піддаються негативному інформаційно-психологічному впливу, що відповідає наведеним вище описам і їх інтерпретаціям.

Проти впливу осіб – об'єктів дій військовослужбовців під час виконання СБЗ з охорони громадського порядку активно використовуються засоби захисту від маніпуляцій. Особливо ефективними ці засоби є у військовослужбовців зі строком служби понад 5 років: лише трохи більше 20 % цих військовослужбовців вказують на наявність впливу на них з боку населення, масових скупчень та порушників громадського порядку. Серед військовослужбовців зі строком служби до 5 років таких військовослужбовців близько 50 %. Така значуща відмінність свідчить про те, що військовослужбовці з досвідом служби ефективніше використовують стратегії протидії маніпулятивному впливу. Однак хотілося б зауважити, що якщо військовослужбовці зі строком служби до 3 років і від 3 до 5 років не мають значущих розбіжностей в оцінці впливу населення, масових скупчень, порушників громадського порядку, то відмінність між ними в оцінках впливу командування, військового колективу, родини та друзів є суттєвою. Інтерпретуючи ці данні зазначимо, що військовослужбовці зі строком служби 3-5 років мають збільшену потребу в інформації у зв'язку з більшою

самостійністю у виконанні поставлених перед ними завдань. У таких умовах значно меншим є вплив об'єктів СБД (населення, скупчень людей та порушників громадського порядку) порівняно з впливом, що здійснює командування, військовий колектив, друзі. Це є показником освоєння ними професії, орієнтації на цінності обраної професії, досвід старших товаришів. У військовослужбовців зі строком служби до 3 років різниця між впливом цих двох груп (об'єктів і суб'єктів СБД) не така відчутна, що свідчить про відсутність їх диференціації як джерел впливу. Так, в цій групі військовослужбовців родина та друзі, командування мають середній вплив через їх фізичну віддаленість, а населення, скупчення людей й правопорушники через наявність зовнішнього контролю цих стосунків з боку безпосередніх більш досвідчених командирів мають більший вплив.

Не менш важливими при здійсненні впливу є засоби передачі інформації. Результати дослідження впливу інформації в залежності від засобів її передачі представлені у табл. 3.2.

Як свідчать дані, наведені в табл. 3.2, показники впливу різних каналів інформування в досліджуваних групах є досить різними.

Таблиця 3.2

Вплив інформації за допомогою різних каналів на свідомість військовослужбовців (%)

Параметри		Рівень впливу на військовослужбовців			Показники значущості розбіжностей між групами		
Вид каналу інформації	Шкала оцінювання	1 група (до 3 років)	2 група (3-5 роки)	3 група (більше 5 років)	Φ (1-2 гр.)	Φ (1-3 гр.)	Φ (2-3 гр.)
1	2	3	4	5	6	7	8
Періодичний друк	не вплинуло	67,69	72,31	55,56	0,57	0,94	1,31
	незначно вплинуло	21,54	15,38	33,33	0,91	0,99	1,60*

	вплинуло	10,77	10,77	11,11	0,00	0,03	0,03
	значно вплинуло	0,00	1,54	0,00	1,40*	0,00	0,92
Радіо	не вплинуло	64,62	55,38	61,11	1,07	0,27	0,44
	незначно вплинуло	21,54	30,77	22,22	1,19	0,06	0,74
	вплинуло	13,85	10,76	16,67	0,56	0,29	0,66
	значно вплинуло	0,00	3,07	0,00	2,02**	0,00	1,33
Телебачення	не вплинуло	46,15	49,23	33,33	0,34	0,99	1,22
	незначно вплинуло	30,77	23,08	33,33	0,99	0,19	0,85
	вплинуло	20,00	26,15	33,33	0,84	1,14	0,58
	значно вплинуло	3,07	1,53	0,00	0,62	1,33	0,92
Інтернет	не вплинуло	60,00	49,23	61,11	1,24	0,09	0,90
	незначно вплинуло	18,46	16,92	22,22	0,23	0,35	0,50
	вплинуло	18,46	30,77	16,67	1,65**	0,17	1,26
	значно вплинуло	3,07	3,07	0,00	0,00	1,33	1,33
Наочні форми	не вплинуло	64,61	53,85	83,33	1,25	1,62*	2,45***
	незначно вплинуло	16,92	26,15	16,67	1,29	0,01	0,87
	вплинуло	18,46	20,00	0,00	0,22	3,33***	3,48***
	значно вплинуло	0,00	0,00	0,00	0,00	0,00	0,00
Телефон	не вплинуло	41,54	33,85	55,56	0,91	1,06	1,66**
	незначно вплинуло	18,46	43,08	22,22	3,09***	0,35	1,65**
	вплинуло	26,15	18,46	16,67	1,06	0,87	0,18
	значно	13,85	4,62	5,56	1,89**	1,07	0,17

	вплинуло						
Листування	не вплинуло	70,79	67,69	83,33	0,38	1,13	1,38
	незначно вплинуло	21,54	23,08	16,67	0,22	0,46	0,60
	вплинуло	6,15	7,69	0,00	0,34	1,89**	2,11**
	значно вплинуло	1,54	1,54	0,00	0,00	0,92	0,92
Міжособистісне спілкування	не вплинуло	38,46	20,00	38,89	2,35***	0,03	1,58*
	незначно вплинуло	24,62	23,08	27,78	0,19	0,27	0,41
	вплинуло	29,23	50,77	33,33	2,54***	0,33	1,34
	значно вплинуло	7,69	6,15	0,00	0,34	2,11**	1,88**
Невербальне спілкування	не вплинуло	80,00	76,92	77,78	0,42	0,20	0,08
	незначно вплинуло	13,85	16,92	5,56	0,47	1,07	1,39
	вплинуло	6,15	4,62	11,11	0,40	0,66	0,93
	значно вплинуло	0,00	1,54	5,56	1,40*	1,79**	0,87
Чутки	не вплинуло	61,54	46,15	83,33	1,76**	1,86**	3,02***
	незначно вплинуло	27,69	38,46	11,11	1,31	1,61*	2,48***
	вплинуло	10,77	13,85	5,56	0,56	0,71	1,07
	значно вплинуло	0,00	1,54	0,00	1,40*	0,00	0,92

Примітка: * $p \leq 0,1$; ** $p \leq 0,05$; *** $p \leq 0,001$.

Зазначимо, що такі канали, як телебачення, радіо, Інтернет, а також друковані видання (газети та журнали) є каналами загального, масового інформування, інші – мають більш обмежене коло дії. Так, військовослужбовці зі строком служби до трьох років майже однаково оцінюють вплив усіх каналів масового інформування. Їх оцінки впливу різних каналів масового

інформування розподіляються майже однаково за категоріями „не вплинуло”: „незначно вплинуло”: „вплинуло”, як 60 % : 20 % : 10 %.

Виключення складають оцінки впливу телебачення, оскільки його вплив у той чи іншій мірі визнала більша частина цих військовослужбовців (53,75 %). Існують деякі особливості оцінки впливу Інтернету в цій групі. Так, відсутність впливу телебачення визнають так само 60 %, що й при оцінці інших каналів масового інформування, проте сила впливу цього каналу оцінюється відмінно від інших мас-медіа. Так, серед осіб, які визнають вплив Інтернету, однакова кількість опитуваних оцінюють цей вплив як „незначно вплинуло” та „вплинуло” (по 18,46 % відповідно).

Інтерпретуючи отримані дані, висловимо припущення, що військовослужбовці віком 18-20 років недиференційовано ставляться до каналів масового інформування. На користь цього припущення свідчать й інші оцінки засобів інформування (периферійних і приватних), які так само відповідають співвідношенню 60 % : 20 % : 10 %. Ставлення цих військовослужбовців до інформації дещо примітивне (інфантильне), оскільки вони прагнуть емоційних „підказок” або навіть повного тлумачення значення наведеної інформації, що й роблять телебачення та відеосюжети і форуми, розташовані у мережі Інтернет. Так, міміка, пантоміміка та мовна експресія ведучих та героїв відеосюжетів передають про певне ставлення до повідомлюваної інформації. Молоді військовослужбовці не потребують іншої аргументації достовірності викладеного як „бачачи все на власні очі”. Нерідко за емоційністю запропонованого матеріалу губиться питання про мотиви та цілі подій, які демонструються у відеосюжетах, натомість акцентується, нав'язується певне ставлення до них.

Дещо інша ситуація у військовослужбовців зі строком служби 3-5 років. Так, найбільший вплив на свою свідомість ці військовослужбовці бачать у таких каналах масового інформування, як телебачення та Інтернет. У тій чи іншій мірі цей вплив визнає більша частина військовослужбовців зі строком служби 3-5 років. Ці дані у загальних рисах співпадають з результатами

опитування військовослужбовців, які мають строк служби до 3 років, проте є й відмінності. У групі військовослужбовців зі строком служби 3-5 років зареєстровано найменші показники невизнання впливу Інтернету і найбільші показники невизнання впливу телебачення порівняно з іншими категоріями військовослужбовців, хоча ці відмінності й не сягають рівня статистичної значущості. Розглядаючи інші особливості оцінок впливу різних масових каналів інформування цієї групи, зазначимо, що порівняно з іншими групами ці військовослужбовці дали найменші оцінки впливу, який здійснюють друковані періодичні видання і найбільші – впливу, який здійснює радіо, хоча ці розбіжності не сягають рівня статистичної значущості. Отримані результати дають підставу вважати, що для цієї категорії військовослужбовців, як і для більш молодших військовослужбовців, пріоритетними залишаються телебачення та Інтернет. Проте якщо оцінки військовослужбовців зі строком служби до 3 років усіх мас-медіа є майже гіпотетичними, оскільки вони мають небагато можливостей відчутти на собі вплив цих засобів масового інформування, то оцінки впливу військовослужбовців зі строком служби 3-5 років нашою думкою, що каналом впливу у них є мобільні телефони, які дозволяють слухати радіо та отримувати доступ до Інтернету. Цей засіб зв'язку є у більшості військовослужбовців 3-5 років служби і досить рідкий у військовослужбовців зі строком служби до 3 років, частина яких перебуває в казармі. За даними науково-дослідного центру Національної академії Національної гвардії України мобільні телефони під час „Помаранчевої революції” були одним із передавачів негативного впливу на свідомість і психіку недосвідчених курсантів.

Зазначимо, що інформація, яка отримується військовослужбовцями через радіо і далі поширюється у військовому колективі „з вуст в уста” суттєво спотворюється під впливом актуальних мотивів військовослужбовців через відсутність певної фіксації і високу швидкість поширення.

Військовослужбовці зі строком служби понад 5 років відчувають на собі вплив інформації, що передається каналами телебачення (66,66 %), а також

масовими друкованими періодичними виданнями (майже 45 %). Інші мас-медіа сприймаються ними як менш впливові.

На підставі аналізу цих даних ми припускаємо, що значення має статус каналу інформування. Так, інформація, що передається каналами, які мають певну процедуру державного ліцензування, сприймається як офіційна, достовірна. Увага до періодичних друкованих джерел у якості джерела інформації вказує на аналітичну роботу з нею.

Розглянемо, як оцінюється військовослужбовцями вплив, який здійснюється через канали, що мають обмежене коло дії: наочні канали (плакати, листівки), телефони, листування, міжособистісне спілкування та така його форма, як невербальне спілкування. Незважаючи на те, що всі ці канали мають обмежене за кількістю коло дії, вони досить суттєво відрізняються силою впливу. Так, наочні форми (плакати, листівки), листування й невербальне спілкування має досить незначний вплив на свідомість військовослужбовців. Більш відчутний вплив наочні канали здійснюють на свідомість і психіку військовослужбовців, які мають строк служби до п'яти років, ніж на свідомість і психіку досвідчених військовослужбовців. Так, найменші показники стійкості до впливу виявлені у військовослужбовців зі строком служби від 3 до 5 років. Лише 53,85 % цих військовослужбовців не визнають їх впливу. Трохи більша стійкість у військовослужбовців, які мають строк служби до 3 років: 64,61 % військовослужбовців цієї категорії не визнають впливу наочних каналів. Найменший вплив плакатів та листівок на свідомість відчувають на собі військовослужбовці, які мають строк служби понад 5 років. У цій категорії 83,33 % військовослужбовців не визнають впливу наочних каналів (плакатів та листівок) на свою свідомість і психіку. За цими показниками вони значно відрізняються від двох інших груп. Як бачимо, у групах досліджуваних, які мають найменший строк служби, і у групах досліджуваних з найбільшим строком служби більша стійкість до негативних впливів, ніж у групи зі строком служби 3-5 років. Проте природа цього опору, на нашу думку, неоднакова. Так, військовослужбовці зі строком служби понад

5 років мають власне критичне ставлення до інформації, яку вони отримують будь-яким чином, у той час, як військовослужбовці зі строком служби до 3 років приймають позицію старших офіцерів щодо ставлення до тієї чи іншої інформації, яка до них доводиться. Крім того, доступ інформації до частини цієї категорії військовослужбовців дозується, контролюється їх безпосередніми керівниками. Крім того, розглядання плакатів та читання листівок як засіб отримання інформації рідко схвально оцінюється молодими людьми віком 18-21 рік. Як бачимо, в цілому ці дані узгоджуються з тими, що отримані при дослідженні загальних каналів інформування. Це дає можливість говорити про наявність загальної тенденції у контролі НППВ щодо різних категорій військовослужбовців. Так, у військовослужбовців, які мають строк служби до 3 років, цей контроль зовнішній, у військовослужбовців зі строком служби понад 5 років – власний, внутрішній. Деякі складності з контролем впливу помічено у військовослужбовців зі строком служби 3-5 років, оскільки від них вимагається певна самостійність у виконанні СБЗ, а сформовані в них механізми диференціації інформації є ще недосконалими.

Також зазначимо, що розбіжність між групами полягає і в оцінці сили впливу. Так, в обох групах військовослужбовців, які мають строк служби до 5 років, діагностовано такі градації впливу, як „незначно вплинуло” та „вплинуло”. У військовослужбовців, які мають строк служби понад 5 років, присутня тільки градація „незначно вплинуло”. В усіх трьох досліджуваних групах градація впливу „значно вплинуло” для опису дії наочних каналів на свідомість не використовувалася.

Такий канал зв'язку, як листування не є популярним серед військовослужбовців: паперові листи зовсім не використовуються, а електронні потребують деяких зусиль, оскільки в телефоні незручна клавіатура для набору тексту повідомлення, що значно обмежує їх використання під час виконання СБЗ, а більш зручні для цього такі технічні засоби, як ноутбук та комп'ютер, які взагалі є недоступним під час виконання СБЗ. Проте, навіть за цим каналом отримання інформації найвразливішою групою залишаються

військовослужбовці зі строком служби 3-5 років.

Що стосується невербального спілкування, то під час виконання СБЗ військовослужбовці змушені придушувати прояв власних емоцій зовні. Крім того, це придушення заважає ідентифікуватися з проявами емоцій оточуючих. Звісно, що такі емоції, як гнів, ненависть досить добре розпізнаються військовослужбовцями, проте вони, зазвичай, демонструються протидіючою силою, інформація від якої знецінюється на самих ранніх етапах сприйняття. При цьому розуміння інформації, наданої невербальним способом, вимагає певних навичок, досвіду, а сучасні молоді люди, надаючи перевагу спілкуванню через технічні засоби, втрачають ці навички. Цікаво, що це єдиний канал, за яким показники впливу у військовослужбовців зі строком служби до 3 років є більш низькими, ніж у військовослужбовців зі строком служби 3-5 років і є майже однаковими з показниками групи військовослужбовців зі строком служби понад 5 років. Проте, якщо досвідчені військовослужбовці усвідомлюють наявність цього впливу через невербальне спілкування, то військовослужбовці зі строком служби до 3 років цим каналом не володіють достатньо, щоб свідомо помічати цей вплив і тим більше його контролювати, про що свідчать їх більш низькі показники за варіантами відповіді „значно вплинуло” та „вплинуло”.

Найбільш впливовими каналами інформування є телефон та міжособистісне спілкування. Зазначимо, що хоча отримані відсотки свідчать про те, що вплив телефону є менш вираженим, ніж особистісне спілкування, проте необхідно враховувати, що сучасний телефон робить можливим вихід в Інтернет, прослуховування радіо, про вплив яких вже йшлося. Крім того, інформація про номери абонентів не є захищеною, і тому на номери військовослужбовців, які виконують СБЗ, можуть надсилатися СМС та ММС з негативною інформацією чи робитися дзвінки з такою інформацією. Зазвичай вплив телефону обмежується впливом, який чинить на військовослужбовця коло його знайомих, друзів, родичів (умовно кажучи обсяг його „контактів”),

тому немає нічого дивного в тому, що бали впливу телефону, як каналу зв'язку, збігаються з балами впливу друзів та родини.

Така сама прив'язка до джерела існує і у такому каналі, як міжособистісне спілкування військовослужбовців, оскільки вони мають найбільше можливостей для міжособистісного спілкування саме у своєму колективі, отже, впливовість каналу міжособистісного спілкування є рівнозначною впливовості військового колективу як джерела інформації.

Вплив чуток на свідомість військовослужбовців попри обмеженість кола їх безпосередньої дії („із вуст в уста”) можна порівняти за силою з впливом радіо та Інтернету. Проте існують певні особливості у сприйнятті впливу чуток військовослужбовцями зі строком служби до 5 років. Так, військовослужбовці, які мають строк служби до 3 років, менш схильні до впливу чуток, ніж військовослужбовці, які мають строк служби 3-5 років. Можна припустити, що така реакція на чутки зумовлена семантично вжитою під час анкетування слова „чутки”, яке має негативне емоційне забарвлення і допомагає молодим військовослужбовцям виробляти „потрібну” оцінку під час опитування. Проте це типова проблема, яка виникає під час дослідження впливу чуток. Не зважаючи на більш контрольовану реакцію на здійснення впливу чутками (замовлену „підказаною” негативною оцінкою), внаслідок якої серед військовослужбовців зі строком служби до 3 років не було обрано відповідь „значно вплинуло”, цей канал передачі інформації має не менший вплив, ніж телебачення, радіо, Інтернет, листівки тощо.

Результати опитування військовослужбовців зі строком служби 3-5 років свідчать, що чутки здійснювали на них один із найбільших впливів, порівняний з дією всеукраїнського телебачення та Інтернету.

На підставі цих результатів зазначимо, що для поширення чуток потрібна ситуація інтимного міжособистісного спілкування і час на це спілкування. Значна частина військовослужбовців зі строком служби до 3 років майже не мають неконтрольованого часу, їх спілкування з оточуючими є формалізованим, тобто здійснюється за статутом. У військовослужбовців, які

мають строк служби 3-5 років, є більше неконтрольованого зовні часу, з ними частіше неформально спілкуються офіцери, у них є більше можливостей спілкуватися з цивільними, зокрема завдяки стільниковому зв'язку. Більшу силу впливу чуток на військовослужбовців зі строком служби 3-5 років під час виконання СБЗ можна пояснити тим, що військовослужбовець, від якого очікують самостійності, боїться не виправдати цих очікувань, викликати роздратування у більш досвідчених військовослужбовців своїми запитаннями та проханнями, тому, маючи потребу в інформації вони іноді користуються єдиною доступною в умовах виконання СБЗ інформацією – чулки.

Оцінка впливу різних каналів масового інформування на свідомість військовослужбовців зазначених груп дає підстави відзначити наступне:

1. Військовослужбовці зі строком служби до 3 років досить інфантильно ставляться до отримання інформації, їм легше сприймати чужі оцінки щодо отриманої інформації, ніж виробляти своє ставлення до неї. Проте питання отримання цієї групою інформації знаходиться під контролем їх командирів, що певною мірою захищає недосвідчених військовослужбовців від маніпуляційних впливів.

2. Військовослужбовці зі строком служби 3-5 років мають менш інфантильне ставлення до інформації, однак негативне значення має не тільки це, а й доступність інформації внаслідок зменшення зовнішнього контролю і наявності власних приймачів інформації (мобільних телефонів).

3. Для військовослужбовців зі строком служби понад 5 років важливим постає статус інформації (офіційна, достовірна або розважальна, непевна тощо). Їхня звичка аналізувати отримані дані унебезпечує їх від негативного впливу. Тобто у цих військовослужбовців сформований внутрішній контроль щодо негативного впливу маніпуляційної інформації.

4. Іншим прикладом впливу оцінки каналу на оцінку надаваної інформації є чулки. Доцільно зауважити, що негативне оцінювання цього каналу призводить до ігнорування військовослужбовцями його впливу на їхню

свідомість, причому за силою впливу він дорівнює величині, яку здійснюють радіо та Інтернет.

5. Такі канали інформування, як телефон і міжособистісне спілкування є досить тісно пов'язаними з джерелом інформування, тому контроль каналу у цьому випадку дорівнює контролю джерела інформації.

Таким чином, при розробленні методики протидії негативному інформаційно-психологічному впливу важливим є:

– у заходах протидії, спрямованих на офіцерський склад зі значним досвідом служби, важливим є не контроль надання інформації (з цим завданням ця категорія справляється самостійно), а надання їм офіційної аналітичної інформації для плідної роботи з особовим складом щодо протидії негативному інформаційно-психологічному впливу та для адекватного виконання поставлених СБЗ;

– у заходах протидії, спрямованих на особовий склад зі строком служби до 5 років, важливим є контроль (рецензування чи навіть видалення) доступних їм каналів інформування, особливо простих у сприйнятті та цікавих для їхнього віку;

– присікання чуток та іншої недостовірної чи відверто негативної інформації серед недосвідчених військовослужбовців необхідно покладати на військовослужбовців зі строком служби понад 5 років, які є більш стійкими до їх дії.

Іншим важливим аспектом аналізу для визначення дієвості ІПВ є характеристики надаваної інформації. Результати дослідження впливу характеристик інформації на свідомість військовослужбовців з різним строком служби наведені в табл. 3.3.

Таблиця 3.3

Найважливіші характеристики інформації, які сприяють здійсненню впливу

Характеристики інформації	Рівень впливу на військовослужбовців (%)			Показники значущості розбіжностей між групами		
	1	2	3 групи	Φ (1-2 гр.)	Φ (1-3 гр.)	Φ (2-3 гр.)

	групи (до 3 років)	групи (3-5 роки)	(більше 5 років)			
Аргументованість інформації, що доводиться	12,31	24,62	5,56	1,83**	0,89	2,1**
Емоційність	21,54	24,62	5,56	0,42	1,82**	2,1**
Мотивація щодо успішного виконання СБЗ	36,92	32,31	44,44	0,55	0,57	0,94
Об'єктивність та достовірність інформації, що доводиться	23,07	29,23	44,44	0,79	1,71**	1,19

Примітка: * $p \leq 0,1$; ** $p \leq 0,05$; *** $p \leq 0,001$.

Як свідчать наведені в таблиці 3.3 дані, для військовослужбовців, які мають строк служби понад 5 років, важливими є ті характеристики інформації, які дозволяють планувати й виконувати СБЗ, а саме об'єктивність (44,44 %) та мотивація (44,44 %). Інші характеристики інформації ними майже ігноруються, чого не можна сказати про військовослужбовців з меншим строком служби. Дещо більше 20 % військовослужбовців 1 і 2 групи важливою вважають емоційність надаваної інформації, однак нав'язане емоційне забарвлення інформації нав'язує і її оцінку. На користь цього свідчить той факт, що дійсно, молодому військовослужбовцю інколи складно розібратися у великих обсягах різномірної інформації, а емоція – це примітивний засіб орієнтації в інформації. У цьому аспекті ефективним постає використання проти цієї частини військовослужбовців такого маніпуляційного впливу, як колір, музика чи виступи авторитетів (визнаних музикантів, відомих акторів тощо). Зазначимо, що майже для чверті військовослужбовців, які мають строк служби від 3 до 5 років, важливою є аргументованість інформації. Можливо, це пов'язано з намаганнями розібратися в інформації і необхідністю самостійно прийняти рішення. Оскільки наявність аргументації позитивно впливає на сприйняття інформації, досить часто використовується така маніпуляційна формула, як запрошення „експертів” на телебачення, радіо або просто на майдан для

пояснення тієї чи іншої інформації. Отримані дані вказують, що ця особливість інформування не впливає на військовослужбовців зі строком служби до 3 років і на військовослужбовців, які мають строк служби понад 5 років, оскільки перші самі намагаються не приймати рішення, їх посилено контролюють офіцери, а останні мають відпрацьований алгоритм прийняття рішення й окремі особливості тієї чи іншої інформації не впливають на їх рішення. Таким чином, офіцери, які тільки лише долучаються до самостійного керування підлеглими (строк служби 3-5 років – це вчорашні випускники чи старшокурсники ВНЗ) є найбільш вразливими для маніпуляційного впливу.

Порівнюючи ці узагальнені дані опитування з описаними у науковій психологічній літературі, бачимо, що недосвідчені військовослужбовці є досить легким об'єктом для здійснення маніпуляційного впливу. У них у тій чи іншій мірі присутні окреслені в психологічній літературі ознаки, що полегшують здійснення маніпуляційного впливу:

1) у військовослужбовців з недостатнім досвідом нерідко є прогалини в уявленнях про особливості виконання поставлених завдань;

2) під час виконання СБЗ недосвідчені військовослужбовці „плутаються” в авторитетах (прислуховуються до думок батьків, друзів, відомих людей, замість цілковитої орієнтації на військове керівництво);

3) для молодих військовослужбовців важливо емоційне забарвлення інформації, що полегшує оцінку та сприяє виробленню ставлення до неї;

4) молоді військовослужбовці не схильні до критичного, аналітичного мислення під час роботи з інформацією;

5) молоді військовослужбовці не схильні докладати зусиль при опрацюванні інформації;

6) при нестачі інформації під час виконання СБЗ вони свідомо звертаються до недостовірних джерел, а саме чуток та Інтернету;

7) військовослужбовці-початківці схильні перекладати відповідальність за власні дії на своїх командирів, що також полегшує здійснення негативного впливу;

8) виконання нових або відповідальних СБЗ для недосвідчених військовослужбовців є фактором стресу, що зменшує їх опір маніпуляційному впливу.

Протидіяти маніпуляційному впливу можуть дозволити такі заходи:

- навчання особового складу типових алгоритмів діяльності в тих чи інших ситуаціях їх самостійного виконання;

- чітке дотримання субординації, орієнтація у своїх професійних діях на вимоги командира, статуту, законності; формування знань щодо цілей діяльності НГУ, їхньої ролі в життєдіяльності суспільства та держави; формування відповідальності за власні дії як військовослужбовця НГУ;

- надання військовослужбовцям необхідної для виконання СБЗ інформації (ліквідація нестачі інформації), при цьому інформація повинна бути простою, легкою, доступною для сприйняття;

- навчання військовослужбовців аналізувати інформацію відповідно до цілей, що стоять перед військовослужбовцем, формувати практичне (утилітарне) ставлення до інформації, що крім іншого дозволить сприймати її менш емоційно й більш раціонально;

- звертання уваги на рецензуванні і контролі зовнішньої інформації (особливо отриманою через радіо, Інтернет, телебачення), якою цікавляться військовослужбовці зі строком служби до 5 років. Необхідно контролювати ту інформацію, яка характеризується легкістю сприйняття, емоційністю, полімодальністю (складна, аналітично насичена, друкована інформація мало цікавить молодих військовослужбовців, і тому її дію можна ігнорувати, проте, така інформація може зацікавити досвідчених офіцерів);

- формування у військовослужбовців вміння виділяти маніпуляційну інформацію і протистояти НППВ;

- закріплення за недосвідченими військовослужбовцями досвідчених військовослужбовців зі строком служби понад 5 років, які будуть власним прикладом, підказками та контролюючими діями допомагати недосвідченим військовослужбовцям справлятися зі складностями, знижувати напруженість

ситуації виконання СБЗ, контролювати негативні емоції, які виникають внаслідок небажаного ІПВ.

Таким чином, результати проведеного дослідження суб'єктів, каналів, форм, змісту ІПВ та визначення рівня їх впливу на військовослужбовців при виконанні СБЗ з охорони громадського порядку в умовах виникнення заворушень суспільно-політичного характеру дозволяють визначити:

1. Захищеність військовослужбовців від НІПВ за результатами досліджень [37; 104-106; 132; 148] залежить від рівня сформованості психологічної стійкості професійної спрямованості військовослужбовців, який є станом захищеності, несприйнятливості компонентів професійної спрямованості до негативних інформаційних впливів й проявляється в психологічній готовності та здатності військовослужбовців до ефективного виконання СБЗ, упевненості в собі й морально-психологічній перевазі над протидіючими силами в ході виконання СБЗ.

2. Отримані данні необхідно використовувати для розроблення показників та критеріїв достатності протидії, методу та методики, за допомогою яких можливо встановити: які канали НІПВ використовуються суб'єктами впливу; яку негативну інформацію вони несуть; як ця інформація впливає на МПС і професійну діяльність військовослужбовців, а також визначити засоби і порядок дій щодо протидії негативному інформаційно-психологічному впливу.

3.2. Обґрунтування показника й критеріїв достатності протидії негативному інформаційно-психологічному впливу на особовий склад Національної гвардії України

У дослідженні й моделюванні негативних та позитивних інформаційно-психологічних впливів на військовослужбовців та при визначенні наслідків цього впливу щодо результативності їх професійної діяльності розглядається така схема проходження інформаційно-психологічних впливів від суб'єктів

впливу до об'єктів впливу під час виконання особовим складом професійної діяльності (рис.3.1).

У процесі виконання об'єктом впливу завдань службово-бойової діяльності суб'єкти впливу з певною інтенсивністю доводять до об'єкта впливу інформаційно-психологічні повідомлення, які позитивно або негативно впливають на особовий склад.



Рисунок 3.1 – Схема проходження інформаційно-психологічних впливів від суб'єктів впливу до об'єктів впливу під час виконання особовим складом професійної діяльності

Залежно від сформованості психологічної стійкості професійної спрямованості у особового складу (об'єкту впливу) ці повідомлення здійснюють більший або менший вплив на зміну їх МПС, оскільки деякі негативні повідомлення можуть не сприйматися свідомістю завчасно підготовлених військовослужбовців.

Залежно від поточного рівня МПС, інших характеристик професійної здатності тощо в певних умовах визначений об'єкт здійснює свою діяльність, виконуючі з відповідною якістю поставлені завдання, та досягає тих чи інших результатів, які характеризуються ефективністю діяльності.

Протидія негативному впливу на свідомість особового складу має на меті зменшити або нейтралізувати цей вплив та підтримати рівень МПС

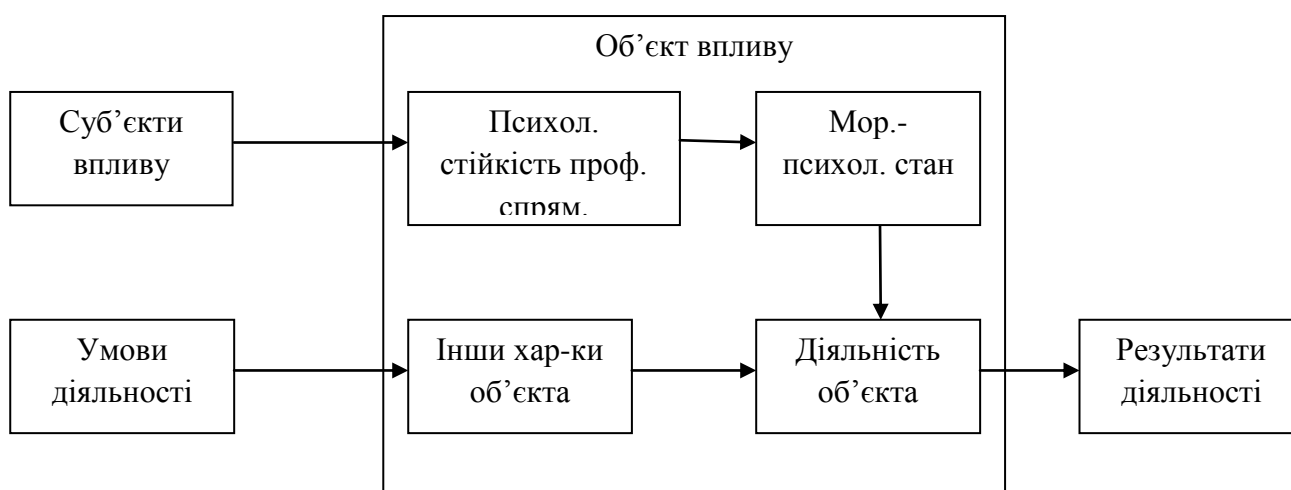
військовослужбовців, який потрібний для ефективної діяльності. Тому задача оцінювання достатності протидії призводить до необхідності вибору відповідного показника, що кількісно і якісно відображає ступінь досягнення цієї мети та критерію достатності протидії. У зв'язку з тим, що підтримання належного рівня морально-психологічного стану є необхідною умовою забезпечення готовності особового складу до дій та їх ефективності під час вирішення СБЗ, зрозуміло, що заходи протидії негативному впливу повинні забезпечувати це за рахунок оптимізації, у тому числі й цього параметру, при обмеженнях на витрати потрібних для цього ресурсів.

З врахуванням вищенаведеного, розроблена загальна схема розрахунку показника достатності протидії НППВ на військовослужбовців (P_3), що наведена на рис. 3.2.

Порядок розрахунку зазначених на рис. 3.2 показників зводиться до наступного. Початкове співвідношення ξ_0 кількості негативних та позитивних інформаційно-психологічних повідомлень від джерел впливу за певний період розраховується як відношення кількості повідомлень від суб'єктів впливу, що містять негативні інформаційно-психологічні впливи, до кількості повідомлень, що містять позитивні впливи.

При цьому передбачається, що вказані повідомлення нормовані за важливістю впливу:

$$\xi_0 = \frac{K_{нв}}{K_{пв}}, \quad (3.1)$$

де $K_{нв}$ – зважене значення кількості інформаційно-психологічних повідомлень, які здійснюють негативний вплив на свідомість та МПС військовослужбовців; $K_{пв}$ – зважене значення кількості інформаційних повідомлень, які здійснюють позитивний вплив на свідомість та МПС в/с.

Співвідношення ξ кількості повідомлень, які здійснюють негативний вплив на військовослужбовця з урахуванням його психологічної стійкості професійної спрямованості, до кількості позитивних повідомлень розраховується за виразом:

$$\xi = \frac{K_{нв} \cdot (1 - K_c)}{K_{пв}} = \xi_o \cdot (1 - K_c), \quad (3.2)$$

де K_c – коефіцієнт психологічної стійкості професійної спрямованості військовослужбовця.



Рисунок 3.2 – Схема розрахунку та оцінювання значень показника достатності протидії негативному інформаційно-психологічному впливу на військовослужбовців при виконанні СБЗ

За фізичним змістом параметр K_c відображає відносну кількість (частку) неприйнятних для проходження до свідомості військовослужбовця повідомлень завдяки її готовності до впливу та може приймати значення від 0 (психологічно не стійкий військовослужбовець, що сприймає будь-яку інформацію негативного характеру) до 1 (психологічно підготовлений та стійкий військовослужбовець, що зовсім не сприймає негативну інформацію). Оцінювання імовірності НППВ на свідомість військовослужбовців під час одержання ними повідомлень різного характеру ξ_n здійснюється у передбаченні, що величина цієї ймовірності приблизно дорівнює середній частоті появи повідомлень з інформацією, яка негативно впливає на особу, у загальному інформаційно-психологічному потоці, який сприймається військовослужбовцем. Можна показати, що така оцінка може бути одержана шляхом нормування значень показника співвідношення ξ кількості повідомлень негативного та позитивного характеру:

$$\xi_n = \frac{\xi}{1 + \xi} \quad (3.3)$$

У такому разі оцінка рівня МПС особового складу з врахуванням НППВ на їх свідомість може здійснюватися на підставі коефіцієнта K_m , який дорівнює:

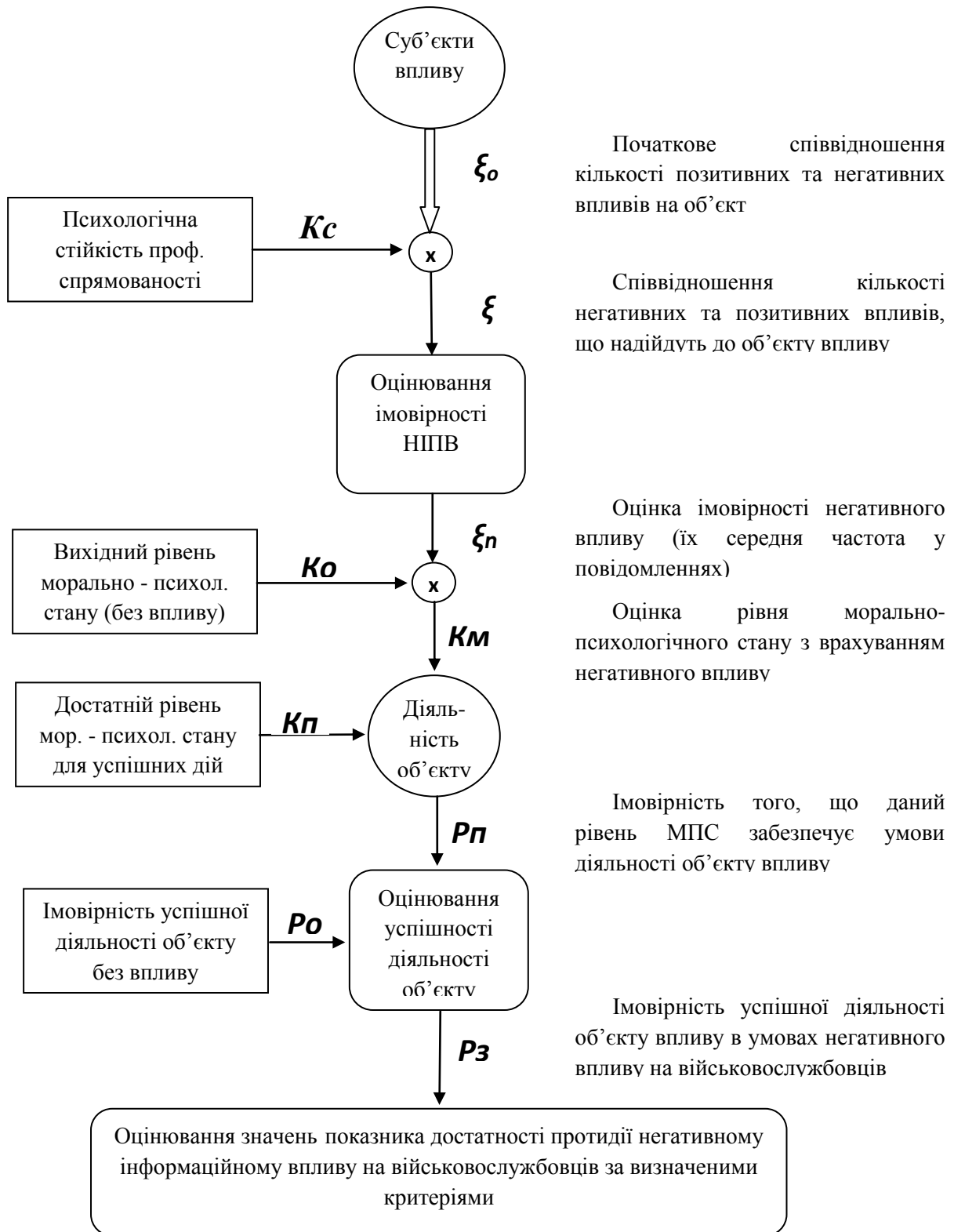
$$K_m = K_o \cdot (1 - \xi_n), \quad (3.4)$$

де K_m – коефіцієнт, який відображає рівень МПС військовослужбовців з урахуванням негативного інформаційного впливу на особовий склад; K_o – коефіцієнт, який відображає рівень МПС військовослужбовців у вихідному (початковому) стані, коли немає негативного інформаційного впливу на особовий склад.

За фізичним змістом цей коефіцієнт відображає готовність військовослужбовця за своїми морально-психологічними якостями до успішного виконання завдань за призначенням у будь-який час.

Імовірність P_n того, що цей рівень МПС забезпечує достатні умови для нормальної діяльності об'єкту впливу, визначається за припущеннями, що експертними методами визначено значення коефіцієнта K_n , який характеризує достатній рівень МПС для успішної професійної діяльності військовослужбовців, тоді:

$$P_n = 1 - \exp\left(-\frac{K_m}{K_n}\right). \quad (3.5)$$

Для виведення цього співвідношення розглянемо процес СБД військовослужбовців у термінах подій залежно від того, наскільки ця діяльність залежить від рівня їх МПС.

Нехай подія А полягає в тому, що успішний результат СБД, отриманий при значенні рівня МПС η , що не перевищує величини $\varepsilon + d\varepsilon$. Таку подію запишемо у вигляді:

$$A : \{ \eta \leq (\varepsilon + d\varepsilon) \}, \quad (3.6)$$

де η – випадкова величина рівня МПС військовослужбовців для шуканого параметру СБД, коли результат діяльності – успішний.

Під подією В будемо розуміти таку, коли результат успішної діяльності може бути одержаний тільки при рівні МПС, який перевершує такий, як ε , тобто ця подія у формальному записі має такий вигляд В: $\{ \eta > \varepsilon \}$.

Якщо позначити імовірність того, що результат діяльності буде одержаний на інтервалі за рівнем МПС військовослужбовців, який не перевищує величини ε , тобто як $P(\varepsilon) = P\{ \eta \leq \varepsilon \}$, тоді імовірність події В визначається як $P(B) = 1 - P(\varepsilon)$.

Перетинання подій А і В відповідає події АВ, яка полягає в тому, що випадкова величина η (рівень МПС військовослужбовця, який забезпечує його успішну діяльність) лежить у межах $(\varepsilon, \varepsilon + d\varepsilon)$, тобто така подія у термінах подій має запис АВ : $\{ \varepsilon < \eta \leq \varepsilon + d\varepsilon \}$.

Відповідно імовірність цієї події буде дорівнювати $P(AB) = P(\varepsilon + d\varepsilon) - P(\varepsilon)$.

Щоб оцінити величину умовної ймовірності $P(A/B)$ здійснення успішної

діяльності залежно від рівня МПС військовослужбовця на інтервалі $d\varepsilon$, за умови, що до рівня ε діяльність не стає успішною, скористуємось відомим виразом для умовної імовірності:

$$P(A/B) = \frac{P(AB)}{P(B)} \quad (3.7)$$

Якщо підставити виведені раніше співвідношення та провести необхідні перетворення, такий вираз для умовної імовірності буде мати вигляд:

$$P(A/B) = P(d\varepsilon/\varepsilon) = \frac{P(\varepsilon + d\varepsilon) - P(\varepsilon)}{1 - P(\varepsilon)}. \quad (3.8)$$

Щоб одержати вираз для визначення ймовірності $P(\varepsilon)$ успішного вирішення завдань діяльності при визначеному рівні МПС військовослужбовця, що дорівнює величині ε , треба визначити поріг виду:

$$\lim_{d\varepsilon \rightarrow 0} \frac{P(\varepsilon + d\varepsilon) - P(\varepsilon)}{d\varepsilon \cdot (1 - P(\varepsilon))}. \quad (3.9)$$

Якщо такий поріг (3.9) існує й дорівнює деякій величині W , тоді, як відомо, є справедливим рівняння:

$$W = \frac{P'(\varepsilon)}{1 - P(\varepsilon)}. \quad (3.10)$$

Рішення цього диференціального рівняння знаходиться шляхом інтегрування та має вигляд:

$$P(\varepsilon) = 1 - e^{-\int_0^{\varepsilon} W d\varepsilon}. \quad (3.11)$$

Якщо розглядати ймовірність $P(\varepsilon)$ успішної діяльності військовослужбовця залежно від рівня ε його МПС у статистичному сенсі, як усереднене відношення кількості сприятливих подій (результат успішний) до загальної кількості проведених іспитів (актів діяльності тощо), то величина

$$W = \frac{1}{K_c} \quad (3.12)$$

розраховується як зворотно пропорційна до K_c – середнього значення достатнього рівня МПС, потрібного для одержання успішного результату СБД. Якщо ця величина K_c прийматиме постійне значення K_n , тоді вираз (3.11) матиме такий вигляд:

$$P_n(\varepsilon) = 1 - \exp\left(-\frac{\varepsilon}{K_n}\right). \quad (3.13)$$

Таким чином, ймовірність $P_n(\varepsilon)$ по суті визначає характеристику того, що цей рівень МПС забезпечує достатні умови для нормальної діяльності об'єкту впливу (одержання успішного результату СБД) при відомих обмеженнях за МПС військовослужбовців ε , який спостерігається, та при відомому достатньому рівні цього стану K_n для успішного виконання завдань.

Зрозуміло, що в якості критерію достатності протидії негативному інформаційно-психологічному впливу на особовий склад доцільно обрати умову, коли ця ймовірність перевищує величину P_z , що характеризує достатній рівень МПС військовослужбовців, або за кінцевим результатом діяльності, а саме:

$$P_n \geq P_z \text{ або } P_n \cdot P_o \geq P_{номр}, \quad (3.14)$$

де $P_{номр}$ – потрібна ймовірність успішної професійної діяльності військовослужбовця, P_o – величина ймовірності успішної професійної діяльності, коли відсутній негативний вплив на військовослужбовця.

Величина $P_{номр}$ визначається експертним методом або методом експертних оцінок.

Для практичного оцінювання рівнів складових показника достатності протидії негативному інформаційному впливу на особовий склад використано наступні положення.

Вихідні діапазони значень показників K_c (коефіцієнт психологічної стійкості професійної спрямованості військовослужбовця), K_n (коефіцієнт, який характеризує достатній рівень МПС для успішної професійної діяльності військовослужбовців) та P_n (ймовірність того, що цей рівень МПС забезпечує достатні умови для нормальної діяльності об'єкту впливу) для різних рівнів

достатності протидії (високий, середній, недостатній) одержано експертним шляхом на підставі оброблення статистичного матеріалу, наведеного у Додатку Б. Значення показника ймовірності відсутності наслідків НППВ на свідомість військовослужбовців під час одержання ними повідомлень різного характеру ξ_g розраховується за формулою:

$$\xi_g = 1 - \frac{(1 - K_c) \cdot \xi_0}{1 + (1 - K_c) \cdot \xi_0}, \quad (3.15)$$

де величина співвідношення $(1 - K_c) \cdot \xi_0$ кількості негативних та позитивних інформаційно-психологічних повідомлень від джерел впливу, що сприймає військовослужбовець за певний період, визначається в діапазоні відповідно:

$0 \leq (1 - K_c) \cdot \xi_0 \leq 1$ – для якісного рівня, що характеризується як „високий”;

$1 < (1 - K_c) \cdot \xi_0 \leq 6$ – для якісного рівня, що характеризується як „середній”;

$(1 - K_c) \cdot \xi_0 > 6$ – для якісного рівня, що характеризується як „недостатній” з точки зору недостатності позитивних впливів на військовослужбовця.

На цій підставі визначено діапазони значень показників $\frac{K_m}{K_n}$

співвідношення значень поточного рівня МПС військовослужбовця в умовах негативного морально-психологічного впливу до рівня МПС, достатнього для успішної професійної діяльності військовослужбовців для різних рівнів достатності протидії (високий, середній, недостатній):

$$\frac{K_m}{K_n} = -\ln(1 - P_n) \quad (3.16)$$

та встановлено діапазони значень ξ_k співвідношень кількості негативних та позитивних впливів, які характеризують якісні рівні достатності протидії негативному інформаційно-психологічному впливу (високий, середній, недостатній) за умови $(1 - K_c) \cdot \xi_k > 6$, що характеризується як „недостатній” з точки зору недостатності позитивних впливів на військовослужбовця. Це значення характеризує, при якому співвідношенні ще не відбувається значне погіршення МПС військовослужбовців:

$$\xi_{\kappa} = \frac{6}{1 - K_c} \quad (3.17)$$

Одержані результати зведено в таблицю 3.4.

Таблиця 3.4

Оцінка якісних та кількісних рівнів складових показника достатності протидії інформаційно-психологічному впливу на особовий склад

Показник	Значення рівня протидії негативному інформаційному впливу		
	Недостатній	Середній	Високий
K_c	$0 \leq K_c < 0,55$	$0,55 \leq K_c \leq 0,95$	$0,95 < K_c \leq 1$
K_n	$0 \leq K_n < 0,5$	$0,5 \leq K_n \leq 0,9$	$0,9 < K_n \leq 1$
P_n	$0 \leq P_n < 0,4$	$0,4 \leq P_n \leq 0,75$	$0,75 < P_n \leq 1$
ξ_{σ}	$0 \leq \xi_{\sigma} < 0,14$	$0,14 \leq \xi_{\sigma} \leq 0,5$	$0,5 < \xi_{\sigma} \leq 1$
$\frac{K_m}{K_n}$	$0 \leq \frac{K_m}{K_n} < 0,51$	$0,51 \leq \frac{K_m}{K_n} \leq 1,39$	$\frac{K_m}{K_n} > 1,39$
ξ_{κ}	$6 \leq \xi_{\kappa} < 13,3$	$13,3 \leq \xi_{\kappa} \leq 120$	$\xi_{\kappa} > 120$

Якісний критерій достатності протидії, так само як і кількісний, визначає високий, середній і недостатній рівні протидії.

Високий рівень протидії характеризується таким станом професійної діяльності, коли НПВ не погіршують виконання СБЗ. Даний рівень визначається низькими рівнями співвідношення кількості негативних і позитивних впливів на особовий склад, високими рівнями МПС та сформованості психологічної стійкості професійної спрямованості. При цьому співвідношення значень поточного рівня МПС військовослужбовця в умовах негативного інформаційно-психологічного впливу до рівня МПС, достатнього для успішної професійної діяльності військовослужбовців $\frac{K_m}{K_n}$, перевищує 1,39.

Для діяльності й поведінки військовослужбовців характерні домінування внутрішньої мотивації, усвідомлення моральної нормативності поведінки, емоційна врівноваженість, стриманість, високий рівень відповідальності й самоконтролю в процесі взаємодії з колегами по службі й під час інтерпретації

повідомлень засобів масової інформації. Виражені емоційно-вольові якості цих військовослужбовців поєднуються з підвищеною критичністю до змісту інформаційних повідомлень, наведених у них доказів, аргументів і доводів.

Середній рівень протидії характеризується таким станом професійної діяльності, коли негативні інформаційно-психологічні впливи не суттєво погіршують виконання СБЗ. Даний рівень визначається середніми рівнями співвідношення негативних і позитивних впливів, вихідного МПС, сформованості психологічної стійкості професійної спрямованості. При цьому співвідношення значень поточного рівня МПС військовослужбовця в умовах негативного інформаційно-психологічного впливу до рівня МПС, достатнього для успішної професійної діяльності військовослужбовців $\frac{K_m}{K_n}$, знаходиться в межах від 0,51 до 1,39. Для діяльності та поведінки військовослужбовців характерні розвинені інтелектуальні та комунікативні якості, позитивна внутрішня та зовнішня мотивація, висока емоційність, збудливість у сприйнятті повідомлень, висока самооцінка, інформованість, товарицькість. Висока емоційність реакцій здатна на певний час послабляти їхню психологічну стійкість, знижувати об'єктивність сприйняття інформації.

Недостатній рівень протидії характеризується таким станом професійної діяльності, коли негативні інформаційно-психологічні впливи суттєво погіршують або призводять до зриву виконання СБЗ. Даний рівень визначається високим рівнем співвідношення негативних і позитивних впливів, низьким рівнем вихідного МПС та сформованості психологічної стійкості професійної спрямованості. При цьому співвідношення значень поточного рівня МПС військовослужбовця в умовах негативного інформаційно-психологічного впливу до рівня МПС, достатнього для успішної професійної діяльності військовослужбовців $\frac{K_m}{K_n}$, знаходиться в межах від 0 до 0,51. Для діяльності та поведінки військовослужбовців властиві помірна націленість на вирішення СБЗ, переважно позитивна зовнішня мотивація, тривожність,

вразливість, суперечливість висновків під час осмислення інформації з проблем, які схвилювали, поступливість, схильність до компромісу та конформізму. Для них характерні помірковано розвинені емоційно-вольові якості, недостатньо високе проявлення інтелектуальних і комунікативних якостей.

3.3 Розроблення методу оцінки негативних інформаційно-психологічних впливів на особовий склад Національної гвардії України

За результатами проведеного дослідження встановлено, що у вирішенні політичних, економічних, соціальних та інших завдань різні політичні, націоналістичні, релігійні й інші сили, використовуючи різноманітні методи, технології й засоби для досягнення своїх цілей, здійснюють на правоохоронні органи України негативний інформаційно-психологічний вплив з метою дезорганізації їх діяльності.

Вплив на особовий склад НГУ здійснюється з використанням інформації, яка поступає від джерела (суб'єкту) впливу (керівництво країни, політичні партії, суспільні організації, командування тощо) через канали впливу (телебачення, радіо, плакати, листівки тощо), але дослідження цих питань потребує моделювання розповсюдження інформаційно-психологічних впливів від суб'єкту до об'єкту впливу для оцінювання рівня значущості сумарного впливу на різні категорії особового складу та здійснення при необхідності протидії цьому впливу.

Для того, щоб дізнатися, наскільки інформація від різних джерел впливає на свідомість та МПС військовослужбовців, побудуємо модель розповсюдження ІПВ від суб'єктів до об'єктів впливу, проведемо його аналіз та за допомогою математичних розрахунків визначимо оцінки сумарного впливу на різні категорії особового складу.

З метою побудови математичної моделі ІПВ на військовослужбовців доцільно використовувати методи теорії графів і матричного числення. Для

цього необхідно мати такі матриці даних:

1. Матриця характеристики джерел впливу на особовий склад під час виконання СБЗ, яка за змістом включає індекси джерел впливу (уряд, політичні партії, громадські організації, релігійні організації, родина, друзі тощо), характер та інтенсивність впливу за добу.

2. Матриця характеристик комунікативних каналів, яка за змістом включає індекси каналів впливу, інформаційну характеристику каналів впливу (сенсорність, перевага каналів та коефіцієнт значущості).

3. Матриця зв'язків джерел і каналів впливу (радіо, преса тощо) на військовослужбовців.

4. Матриця характеристик ІПВ, яка за змістом включає індекси впливу (наказ, директива, виступ, чутки тощо) та коефіцієнти значущості впливів.

Врахування характеристик впливу, джерел та каналів дозволяє виявити, наскільки, з якою міцністю інформація впливає або не впливає на об'єкти впливу, тому отримані дані необхідно навести у вигляді матриці характеристик об'єктів впливу, яка за змістом включає індекси об'єктів впливу (командування, військові колективи, військовослужбовці тощо) та коефіцієнти їх стійкості до впливу.

Кожний інформаційний вплив на військовослужбовця (об'єкт) характеризується:

- характером впливу (позитивний – „+1”, негативний – „-1”);
- вагою або потужністю, яка змінюється від „0” до „1”.

Кожний вплив має змістовний характер: текстовий, голосовий, зоровий і тощо. Існуюче середовище, в якому ці впливи поширюються, описується відповідними векторами.

Припустимо, що модель впливу інформації на об'єкти впливу представляється у вигляді графа, де вершинами графа є: джерело впливу; канали впливу; вплив, який представляє собою інформацію у вигляді повідомлення, тексту, аудіо, відео тощо; об'єкт впливу, а ребра графа – відповідають існуючим зв'язкам між цими вершинами (рис. 3.3).



Рисунок 3.3 – Модель впливу інформації на об'єкти впливу, що представлена у вигляді графа

Уявимо собі такі кортежі:

1. Джерела впливу: $\vec{D} = D_1, D_2, \dots, D_n$ – хто здійснив вплив (партії, організації, командування тощо).
2. Об'єкти впливу: $\vec{Q} = Q_1, Q_2, \dots, Q_m$ – на кого здійснюється вплив (військовослужбовці, колективи, командування тощо).
3. Канали впливу: $\vec{K} = K_1, K_2, \dots, K_i$ – якими каналами передається вплив (телебачення, радіо, плакати, листівки тощо).
4. Різновид впливу: $\vec{B} = B_1, B_2, \dots, B_r$ – які впливи за видом, формою, змістом, характером, важливістю тощо.

Моделювання ІПВ на об'єкт у вигляді графа є достатньо наочним та дозволяє чітко простежувати фізичний зміст процесів впливу інформації на особовий склад.

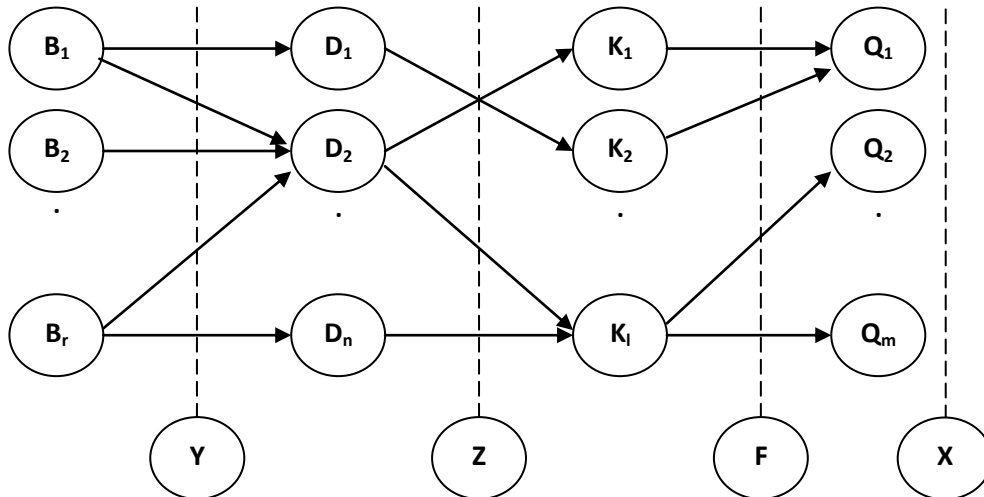
Однак у випадках, коли кількість впливів інформації, джерел та каналів впливу на об'єкт стає достатньо великою, безпосередня робота з графом моделі суттєво ускладнюється й виникає необхідність перейти до адекватної йому математичної моделі ІПВ на військовослужбовців (об'єкт).

З точки зору зручності вирішення подальших задач таку модель впливу інформації на об'єкти доцільно відображати у вигляді матриць інцидентності

(S, H, G), у яких номери рядків – це звідки йде інформація, а номери стовпців – це куди поступає інформація. Такі матриці дозволяють зробити опис середовища розповсюдження впливу (рис. 3.4), а саме:

$$S = \begin{cases} 1, \text{ якщо } i\text{-те джерело передає дані } j\text{-му каналу, де } i = \overline{1..n}; \\ 0, \text{ в іншому випадку, де } j = \overline{1..l}; \end{cases}$$

$$H = \begin{cases} 1, \text{ якщо } i\text{-тий канал передає дані } j\text{-тому об'єкту, де} \\ 0, \text{ у іншому випадку, де } j = \overline{1..m}; \end{cases}$$

$$G = \begin{cases} 1, \text{ якщо } i\text{-тий вплив обраний } j\text{-м джерелом, де } i = \overline{1..r}; \\ 0, \text{ у іншому випадку, де } j = \overline{1..n}. \end{cases}$$



Рисунок 3.4 – Середовище розповсюдження інформаційно-психологічного впливу

При моделюванні ІПВ на об'єкти припустимо використання таких „фільтрів” (див. рис. 3.5):

– між впливом та джерелом впливу, що визначає вибір впливу (Y – фільтр впливу розмірністю $[r \times r]$);

- між джерелом впливу та каналами впливу, що визначає вибір джерела впливу (Z – фільтр джерела розмірністю $[n \times n]$);
- між каналами впливу та об'єктами впливу, що визначає пропускну здатність каналів (F – фільтр каналу розмірністю $[l \times l]$);
- той, що визначає на які об'єкти впливати (X – фільтр об'єкту розмірністю $[m \times m]$).

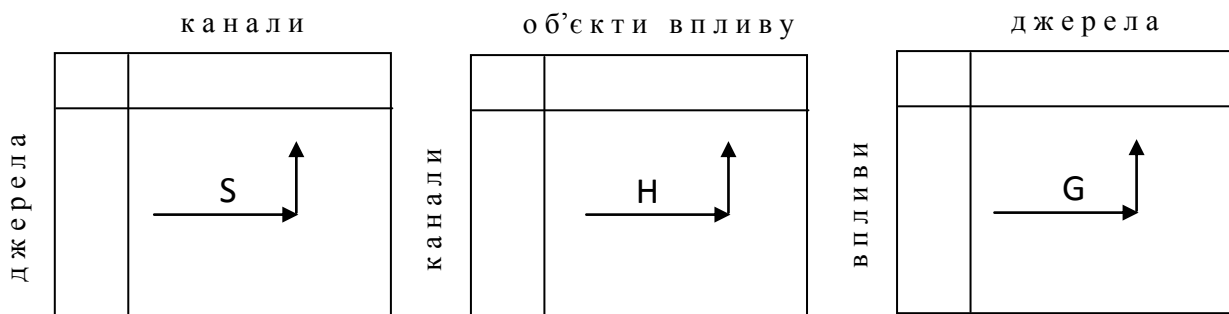

Рисунок 3.5 – Приклад розміщення фільтру каналу F у вигляді діагональної матриці між матрицями інцидентності S та H

Ці фільтри (рис. 3.5) дозволяють враховувати проходження інформації впливу та представляються у вигляді діагональних матриць.

Алгоритм формування алгебраїчних зображень математичних моделей інформаційних структур реалізовано програмно. За його допомогою відповідно до визначених правил формуються такі матриці інцидентності:

1. Матриця зв'язків між джерелом та об'єктом впливу $R [n \times m]$, що визначає, які джерела впливають на які об'єкти та у якій кількості:

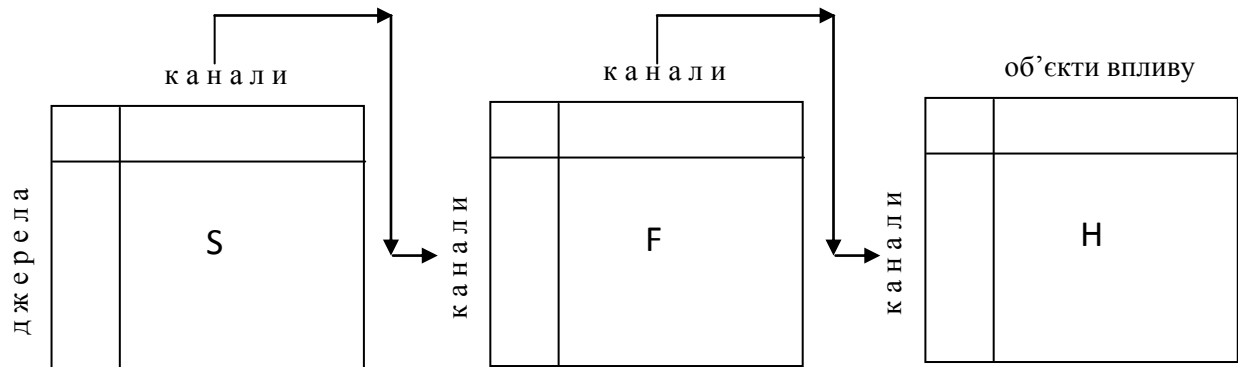
$$\vec{R} = \vec{S} \times \vec{H}.$$

Зв'язки між джерелом та об'єктом з урахуванням пропускну здатності каналів (F) визначаються таким чином:

$$\vec{R}^* = \vec{S} \times \vec{F} \times \vec{H}.$$

2. Матриця зв'язків між впливами та каналами $C [r \times l]$, що визначає, які впливи по яким каналам здійснюються та у якій кількості:

$$\vec{C} = \vec{G} \times \vec{S}.$$

Зв'язки між впливами та каналами з урахуванням вибору джерел впливу

(Z) визначаються таким чином:

$$\vec{C}^* = \vec{G} \times \vec{Z} \times \vec{S}.$$

3. Матриця, що визначає як пов'язаний вплив з об'єктом впливу $U [r \times m]$, що визначає які впливи здійснюються на які об'єкти та у якій кількості:

$$\vec{U} = \vec{G} \times \vec{S} \times \vec{H} = \vec{C} \times \vec{H}.$$

Як зв'язаний вплив з об'єктом впливу з урахуванням вибору джерела впливу (Z) й пропускної здібності каналів (F):

$$\vec{U}^* = \vec{G} \times \vec{Z} \times \vec{S} \times \vec{F} \times \vec{H}.$$

4. Матриця, що визначає, які впливи обирають відповідні джерела з урахуванням їх ваги чи наявності:

$$\vec{G}^* = \vec{Y} \times \vec{G}.$$

5. Матриця, що визначає з яких каналів об'єкти, що є у наявності, одержують відповідні впливи:

$$\vec{H}^* = \vec{H} \times \vec{X}.$$

Кінцева модель проходження інформації буде мати вигляд, який наведено на рис. 3.6.



Рисунок 3.6 – Модель проходження інформації від формування впливу до об'єкту впливу

Таким чином, на підставі зазначеної вище моделі ІПВ на особовий склад під час виконання СБЗ можна визначити, який буде кінцевий результат зв'язку впливу з об'єктом впливу ($\vec{U}_{рез.}$):

$$\vec{U}_{рез.} = \vec{Y} \times \vec{G} \times \vec{Z} \times \vec{S} \times \vec{F} \times \vec{H} \times \vec{X}.$$

В якості критерію ефективності протидії негативному впливу доцільно обрати відношення кількості негативних впливів (n^-) до кількості позитивних впливів (n^+), яке повинно бути більше або дорівнюватися 6 [10; 26; 38; 95]:

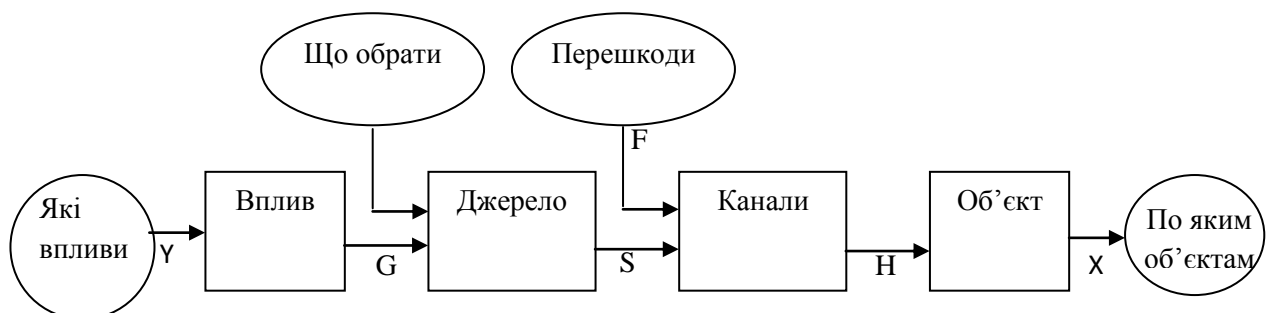
$$\frac{n^-}{n^+} \geq 6 .$$

Таким чином, викладене вище дозволяє зробити такі висновки:

1. Упровадження сучасних інформаційних технологій у реальні діючі системи й у практику військ дає можливість будувати моделі ІПВ на військовослужбовців під час виконання СБЗ.

2. Запропонований підхід дає можливість врахувати проходження інформаційно-психологічних впливів за визначеною структурою при виборі доцільних варіантів реалізації рішень на протидію негативному інформаційному впливу та виключити з розгляду такі варіанти рішень, які не відповідають визначеному критерію.

3.4 Визначення структури та змісту методики протидії негативному інформаційно-психологічному впливу на особовий склад Національної гвардії України при виконанні СБЗ

Для здійснення протидії негативному інформаційно-психологічному впливу органам управління військових формувань потрібна дієва методика, яка дозволяла б ефективно як попереджати цей вплив, так і протидіяти йому.

На підставі розробленого методу оцінювання негативних інформаційно-психологічних впливів на військовослужбовців, показника і критеріїв достатності протидії негативному інформаційно-психологічному впливу на особовий склад під час організації та здійснення морально-психологічного забезпечення службово-бойових дій, з урахуванням досвіду військ [29, 32, 72] можна запропонувати методику протидії негативному інформаційно-психологічному впливу на особовий склад Національної гвардії України при виконанні СБЗ у такій структурі.

Методика складається з чотирьох частин. Кожна частина за змістом визначає окремий період, етапи його виконання та завдання, які вирішуються щодо здійснення протидії негативному інформаційно-психологічному впливу.

Перша частина – „Оцінка суспільно-політичної обстановки в районі постійної дислокації військової частини, з'єднання та зоні їх відповідальності. Формування знань, вмінь, навичок у військовослужбовців, офіцерів органів виховних структур щодо протидії негативному ІПВ під час виконання СБЗ”. Дана частина охоплює період повсякденної діяльності, у процесі якого вирішуються три завдання:

1. Оцінка суспільно-політичної обстановки в районі постійної дислокації військової частини, з'єднання та зоні їх відповідальності з метою визначення розстановки політичних сил, соціально-політичних процесів у регіоні та районі постійної дислокації, економічної ситуації, міжнаціональних відносин і демографічної ситуації, релігійної обстановки, криміногенної ситуації, екологічної та санітарно-епідеміологічної обстановки, інформаційного поля.

2. Визначення у офіцерів органів виховної структур і військовослужбовців рівня знань, вмінь, навиків щодо протидії негативному інформаційно-психологічному впливу під час виконання СБЗ з метою їх врахування при розробленні матеріалів для підготовки офіцерів органів виховних структур щодо здійснення протидії та проведення навчальних занять з особовим складом щодо форм, методів, прийомів здійснення НІПВ і протидії йому.

3. Формування обсягу знань щодо НІПВ, а також знань, вмінь і навичок протидії йому; підготовка матеріалів для здійснення протидії.

Друга частина – „Здійснення протидії інформаційно-психологічному впливу на особовий склад військових частин (з'єднань) під час підготовки до виконання СБЗ”. Дана частина складається з трьох етапів:

1. Здійснення протидії негативному інформаційно-психологічному впливу на особовий склад при приведенні військової частини (з'єднання) в готовність до дій за надзвичайних обставин.

2. Здійснення протидії негативному інформаційно-психологічному впливу на особовий склад при здійсненні маршу військовою частиною, з'єднанням до району виконання СБЗ.

3. Здійснення протидії негативному інформаційно-психологічному впливу на особовий склад військової частини (з'єднання) у районі виконання СБЗ.

При здійсненні протидії під час кожного етапу виконуються два завдання:

1. Оцінювання ІПВ на особовий склад на конкретному етапі. Вирішення цього завдання дозволяє встановити суб'єкти та канали впливу, негативну інформацію, яку вони несуть й як ця інформація впливає на МПС (свідомість) та професійну діяльність військовослужбовців.

2. Протидія інформаційно-психологічному впливу. На основі вирішення першого завдання, друге завдання дозволяє визначити дієвість негативного впливу, здійснити розроблення ефективних за змістом матеріалів контрвпливу та використання адекватних ситуації форм, методів, прийомів протидії, а також визначити успішність протидії інформаційно-психологічному впливу.

Третя частина – „Здійснення протидії негативному інформаційно-психологічному впливу на особовий склад військових частин (з'єднань) під час виконання СБЗ”. Дана частина охоплює період безпосереднього виконання СБЗ, у процесі якого з метою здійснення протидії негативному впливу вирішуються два завдання:

1. Оцінювання ІПВ на особовий склад при виконанні СБЗ. Вирішення цього завдання дозволяє встановити суб'єкти й канали впливу, негативну інформацію, яку вони несуть, і як ця інформація впливає на МПС (свідомість) та професійну діяльність військовослужбовців.

2. Протидія ІПВ. На основі вирішення першого завдання, друге завдання дозволяє визначити дієвість негативного впливу, здійснити розроблення ефективних за змістом матеріалів контрвпливу та використання адекватних ситуації форм, методів, прийомів протидії, а також визначити успішність протидії ІПВ на особовий склад.

Четверта частина – „Профілактика наслідків НПВ на військовослужбовців після виконання СБЗ”. Дана частина включає період профілактики наслідків негативного впливу після повернення особового складу військової частини (з’єднання) до пункту постійної дислокації, у процесі якого вирішуються два завдання:

1. Діагностика наслідків НПВ, отриманих при виконанні СБЗ на свідомість і психіку військовослужбовців, рівень МПС, професійну діяльність.

2. Розроблення та проведення профілактичних заходів, надання психологічної допомоги, проведення релаксаційних, а за необхідності, і реабілітаційних заходів.

Таким чином, визначення структури та змісту методики протидії негативному інформаційно-психологічному впливу на військовослужбовців при виконанні СБЗ дозволяє зробити такі висновки:

1. Запропонована методика протидії інформаційно-психологічному впливу протидіючих сил на військовослужбовців при виконанні СБЗ складається з чотирьох частин. Кожна частина за змістом визначає окремий період, етапи його виконання та завдання, які вирішуються щодо здійснення протидії негативному інформаційно-психологічному впливу.

2. Для реалізації методики протидії негативному інформаційно-психологічному впливу на військовослужбовців при виконанні СБЗ необхідно розробити часткові методики, за допомогою яких можливо виконати завдання протидії під час періодів та етапів, визначених у методиці.

3.5 Розроблення часткових методик реалізації методики протидії негативному інформаційно-психологічному впливу на особовий склад Національної гвардії України

З метою реалізації „Методики протидії негативному інформаційно-психологічному впливу на особовий склад НГУ при виконанні СБЗ” пропонуються такі часткові методики.

На першому етапі для періоду повсякденної діяльності в місцях постійної дислокації військової частини, з'єднання доцільно використовувати часткові методики, наведені нижче.

Для реалізації першої частини „Методики протидії негативному інформаційно-психологічному впливу на особовий склад НГУ при виконанні СБЗ” доцільно використовувати:

- „Методику оцінювання суспільно-політичної обстановки у районі виконання СБЗ” (Додаток В);
- „Анкету вивчення ІПВ на особовий склад військової частини (з'єднання) під час виконання СБЗ” (Додаток Г);
- „Методику оцінки МПС військовослужбовців” (Додаток Д).

Часткова методика вирішення другого завдання спрямована на визначення рівня знань, умінь, навичок в офіцерів органів виховних структур і військовослужбовців щодо протидії негативному інформаційно-психологічному впливу представляє собою опитувальник „Визначення рівня знань, навичок, вмінь у офіцерів органів виховних структур і військовослужбовців щодо протидії негативному інформаційно-психологічному впливу” (Додаток Е).

Часткова методика вирішення третього завдання спрямована на формування знань, умінь і навичок протидії негативному інформаційно-психологічному впливу. Оскільки наразі необхідно не лише навчати основам протидії військовослужбовців, а й готувати офіцерів виховних структур для здійснення протидії негативному інформаційно-психологічному впливу, часткова методика за структурою й змістом складається з двох програм: „Програми підготовки офіцерів органів виховних структур до протидії негативному інформаційно-психологічному впливу при виконанні СБЗ” і „Програми підготовки військовослужбовців до протидії негативному інформаційно-психологічному впливу при виконанні СБЗ”.

Ці програми укладаються, коригуються з урахуванням визначених рівнів знань, умінь і навичок протидії. Особливістю укладання „Програми підготовки

офіцерів органів виховних структур до протидії негативному інформаційно-психологічному впливу при виконанні СБЗ” є те, що в її змісті основна увага приділяється плануванню, організації, безпосередньому здійсненню протидії негативному впливу та формуванню відповідних вмінь і навичок. Варіанти цих програм наведено в Додатку Ж.

Друга частина „Методики протидії негативному інформаційно-психологічному впливу на військовослужбовців при виконанні СБЗ” охоплює період підготовки до виконання СБЗ та складається з трьох етапів:

1. Здійснення протидії НППВ на особовий склад при приведенні військової частини (з’єднання) в готовність до дій за надзвичайних обставин.
2. Здійснення протидії НППВ на особовий склад при здійсненні військовою частиною маршу до району виконання СБЗ.
3. Здійснення протидії НППВ на особовий склад у районі виконання СБЗ.

У процесі кожного етапу вирішується по два завдання. Зміст часткових методик, за допомогою яких вирішуються завдання, відрізняється особливостями етапів, а структура й сутність залишаються незмінними.

Частковими методиками вирішення першого завдання – оцінки НППВ на особовий склад на конкретному етапі підготовки до виконання СБЗ з метою визначення: суб’єктів і каналів впливу, негативної інформації, яку вони несуть і як ця інформація впливає на МПС та професійну діяльність військовослужбовців, представляють собою „Анкету вивчення ІПВ на особовий склад НГУ під час виконання СБЗ”, „Метод оцінки негативних інформаційно-психологічних впливів на особовий склад НГУ під час виконання СБЗ”, „Методику оцінки МПС військовослужбовців” та „Методику визначення достатності протидії негативному інформаційно-психологічному впливу на особовий склад НГУ під час виконання СБЗ”. Зміст „Анкети вивчення ІПВ на особовий склад НГУ під час виконання СБЗ” наведено в Додатку Г.

Для вирішення другого завдання протидії інформаційно-психологічному впливу розроблено методичні рекомендації „Порядок оброблення негативної інформації, розробки матеріалів контрвпливу та підбір адекватних ситуації

форм, методів, прийомів протидії”, „Методика оцінювання МПС військовослужбовців” та „Методика визначення достатності протидії негативному інформаційно-психологічному впливу на особовий склад НГУ під час виконання СБЗ”. Методичні рекомендації складаються з двох частин. Зміст першої – оброблення негативної інформації, яка полягає в аналізі інформації, яка надається, визначенні її сутності і дієвості негативного впливу. Друга частина фокусується на розробці ефективних за змістом матеріалів контрвпливу, підбору для використання адекватних ситуації форм, методів, прийомів протидії. Зміст методичних рекомендацій наведено в Додатку К.

Реалізація третьої частини „Методики протидії негативному інформаційно-психологічному впливу на військовослужбовців при виконанні СБЗ”, яка охоплює період виконання СБЗ, здійснюється з використанням „Анкети вивчення ІПВ на особовий склад НГУ під час виконання СБЗ”, „Методу оцінювання негативних інформаційно-психологічних впливів на особовий склад НГУ під час виконання СБЗ”, методичних рекомендацій „Порядок оброблення негативної інформації, розроблення матеріалів контрвпливу і підбір адекватних ситуації форм, методів, прийомів протидії”, „Методики оцінювання МПС військовослужбовців” та „Методики визначення достатності протидії негативному інформаційно-психологічному впливу на особовий склад НГУ під час виконання СБЗ”, які використовувалися при реалізації другої частини цієї методики.

У реалізації четвертої частини „Методики протидії НІПВ на військовослужбовців”, яка охоплює період профілактики наслідків НІПВ на військовослужбовців після виконання СБЗ, при вирішенні першого завдання важливими є діагностика наслідків НІПВ, визначення змін у ставленні до значущих соціально-політичних явищ, змін установок, цінностей, змін у ставленні до виконання СБЗ, у свідомості та психіці військовослужбовців, особливо, якщо це призводить до розвитку негативних емоційних станів: депресій, відсутності смислу служби окремими військовослужбовцями або деморалізації особового складу в цілому.

Часткова методика вирішення першого завдання структурно представляє собою опитувальник і психодіагностичні методики, сутність яких полягає у визначенні ступеня наслідків НППВ на свідомість, психіку й професійну діяльність військовослужбовців. Зміст опитувальника та психодіагностичні методики наведено у Додатку Л.

При вирішенні другого завдання – розроблення та проведення профілактичних заходів, надання психологічної допомоги, проведення релаксаційних, а за необхідності й реабілітаційних заходів, ліквідації наслідків НППВ – важливим є відновлення адекватної системи цінностей, установок, ставлення до служби у військовослужбовців. У якості часткових методик доцільно використовувати релаксаційні методики, відпочинок, індивідуальні та групові бесіди, заходи культурно-масової роботи. Для окремих військовослужбовців рекомендовано спеціально розроблені мотиваційні тренінги тощо. Крім того, необхідно звертати увагу на виникнення у військовослужбовців ознак посттравматичних стресових розладів. Перелік методик, заходів та їх зміст наведено в Додатку М.

Проведено дослідження дозволило розробити „Методику протидії НППВ протидіючих сил на військовослужбовців НГУ при виконанні СБЗ” і часткові методики її реалізації.

За результатом використання розробленої методики доцільно проаналізувати та визначити, які:

- інформаційно-психологічні впливи (за змістом, метою, джерелом, каналом тощо), незважаючи на здійснену протидію, надали негативний вплив на свідомість і психіку особового складу та знизили МПС та успішність виконання СБД;

- помилки було допущено офіцерами відділення виховної роботи військової частини у здійсненні протидії НППВ.

Таким чином, результати розроблення часткових методик реалізації „Методики протидії НППВ на особовий склад НГУ при виконанні СБЗ” дозволяють зробити такі висновки:

1. Запропоновані часткові методики дозволяють використовувати їх у різні періоди та етапи діяльності військ з урахуванням умов, в яких на них здійснюється негативний інформаційно-психологічний вплив.

2. Часткові методики сприяють здійсненню профілактики наслідків негативного ІПВ на свідомість, психіку, МПС і професійну діяльність військовослужбовців після виконання СБЗ.

3. Розроблені показники і критерії достатності протидії, часткові методики забезпечують реалізацію завдань „Методики протидії негативному інформаційно-психологічному впливу на особовий склад НГУ при виконанні СБЗ”.

3.6 Обґрунтування необхідності створення в оперативному територіальному об'єднанні штатної групи протидії негативному інформаційно-психологічному впливу на особовий склад військових частин (з'єднань) Національної гвардії України

Досвід СБД та опитування заступників командирів з'єднань і військових частин з виховної роботи свідчить [70], що під час виконання СБЗ в умовах заворушень, обумовлених факторами суспільно-політичного характеру, коли на військовослужбовців з найбільшою інтенсивністю здійснюється негативний інформаційно-психологічний вплив, відділення й групи виховної роботи самостійно неспроможні ефективно протидіяти такому впливу. Опитування заступників командирів з'єднань і військових частин з виховної роботи щодо ефективності протидії негативному інформаційно-психологічному впливу, військові частини й з'єднання яких розташовано в різних регіонах України, дозволяє зробити висновок, що протидія здійснюється недостатньо ефективно, оскільки офіцери відділень і груп виховної роботи:

– не спроможні обробити велику за обсягом інформацію, яка є негативним продуктом засобів масової інформації протидіючих сил, чуток та інших негативних впливів;

- не можуть якісно та обґрунтовано підготувати контрматеріали, які необхідно використовувати у виховній роботі з військовослужбовцями;
- не мають належної вузько спрямованої професійної підготовки щодо здійснення протидії негативному інформаційно-психологічному впливу;
- не мають достатнього часу на якісне здійснення протидії негативному інформаційно-психологічному впливу, оскільки повинні виконувати великий обсяг роботи з МПЗ СБД військовослужбовців.

Вивчення практичної діяльності органів виховних структур НГУ показало, що групи та відділення виховної роботи військових частин і з'єднань неспроможні вирішити у повному обсязі завдання протидії інформаційно-психологічному впливу під час підготовки й виконання СБЗ через низку причин:

- у них немає можливостей у повному обсязі зібрати необхідні дані про сили та засоби ППВ протидіючих сил, їх можливості, здійснити їх аналіз та підготувати необхідні контрматеріали, особливо в умовах виконання СБЗ за межами їх відповідальності;
- залишається невідпрацьованою законодавча база здійснення протидії інформаційно-психологічному впливу протидіючих сил, яка б юридично визначала взаємодію зі Службою безпеки, ОВС, державними адміністраціями й органами місцевого самоврядування;
- наразі у НГУ відсутні необхідні методики та технічні засоби оброблення та оцінювання інформації, яка впливає на військовослужбовців під час виконання ними СБЗ, визначення її негативних аспектів та розроблення спеціальних заходів протидії;
- відсутній спеціальний підрозділ у складі НГУ, який би постійно займався питаннями протидії інформаційно-психологічному впливу протидіючих сил, координував зусилля органів виховних структур з'єднань і військових частин та надавав їм необхідну допомогу в цьому напрямку.

Виникає потреба обґрунтувати необхідність створення в ОТО групи протидії негативному інформаційно-психологічному впливу з метою

підвищення ефективності протидії негативному інформаційно-психологічному впливу на військовослужбовців.

Основними завданнями групи інформаційно-психологічної протидії, як свідчать результати проведеного нами дослідження, має стати: у взаємодії зі службою безпеки, ОВС, місцевими державними адміністраціями, органами місцевого самоврядування, військовими частинами НГУ, МВС, ЗСУ, ДПСУ, з продержавними політичними партіями, громадськими й релігійними організаціями збір інформації про негативний інформаційно-психологічний вплив протидіючих сил на військовослужбовців, її аналіз, розроблення для органів виховних структур НГУ практичних рекомендацій та матеріалів щодо здійснення інформаційно-психологічної протидії.

Зміст роботи групи інформаційно-психологічної протидії в ОТО полягає в такому.

1. В умовах повсякденної діяльності:

– у взаємодії з СБУ, НГУ, місцевими державними адміністраціями, органами місцевого самоврядування, ЗСУ, ДПСУ, з продержавними політичними партіями, громадськими й релігійними організаціями здійснювати збір інформації про деструктивні сили, які дестабілізують обстановку в районі відповідальності військових частин, з'єднань, ОТО в цілому та здійснюють негативний вплив на військовослужбовців і населення, про їхні засоби масової інформації, методи та форми роботи, політтехнології і можливості;

– аналізувати і прогнозувати результати негативного впливу на різні категорії військовослужбовців і населення регіону;

– якісно та обґрунтовано готувати методичні рекомендації керівному складу військових частин, з'єднань, ОТО щодо здійснення протидії негативному інформаційно-психологічному впливу на військовослужбовців, готувати контрматеріали, які необхідно використовувати у виховній роботі з військовослужбовцями;

– проводити у військових частинах і з'єднаннях соціально-психологічні дослідження щодо визначення: рівня НІПВ на свідомість та СБД

військовослужбовців; рівня дієвості роботи органів виховної роботи щодо протидії інформаційно-психологічному впливу;

– здійснювати професійну підготовку офіцерів органів виховних структур щодо протидії негативному інформаційно-психологічному впливу протидіючих сил під час підготовки та виконання СБЗ.

2. В умовах підготовки та виконання СБЗ:

– у взаємодії з СБУ, ОВС, місцевими державними адміністраціями, органами місцевого самоврядування, органами виховних структур військових частин ЗСУ й органів ДПСУ, з продержавними політичними партіями, громадськими і релігійними організаціями здійснювати збір інформації щодо визначення складу організаційного ядра протидіючих сил, мети їхніх дій, засобів, які використовуються ними для здійснення ІПВ та змісту, спрямованості цього впливу на різні категорії військовослужбовців НГУ під час підготовки й виконання СБЗ;

– визначати або прогнозувати негативні наслідки ІПВ на свідомість різних категорій військовослужбовців, рівень МПС та професійну діяльність;

– здійснювати організаційні заходи щодо зменшення або локалізації НІПВ на військовослужбовців, готувати та сумісно з органами виховних структур військових частин і з'єднань доводити до військовослужбовців контрматеріали, використовуючи методи й форми виховної роботи з урахуванням особистісних особливостей військовослужбовців;

– постійно здійснювати аналіз ефективності роботи щодо протидії негативному інформаційно-психологічному впливу протидіючих сил на військовослужбовців.

Чисельність групи протидії негативному інформаційно-психологічному впливу протидіючих сил на військовослужбовців при виконанні СБЗ можливо обґрунтувати методами експертної оцінки й математичної статистики таким чином [46, 70]:

– з числа офіцерів органів виховних структур військових частин і з'єднань відібрати необхідну кількість офіцерів (кількість, яка дозволяє

визначити вибірку репрезентативною), які мають вищу освіту та досвід служби до п'яти, десяти, п'ятнадцяти та більше років;

- провести з відібраними офіцерами інструктивне заняття щодо здійснення протидії негативному інформаційно-психологічному впливу на військовослужбовців під час виконання СБЗ;

- визначити чисельність телевізійних і радіо каналів, газет, листівок, шляхом використання яких здійснюється негативний інформаційно-психологічний вплив на військовослужбовців;

- зробити відео й аудіо записи таких передач, підібрати газети й листівки відпрацьовані протидіючими силами;

- надати відібраним офіцерам завдання: перше - визначити телерадіопередачі, статті, листівки у яких здійснюється негативний інформаційно-психологічний вплив на військовослужбовців; друге – проаналізувати їх зміст, визначити спрямованість, спрогнозувати наслідки НППВ на свідомість і професійну діяльність військовослужбовців під час виконання СБЗ; третє – підготувати контрматеріали щодо протидії негативному впливу;

- визначити час, який знадобився кожному офіцеру для виконання кожного з завдань (T_{ijk});

- визначити середній час виконання усіх завдань різними групами офіцерів, які мають різний досвід роботи (T_k);

- враховуючи, що службовий час при виконанні СБЗ складає 10-12 годин, потрібно поділити середній час для виконання усіх завдань різними групами офіцерів на 10-12 годин.

Це дозволить визначити чисельність групи інформаційно-психологічної протидії в ОТО та фахівців з необхідним досвідом роботи щодо її комплектування (N_1, N_Σ).

Таким чином, T_{ijk} – середній час, потрібний для виконання i -го завдання ($i = \{1,2,3,4\}$) j -му офіцеру з k -тої групи за досвідом служби ($k = \{1,2,3,4\}$);

$i = 1$ – задача визначити з вхідної інформації ту, яка здійснює негативний вплив;

$i = 2$ – задача проаналізувати зміст інформації, визначити її спрямованість, спрогнозувати наслідки НППВ на свідомість і професійну діяльність військовослужбовців;

$i = 3$ – підготувати контрматеріали щодо протидії негативному впливу;

$j = \{1..n_k\}$, де n_k - кількість офіцерів у k - тій групі;

$k = 1$ – досвід служби до 5-ти років;

$k = 2$ – досвід служби 5-10 років;

$k = 3$ – досвід служби до 10-15 років;

$k = 4$ – досвід служби понад 15 років.

Середній час на виконання кожної із задач різними групами офіцерів, які мають різний досвід служби:

$$T_{ik} = \frac{1}{n_k} \cdot \sum_{j=1}^{n_k} T_{ijk} \quad (3.18)$$

Середній час на виконання усіх завдань різними групами офіцерів, які мають різний досвід роботи (якщо завдання виконуються послідовно):

$$T_k = \sum_{i=1}^3 T_{ik} \quad (3.19)$$

Чисельність групи ППВ при комплектуванні офіцерами з k - тим рівнем досвіду служби:

$$N_k = \frac{T_k}{T_0}, \quad (3.20)$$

де T_0 – середнє значення часу, що має офіцер (10-12 годин на добу).

Під час проведення розрахунку чисельності групи протидії бажано врахувати:

- комплектацію групи офіцерами з різним досвідом служби;
- порядок проведення роботи (послідовно-паралельний метод роботи), де можна розпаралелити;

– критичний час проведення робіт – у строк, доки результат може бути використаним для протидії негативному впливу;

– операційну напруженість робіт – у залежності від часу, якій залишається до „Критичного моменту”, продуктивність змінюється;

– указану вірогідність успішного виконання робіт;

– вірогідність успішного виконання робіт в умовах операційної завантаженості;

– рацевитрати на обробку текстової та іншої інформації.

Визначення чисельності групи інформаційно-психологічної протидії здійснюється так:

$$N_{ep} = \frac{T_{\Sigma}}{T_0}, \quad (3.21)$$

де N_{ep} – чисельність групи; T_{Σ} – сумарні рацевитрати на проведення робіт; T_0 – середнє значення часу, який має офіцер (10-12 годин на добу);

Отже, складемо графічну модель виконання робіт (рис. 3.7.).



Рисунок 3.7 – Граф-схема виконання робіт

Граф-схема виконання робіт відображається у вигляді матриці виду:

$$M_T = \begin{array}{c|cccccc} & 0 & 1 & 2 & 3 & 4 \\ \hline 0 & - & t_{01} & t_{02} & - & - \\ 1 & - & - & - & t_{13} & - \\ 2 & - & - & t_{23} & - & - \\ 3 & - & - & - & t_{34} & - \\ 4 & - & - & - & - & - \end{array}$$

Знайти критичний шлях виконання робіт, T_{\min} , T_{\max} та ліміт часу $T_{\text{лім}}$.

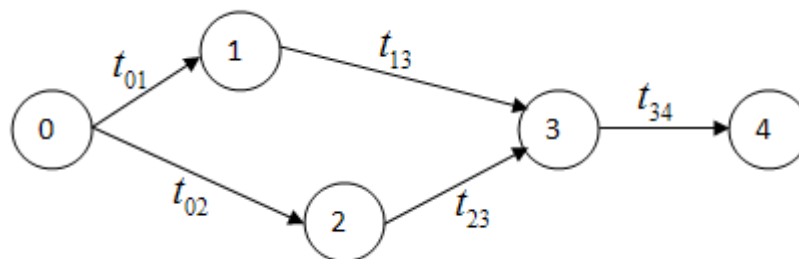
Замислитись над вірогідністю виконання робіт за час, який є в наявності:

$$P(t) = 1 - \exp\left(-\frac{t}{T_{cp}}\right), \quad (3.22)$$

де t – час, який є в наявності; T_{cp} – середнє значення часу на проведення робіт.

Звідси:

$$\exp\left(-\frac{t}{T_{cp}}\right) = 1 - P(t) \quad (3.23)$$

$$-\frac{t}{T_{cp}} = \ln(1 - P(t)). \quad (3.24)$$

Тому критичний час дорівнює $t = -\ln(1 - P(t)) \cdot T_{cp}$.

Наприклад, якщо $P(t) = 0.9$, $T_{cp} = 1$ годин, тоді

$$t = -\ln(1 - 0.9) \cdot 1 = -\ln(0.1) = 2.3 \text{ годин.}$$

Звідси можна перейти до операційної напруженості, якщо вважати, що t – ліміт часу. Оцінка середнього часу виконання всіх задач при рівній комплектації груп офіцерами, що мають різний досвід роботи, якщо завдання виконуються послідовно:

$$T_{\Sigma} = \sum_{i=1}^3 \sum_{k=1}^4 \frac{a_k \cdot T_{ik}}{4}, \quad (3.25)$$

де a_k – доля офіцерів k -тої групи за досвідом служби ($k = \{1, 2, 3, 4\}$).

Кількісний аналіз прози (тексту) доцільно зробити за допомогою методики, запропонованої М.Х. Холстед.

Усі слова в писемній мові можна поділити на функціональні та змістовні. Функціональні слова включають артиклі, прийменники, займенники, сполучники допоміжні дієслова та деякі нерегулярні форми. Вони мають конкретні статистичні функції, які повинні бути відомі будь-якій людині, яка володіє цією мовою. Змістовними словами є іменники, прикметники, дієслова та більшість прислівників.

Оператори (n_1) – функціональні слова, знаки пунктуації та слова з великої літери.

Оператори (n_2) – всі інші.

Звідси можна перейти до оцінок працевитрат на розробку тексту.

$$T_{\text{разр.т.}} = \rho \cdot T_{\text{HT}} \quad (3.26)$$

$$T_{\text{HT}} = \frac{V^2}{V_{\text{min}} \cdot S \cdot 3600} \text{ (людино-годин)}$$

$$V = N \cdot \log_2 n$$

$$N = n_1 \cdot \log_2 n_1 + n_2 \cdot \log_2 n_2$$

$$n = n_1 + n_2$$

$$V_{\text{min}} = (K + 2) \cdot \log_2 (K + 2) \quad (3.27)$$

$$K = K_0 + K_p,$$

де K_0 – кількість незалежних вхідних понять;

K_p – кількість незалежних вихідних понять;

K – загальна кількість понять, з якими оперує розробник;

n_1 – кількість „операторів” у тексті;

n_2 – кількість „операторів” у тексті;

n – словник тексту, що розробляється;

N – загальна довжина тексту (по Холстеду);

V – очікуваний обсяг тексту (по Холстеду);

V_{min} – мінімальний обсяг тексту (по Холстеду);

S – число Страуда (кількість ментальних рішень в секунду $5 < S < 20$).

Для кваліфікованих розробників можна брати $S = 18$:

T_{HT} – час розробки тексту;

ρ – коефіцієнт, що враховує витрати часу на аналіз вхідної інформації;

можна брати $\rho = 2$;

$T_{\text{разр.т.}}$ – час розробки тексту (оцінка).

Якщо відомо рівень мови h та невідомо значення K_0 і K_p , можна скористатися співвідношенням:

$$V_{\text{min}} = \sqrt{h \cdot V}.$$

Для англійської мови $h_{cp} = 2.16$, $\zeta_h = 2.16$. Цей показник можливо використовувати і для української мови [46].

Напруженість оператора під час виконання робіт:

$$\eta = \begin{cases} 1 & , \text{коли } t_{кр} - t > t_{pz} \\ \frac{t_{pz}}{t_{кр} - t} & , \text{коли } \frac{t_{pz}}{5} \leq t_{кр} - t \leq t_{pz} \\ 5 & , \text{коли } t_{кр} - t < \frac{t_{pz}}{5} \end{cases} \quad (3.28)$$

де $t_{кр}^* = 5 \cdot t_{лім}$;

$t_{кр} = t_{нз} + t_{лім}$ – момент часу у якому розв'язана задача;

t – поточний час розв'язання задачі;

t_{pz} – час на розв'язання задачі, що залишився;

$t_{нз}$ – час початку розв'язання задачі;

$t_{лім}$ – ресурс часу на розв'язання задачі.

Час осмислення інформації в умовах операційної напруженості (рис. 3.9.):



Рисунок 3.8 – Залежність середнього часу осмислення інформації від операційної напруженості під час виконання робіт

$$t_{oc} = \begin{cases} \tau \cdot Z & , \text{коли } \eta < \eta_{кр} \\ (\eta_{кр+1} - \eta_{cp}) \cdot \tau - (\eta - \eta_{кр}) \cdot T_{oc}^* & , \text{коли } \eta_{кр} \leq \eta - t \leq \eta_{кр} + 1 \\ 2 \cdot T_{oc}^* & , \text{коли } \eta > \eta_{кр} + 1 \end{cases}$$

$Z = -1.829 \cdot x^3 + 3.475 \cdot x^2 - 2.35 \cdot x + 1$ – емпіричний коефіцієнт напруженості на час осмислення інформації.

$$x = \frac{\eta - 1}{\eta_{кр} - 1} \text{ – аргумент залежності}$$

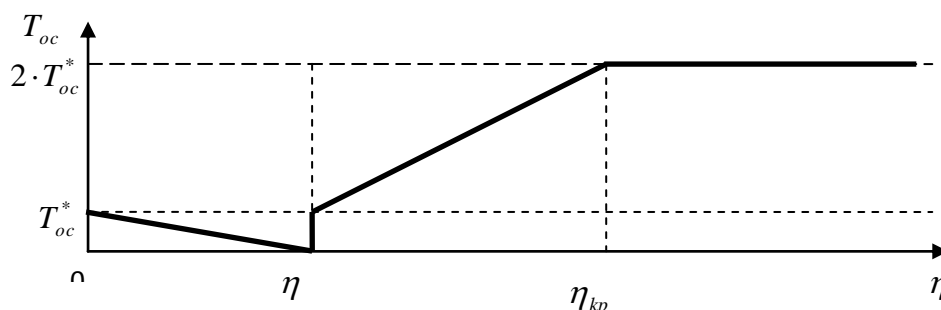
$$\tau = T_{oc}^* + \delta_{oc}$$

δ_{oc} – СКВ (середньо-квадратичне відхилення) часу осмислення

T_{oc}^* – середній час осмислення інформації у звичайних (ненапружених)

умовах.

Залежність імовірності правильного сприйняття результату розв'язання задачі від операційної напруженості під час виконання робіт (рис. 3.10.):

$$P_{ПВ} = \begin{cases} P_{ПВ}^* + (1 - P_{ПВ}^*) \cdot x & , \text{коли } \eta < \eta_{кр} \\ P_{ПВ}^* - (1 - P_{ПВ}^*) \cdot (\eta - \eta_{кр}) & , \text{коли } \eta_{кр} \leq \eta \leq \eta_{кр} + 1 \\ 2 \cdot P_{ПВ}^* - 1 & , \text{коли } \eta > \eta_{кр} + 1 \end{cases} \quad (3.29)$$

де $P_{ПВ} \in (0;1)$

$$P_{ПВ}^* = 1 - \exp\left(-\frac{t_{кр} - t}{t_{oc}}\right)$$



Рисунок 3.9 – Залежність імовірності правильного сприйняття результату розв'язання задачі від операційної напруженості під час виконання робіт

Таким чином, наукове обґрунтування необхідності створення в ОТО групи протидії негативному інформаційно-психологічному впливу на військовослужбовців дозволяє зробити такі висновки:

1. З найбільшою інтенсивністю негативний інформаційно-психологічний вплив здійснюється під час виконання СБЗ в умовах заворушень суспільно-політичного характеру.

2. Відділення і групи виховної роботи з'єднань і військових частин НГУ у відведений час не спроможні зібрати в повному обсязі необхідні дані про сили й засоби ПВ протидіючих сил, їхні можливості, здійснити аналіз цієї

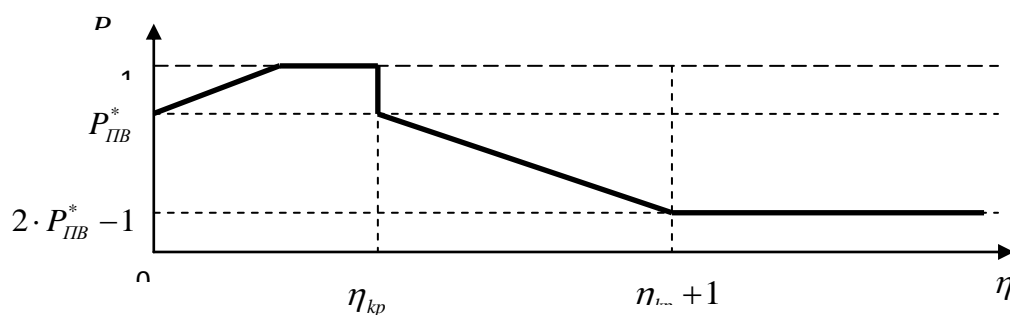
інформації та якісно й обґрунтовано підготувати необхідні контрматеріали для використання у виховній роботі з військовослужбовцями.

3. У складі НГУ відсутній спеціальний підрозділ, який би професійно на постійній основі займався питаннями протидії інформаційно-психологічному впливу протидіючих сил, координував зусилля органів виховних структур та надавав їм необхідну допомогу в цьому напрямку.

4. Створення в ОТО групи протидії негативному інформаційно-психологічному впливу є необхідністю, особливо при виконанні СБЗ в умовах виникнення суспільно-політичних безладів і заворушень.

5. Чисельність групи залежить від інформаційного поля регіону й інтенсивності та спрямованості НППВ протидіючих сил і складає 3 – 5 осіб.

Висновки за розділом 3

1. Результати проведеного дослідження дозволили охарактеризувати суб'єкти, канали, форми, зміст ІПВ на об'єкти впливу та визначити рівень їх впливу на свідомість військовослужбовців при виконанні СБЗ з охорони громадського порядку в умовах виникнення заворушень суспільно-політичного характеру.

2. Використання отриманих даних дозволило розробити метод оцінки негативних інформаційно-психологічних впливів на особовий склад під час організації та здійснення морально-психологічного забезпечення СБД, який ґрунтується на моделі розповсюдження ІПВ від суб'єктів до об'єктів впливу і дозволяє за допомогою математичних розрахунків визначити оцінки сумарного впливу на різні категорії особового складу, встановити, наскільки інформація від різних джерел впливає на свідомість та МПС військовослужбовців й надає можливість вибору доцільних варіантів рішень на протидію негативному інформаційному впливу згідно із визначеним критерієм.

3. Обґрунтовано показник і критерії достатності протидії негативному інформаційно-психологічному впливу на особовий склад.

Високий рівень протидії характеризується таким станом професійної діяльності, коли НППВ не погіршують виконання СБЗ. Даний рівень визначається низькими рівнями співвідношення кількості негативних і позитивних впливів на особовий склад, високими рівнями МПС та сформованості психологічної стійкості професійної спрямованості. При цьому співвідношення значень поточного рівня МПС військовослужбовця в умовах НППВ до рівня МПС, достатнього для успішної професійної діяльності військовослужбовців $\frac{K_m}{K_n}$ перевищує 1,39. Для діяльності та поведінки військовослужбовців характерні домінування внутрішньої мотивації, усвідомлена моральна нормативність поведінки, емоційна врівноваженість, стриманість, високий рівень відповідальності та самоконтролю в процесі взаємодії з колегами по службі й під час інтерпретації повідомлень засобів масової інформації. Виражені емоційно-вольові якості цих військовослужбовців поєднуються з підвищеною критичністю до змісту інформаційних повідомлень, наведених у них доказів, аргументів і доводів.

Середній рівень протидії характеризується таким станом професійної діяльності, коли НППВ не суттєво погіршують виконання СБЗ. Даний рівень визначається середніми рівнями співвідношення негативних і позитивних впливів, вихідного МПС, сформованості психологічної стійкості професійної спрямованості. При цьому співвідношення значень поточного рівня МПС військовослужбовця в умовах негативного інформаційно-психологічного впливу до рівня МПС, достатнього для успішної професійної діяльності військовослужбовців $\frac{K_m}{K_n}$ знаходиться в межах від 0,51 до 1,39. Для діяльності та поведінки військовослужбовців характерні розвинені інтелектуальні й комунікативні якості, позитивна внутрішня та зовнішня мотивація, висока емоційність, збудливість у сприйнятті повідомлень, висока самооцінка, інформованість, товарицькість. Висока емоційність реакцій здатна на певний

час послабляти їхню психологічну стійкість, знижувати об'єктивність сприйняття інформації.

Недостатній або низький рівень протидії характеризується таким станом професійної діяльності, коли негативні інформаційно-психологічні впливи суттєво погіршують або призводять до зриву виконання СБЗ. Даний рівень визначається високим рівнем співвідношення негативних і позитивних впливів, низьким рівнем вихідного МПС та сформованості психологічної стійкості професійної спрямованості. При цьому співвідношення значень поточного рівня МПС військовослужбовця в умовах негативного інформаційно-психологічного впливу до рівня МПС, достатнього для успішної професійної діяльності військовослужбовців $\frac{K_m}{K_n}$ знаходиться в межах від 0 до 0,51. Для

діяльності й поведінки військовослужбовців властиві помірні націленість на вирішення СБЗ, переважно позитивна зовнішня мотивація, тривожність, вразливість, суперечливість висновків під час осмислення інформації з проблем, які схвилювали, поступливість, схильність до компромісу й конформізму. Для них характерні помірно розвинені емоційно-вольові якості, недостатньо високий прояв інтелектуальних і комунікативних якостей.

4. Методика протидії НІПВ на особовий склад дозволяє встановити, які джерела та канали НІПВ використовуються, яку негативну інформацію вони несуть, як ця інформація впливає на МПС, професійну діяльність військовослужбовців; забезпечити протидію НІПВ, забезпечувати адекватний ситуації МПС і професійну діяльність військовослужбовців.

5. За структурою та змістом запропонована методика протидії НІПВ протидіючих сил на військовослужбовців складається з чотирьох частин, кожна з яких за змістом охоплює окремий період, етапи його виконання, завдання, метод та часткові методики, за допомогою яких уможлиблюється виконання задач протидії у межах визначених у методиці періодів й етапів.

6. На підставі результатів дослідження, які свідчать про найбільшу інтенсивність НІПВ в умовах заворушень суспільно-політичного характеру, про

неспроможності відділень і груп виховної роботи з'єднань і військових частин у повній мірі здійснити протидію негативному впливу, обґрунтовано необхідність створення в ОТО штатної групи протидії НППВ на особовий склад НГУ, її завдання та чисельний склад з урахуванням інформаційного поля регіону, інтенсивності та спрямованості НППВ протидіючих сил.

РОЗДІЛ 4

**РЕАЛІЗАЦІЯ МЕТОДИКИ ПРОТИДІЇ НЕГАТИВНОМУ
ІНФОРМАЦІЙНО-ПСИХОЛОГІЧНОМУ ВПЛИВУ НА ОСОБОВИЙ
СКЛАД НАЦІОНАЛЬНОЇ ГВАРДІЇ УКРАЇНИ ПРИ ВИКОНАННІ
СЛУЖБОВО-БОЙОВИХ ЗАВДАНЬ**

З метою апробації розробленої „Методики протидії негативному інформаційно-психологічному впливу” використано варіант розвитку оперативної обстановки в районі відповідальності одного з ОТО Національної гвардії України. Передбачалось, що внаслідок погіршення суспільно-політичної обстановки та економічного стану в цьому регіоні виникла напруженість між деякими національними прошарками населення з владою і як результат несвоечасного врегулювання конфліктів. Явний інтерес до процесів, що відбуваються, проявляють окремі ЗМІ сусідніх держав, які викривляють справжній стан подій у регіоні. Окремі екстремістські налаштовані групи місцевого населення за підтримки з-за кордону прагнуть дестабілізувати обстановку застосуванням агресивних методів боротьби: опір представникам влади, спроби захоплення об’єктів, агресивна поведінка з міліцією, фізична образа представників інших національностей із застосуванням зброї, з вимогами щодо силового вирішення питання створення на теренах відповідальності одного з ОТО Національної гвардії України. Внаслідок цього мирні зібрання в деяких населених пунктах почали переростати у масові заворушення, що супроводжуються актами насильства, зазіханням на майнові інтереси громадян, які створили умови щодо необхідності введення на території регіону правового режиму надзвичайного стану через причини соціально-політичного характеру.

4.1 Протидія негативному інформаційно-психологічному впливу на особовий склад Національної гвардії України у період повсякденної діяльності

Апробація „Методики протидії негативному інформаційно-психологічному впливу” у період повсякденної діяльності згідно з оперативною обстановкою у військової частині здійснювалась наступним чином.

При реалізації першої частини методики протидії за допомогою „Методики оцінки суспільно-політичної обстановки” (Додаток В) групою виховної роботи військової частині було вирішено перше завдання – оцінка суспільно-політичної обстановки в регіоні та районі постійної дислокації військової частині та зоні її відповідальності до погіршення оперативної обстановки, яка дозволила: визначити розстановку політичних сил, соціально-політичні процеси в регіоні й районі постійної дислокації, економічну ситуацію, міжнаціональні відносини й демографічну ситуацію, релігійну обстановку, криміногенну ситуацію, екологічну та санітарно-епідеміологічну обстановку, інформаційне поле, яке може бути використано силами охорони правопорядку й протидіючими силами.

За результатами оцінки суспільно-політичної обстановки в регіоні та районі постійної дислокації військової частині та зоні її відповідальності з метою протидії негативному інформаційно-психологічному впливу у період повсякденної діяльності було зроблено такі висновки:

1. Діють політичні партії, які за спрямованістю діяльності можливо поділити на п'ять груп:

- 1) провладні політичні партії;
- 2) опозиційні політичні партії;
- 3) політичні партії, які підтримують опозиційні політичні партії;
- 4) нейтральні політичні партії;
- 5) політичні партії окремих прошарків населення, національних меншин.

2. Діють релігійні конфесії, які за спрямованістю діяльності можна поділити на такі групи:

- Православна (Московський патріархат);
- Православна (Київський патріархат);
- Мусульманська;
- Католицька.

3. Опозиційні політичні партії та партії, які їх підтримують, а також політичні партії окремих прошарків населення, національних меншин, які мають свої засоби ІПВ.

4. Економічна ситуація в регіоні нестабільна. Міжнародні відносини характеризуються в цілому стабільністю, за винятком окремих випадків агресії з боку представників окремих прошарків населення до мешканців інших національностей та представників влади.

5. Для здійснення протидії інформаційно-психологічному впливу на військовослужбовців можна використовувати ЗМІ продержавних політичних партій.

За допомогою „Анкети вивчення ІПВ на особовий склад військової частини під час виконання СБЗ” (Додаток В) групою виховної роботи було виявлено джерела інформації та канали, через які на військовослужбовців здійснюється інформаційно-психологічний вплив, та їх сприйняття особовим складом сил охорони правопорядку.

Це дозволило визначити, що напрямок впливу залежить від таких факторів, як провладна позиція та близькість до правоохоронної системи. Чим ближче джерело чи канал до правоохоронних органів, тим позитивніше оцінюється вплив. Близькість джерела та каналу до влади також призводить до більш позитивної оцінки наданої інформації. Ще одним фактором є міра взаємодії з джерелом чи каналом. Чим більша взаємодія та чим інтенсивніше вплив (та обмежені можливості дистанціюватися), тим більший вплив інформації.

Ще одним важливим фактором, що позначається на оцінках впливу інформації, є незвичність, різкість наданої інформації. Так, інформація, яка шокує, вибивається із загального потоку та сприймається як така, що здійснює сильний вплив. Цей фактор тісно пов'язаний з іншим – доступністю інформації, оскільки, з одного боку, такі популярні джерела інформації, як вечірні новини, є джерелом інформації, яке більшість бере до уваги. З іншого боку, така яскрава негативна інформація, що надається окремими партіями, є малодоступною, не поширеною серед військовослужбовців (проте через свою незвичність вона швидко передається самими військовослужбовцями „із вуст в уста”). Зрозуміло, що сила впливу також залежить від характеристик каналу. Так, при інших рівних умовах більш впливовою є інформація, яка надана через телебачення та Інтернет, тому що вона подається з використанням аудіо, візуального та емоційного каналів сприйняття. Канали, які використовують лише один канал, є менш впливовими.

Крім цього, важливим є офіційний статус каналу інформацій. Попри те, що Інтернет має безліч переваг у передачі інформації, він досить рідко й відверто формально використовується офіційними джерелами, у той час, як опозиційні, асоціальні та інші елементи нашого суспільства залюбки використовують його можливості, однак такий контингент призводить до значного знецінення отриманою через Інтернет інформації.

Зазначимо, що останнім часом з більш менш покращеною ситуацією щодо релігійного виховання посилився вплив релігійних організацій і знизилася критичність у ставленні до релігійних осіб. Доцільно зауважити, існує певна перевага російських джерел інформації, оскільки вони вважаються менш зав'язаними з нашою дійсністю, такими, що мають об'єктивний погляд з боку, але лише у питаннях, які не стосуються російсько-українських стосунків.

Враховуючи наведені вище фактори, у подальшому досліджені встановлено вагомість кожного джерела та каналу інформації та їх поєднань.

За допомогою вказаної вище анкети визначено комунікативні канали ІПВ, яким надають перевагу військовослужбовці, отримані дані відображено в табл. 4.1.

Таблиця 4.1

Характеристика комунікативних каналів впливу

Індекс каналу впливу	Назва каналу впливу	Перевага каналу
K1	Телебачення	2
K2	Радіомовлення	3
K3	Преса (газети, журнали)	4
K4	Наочні форми	7
K5	Інтернет	6
K6	Телефон	5
K7	Листування	8
K8	Міжособистнiстнє спілкування	1
K9	Невербальне спілкування	9

Як свідчать ці дані, найефективнішим каналом передавання інформації є міжособистнiстнє спілкування (1 ранг), тобто той канал, в якому має місце вербальне передавання інформації, ставлення до неї (емоційне забарвлення повідомлення), власне ставлення до особи, яка передала інформацію, можливість дискусії тощо. Проте такий аспект міжособистнiстного спілкування, як невербальне спілкування має найнижчу ефективність серед виділених каналів (9 ранг). Немає підстав стверджувати, що невербальне спілкування не є важливим, однак його особливості не завжди добре усвідомлюються, рефлектуються, через що виникає варіювання інтерпретації отриманої через невербальне спілкування інформації. Близьким за своїми характеристиками до міжособистнiстного спілкування є такий канал, як Телебачення (2 ранг), особливо з впровадженням CNN ефекту в інформаційні повідомлення та діалогового засобу надання інформації. Телебачення є єдиним серед штучних каналів

передачі інформації, який задіє декілька каналів сприйняття інформації (аудіо, візуальний, емоційний). Інші комунікативні канали використовують меншу кількість каналів сприйняття інформації: радіо – аудіо, друковані видання та наочна агітація – візуальний. Проте передавання інформації за допомогою радіо має таку перевагу як оперативність (новини можуть оновлюватися кожні 30 хвилин, а за потребою й частіше), крім того сучасне радіомовлення дозволяє здійснювати діалог зі слухачами та надавати необхідні коментарі (аргументи й емоційне забарвлення) інформації, що значно полегшує її сприйняття. Друковані видання не відрізняються оперативністю, однак дозволяють повною мірою використовувати такий засіб переконання, як аргументованість, логічність, можливість порівняти, повернутися до прочитаної інформації. Телефон та Інтернет хоч і мають велику кількість переваг, однак залежать від уміння користуватися технічними засобами, кількості контакторів, наявності самих технічних засобів, зони покриття тощо. Ці обмеження дещо знижують значущість Інтернету та телефону як каналів передавання інформації. Найбільшим недоліком такого каналу як листування (8 ранг), є затримка у передаванні інформації, відставання її від реального часу подій.

За допомогою „Методики оцінки МПС військовослужбовців” (Додаток Д) визначено рівень МПС військовослужбовців, який оцінюється як високий.

З метою вирішення другого завдання, спрямованої на визначення рівня знань, вмінь, навиків у офіцерів військової частини, сержантського і рядового складу щодо протидії негативному інформаційно-психологічному впливу під час виконання СБЗ, з метою їх врахування при розробці матеріалів для підготовки офіцерів групи виховної роботи військової частини для здійснення протидії й проведення навчальних занять з особовим складом щодо форм, методів, прийомів здійснення НППВ й протидії йому використовувався опитувальник „Визначення рівня знань, навичок, умінь у офіцерів органів виховної структур і військовослужбовців щодо протидії негативному інформаційно-психологічному впливу” (Додаток Е).

Вирішення третього завдання – формування знань, вмінь і навиків протидії негативному інформаційно-психологічному впливу у офіцерів групи виховної роботи й особового складу військової частини – здійснювалось за допомогою двох типів програм: „Програми підготовки офіцерів групи виховної роботи військової частини до протидії негативному інформаційно-психологічному впливу при виконанні СБЗ” і „Програми підготовки військовослужбовців до протидії негативному інформаційно-психологічному впливу при виконанні СБЗ”.

Ці програми було розроблено з урахуванням визначених рівнів знань, умінь і навиків протидії, висновків оцінки суспільно-політичної обстановки в регіоні та районі постійної дислокації військової частини НГУ та зоні її відповідальності, виявлених джерел та каналів інформації, яким військовослужбовці військової частини надають перевагу і за допомогою яких на них здійснюється інформаційно-психологічний вплив. Особливістю „Програми підготовки офіцерів групи виховної роботи військової частини до протидії негативному інформаційно-психологічному впливу при виконанні СБЗ” є той факт, що в її змісті основну увагу приділено плануванню, організації, здійсненню протидії негативному впливу, формуванню навичок та умінь з цих питань (зміст цих програм наведено в Додатку Ж).

4.2 Здійснення протидії негативному інформаційно-психологічному впливу на особовий склад Національної гвардії України у період підготовки і виконання СБЗ в умовах заворушень суспільно-політичного характеру

Виходячи з оперативної обстановки, прийнятої в дослідженні, реалізація другої частини методики „Здійснення протидії інформаційно-психологічному впливу на особовий склад НГ України в період підготовки до виконання СБЗ” здійснювалося в три етапи.

На першому етапі „Здійснення протидії негативному інформаційно-психологічному впливу на особовий склад при приведенні військової частини в готовність до дій за надзвичайних обставин” для вирішенні першого завдання групою виховної роботи військової частини використовувалися:

– „Методика оцінки суспільно-політичної обстановки в районі проведення спеціальної операції” для визначення ядра протидіючих сил, їхніх засобів ІПВ;

– „Анкета вивчення ІПВ на особовий склад при виконанні СБЗ”, за допомогою якої визначалися джерела й канали НІПВ на військовослужбовців;

– „Метод оцінки негативних інформаційно-психологічних впливів на особовий склад під час організації та здійснення МПЗ службово-бойової діяльності”, який уможливив з урахуванням проходження інформаційно-психологічних впливів за визначеною структурою вибір доцільного варіанту реалізації рішень щодо протидії негативному інформаційно-психологічному впливу;

– „Методика оцінки МПС військовослужбовців”, яка дозволяла визначити рівень МПС військовослужбовців зведеного загону військової частини;

– „Методика визначення достатності протидії негативному інформаційно-психологічному впливу на особовий склад під час виконання СБЗ”.

За результатами оцінки суспільно-політичної обстановки в регіоні та районі постійної дислокації полку та зоні його відповідальності з метою протидії негативному інформаційно-психологічному впливу в період приведення в готовність до дій за надзвичайних обставин дають підстави зробити такі висновки:

1. Більшість населення регіону незадоволена роботою Уряду, різко зростає криміногенна обстановка в регіоні, виникли умови зростання рівня напруженості між різними соціальними групами та виникнення групових порушень громадського порядку та масових заворушень.

2. Економічна ситуація в регіоні нестабільна. Міжнаціональні відносини також характеризуються нестабільністю, що проявляється в агресії з боку однієї національності населення до мешканців – представників інших національностей.

3. Основна маса населення агресії по відношенню до військовослужбовців сил охорони правопорядку не проявляє, але не виключена можливість виникнення провокаційних дій з боку однієї національності населення.

4. Діють політичні партії, які своєю діяльністю сприяють погіршенню суспільно-політичної обстановки та виникненню масових безладів. Серед цих партій виокремлюємо чотири групи: 1) лідируючі політичні партії; 2) підтримуючі політичні партії; 3) нейтральні політичні партії; 4) провладні політичні партії.

5. Діють релігійні конфесії, які за діяльністю можна поділити на дві групи: 1) релігійні конфесії, які підтримують дії влади та військ; 2) релігійні конфесії, які не підтримують дії влади та військ.

6. Політичні партії, які очолили масові безлади, і політичні партії, які їх підтримують, мають такі засоби ІПВ: телекомпанії, радіохвилі, газети, журнали.

7. Для здійснення протидії інформаційно-психологічному впливу на військовослужбовців можна використовувати ЗМІ провладних політичних партій і політичних партій, які їх підтримують: телерадіокомпанії, газети, радіостанції.

З метою апробації розробленого „Методу оцінки негативних інформаційно-психологічних впливів на особовий склад під час організації та здійснення МПЗ службово-бойової діяльності” на підставі проведеного дослідження для ситуації, що розглядається у межах дослідження, визначено типові види позитивних і негативних впливів на свідомість особового складу та експертними методами проведено оцінювання значень коефіцієнтів їхньої значущості (табл. 4.2, 4.3).

Характеристика позитивного впливу за формою та змістом (Y)

Індекс впливу	Назва впливу (за формою й змістом)	Коефіцієнт значущості впливу
B1	Наказ	0,15
B2	Директива	0,14
B3	Розпорядження	0,13
B4	Звернення	0,08
B5	Мітинг	0,05
B6	Нарада	0,06
B7	Виступ	0,07
B8	Бесіда	0,09
B9	Телепередача	0,11
B10	Радіопередача	0,10
B11	Стаття	0,03
B12	Спілкування	0,12

Таблиця 4.3

Характеристика негативного впливу за формою та змістом (V)

Індекс впливу	Назва впливу (за формою й змістом)	Коефіцієнт значущості впливу
B4	Звернення	0,08
B5	Мітинг	0,05
B7	Виступ	0,07
B8	Бесіда	0,09
B9	Телепередача	0,11
B10	Радіопередача	0,10
B11	Стаття	0,03
B12	Спілкування	0,12
B13	Чутки	0,02
B14	Шантаж	0,01
B15	Погрози	0,04

У межах дослідження систематизовано можливі джерела (D), (суб'єкти) позитивного (Z) й негативного (W) інформаційного впливу на різні категорії особового складу та отримано оцінка очікуваної інтенсивності цього впливу від кожного джерела за добу, систематизовано перелік можливих комунікаційних

каналів (K), які зазвичай використовуються для передачі різноманітних інформаційних впливів, визначена очікувану інтенсивність їх використання суб'єктами позитивного (S) й негативного (N) впливу. Експертним методом для кожного комунікаційного каналу визначено коефіцієнт його значущості з точки зору сенсорності, переваг кожного каналу та якості сприйняття інформації людиною (табл. 4.4).

Таблиця 4.4

Характеристика комунікативних каналів впливу (F)

Індекс каналу впливу	Назва каналу впливу	Інформаційна характеристика каналу впливу		
		Сенсорність	Перевага каналу	Коефіцієнт значущості
K1	Телебачення	AB	3	0,57
K2	Радіомовлення	A	3	0,39
K3	Преса (газети, журнали)	B	2	0,35
K4	Наочні форми	B	2	0,37
K5	Інтернет	B	2	0,43
K6	Телефон	A	2	0,36
K7	Листування	B	1	0,35
K8	Міжособистнiстнe спiлкування	AB	3	0,59
K9	Невербальне спiлкування	B	1	0,3

Визначено типові категорії особового складу (об'єкти впливу) та експертними методами з врахуванням результатів дослідження, наведених в Додатку Б, проведено оцінювання їх стійкості до інформаційних впливів (X).

На підставі аналізу реальних умов та подій, які відбувалися під час ускладнення обстановки в країні через причини соціально-політичного характеру, визначено, які форми впливів можуть обирати типові суб'єкти впливу (G). Одиниця на перетині рядка та стовпця в таблиці означає, що суб'єкт впливу (джерело) може обрати таку форму впливу, нуль – суб'єкт не використовує таку форму впливу.

Аналіз реального стану справ дозволив визначити, з яких комунікативних каналів можуть одержувати інформацію об'єкти впливу (табл. 4.5). Одиниця на перетині рядка та стовпця у цій таблиці означає, що об'єкт впливу має доступ

до певного комунікативного каналу, нуль – він не отримує інформацію з цього каналу.

Таблиця 4.5

Канали впливу, з яких об'єкти впливу отримують інформацію

Канали і об'єкти впливу		Q1	Q2	Q3	Q4	Q5	Q6	Q7	Q8	Q9
		Командування НГУ	Командування ОТО	Командування військ. частини, з'єднання	Командири підрозділів	Військові колективи	Військовослужбовці зі строком служби до 3 років	Військовослужбовці зі строком служби від 3 до 5 років	Військовослужбовці зі строком служби понад 5 років	Родини військовослужбовців
1	2	3	4	5	6	7	8	9	10	11
K1	Телебачення	1	1	1	1	1	1	1	1	1
K2	Радіомовлення	1	1	1	1	1	1	1	1	1
K3	Преса (газети, журнали)	1	1	1	1	1	1	1	1	1
K4	Наочні форми	0	0	0	1	1	1	1	1	1
K5	Інтернет	1	1	1	0	0	0	0	0	0
K6	Телефон	1	1	1	1	1	1	1	1	1
K7	Листування	1	1	1	1	1	1	1	1	1
K8	Міжособистісне спілкування	1	1	1	1	1	1	1	1	1
K9	Невербальне спілкування	0	0	0	1	1	1	1	1	0

На підставі цих даних сформовано відповідні вхідні матриці інцидентності та матриці фільтрів (розд. 3), які визначають:

G – які впливи обирає суб'єкт впливу (форма впливу – джерело впливу);

H – за якими комунікативними каналами відбувається вплив на об'єкт впливу (канал впливу – об'єкт впливу);

F – яка очікується пропускна здатність комунікативного каналу (канал – канал);

X – яка очікується нестійкість об'єкту до інформаційних впливів (об'єкт – об'єкт);

Y – очікувана вага позитивних впливів за їх формою (вплив – вплив);

Z – очікувана кількість позитивних впливів за добу від суб'єктів впливу (джерело – джерело);

S – які канали використовує суб'єкт позитивного впливу (джерело – канал);

V – очікувана вага негативних впливів за їх формою (вплив – вплив);

W – очікувана кількість негативних впливів за добу від суб'єктів впливу (джерело – джерело);

N – які канали використовує суб'єкт негативного впливу (джерело – канал).

Формуються два допоміжні вектора:

Q – характеризує для яких об'єктів впливу необхідно розрахувати вагу інформаційно-психологічних впливів (одиниця – об'єкт включається до розрахунку, нуль – не враховується);

M – характеризує, для яких форм впливу необхідно розрахувати вагомість інформаційно-психологічних впливів (одиниця – така форма впливу включається до розрахунку, нуль – не враховується).

Відносна кількість позитивних впливів з урахуванням їх проходження від джерел (суб'єктів) до об'єктів впливу розраховується як матричне множення за формулою, що в запису мовою алгебри моделей інформаційних структур має вигляд:

$$U := Y * G * Z * S * F * H * X \quad (4.1)$$

Відносна кількість негативних впливів з врахуванням їх проходження від джерел (суб'єктів) до об'єктів впливу розраховується як матричне множення за формулою:

$$T := V * G * W * N * F * H * X. \quad (4.2)$$

Вага позитивних впливів за формами впливу розраховується як результат матричного множення за формулою:

$$P := U * Q. \quad (4.3)$$

Вага негативних впливів за формами впливу розраховується як результат матричного множення за формулою

$$O:=T*Q. \quad (4.4)$$

Вага позитивних впливів, що одержують об'єкти впливу розраховується як результат матричного множення за формулою (знак \sim означає транспонування матриці):

$$L:=U\sim*M. \quad (4.5)$$

Вага негативних впливів, що одержують об'єкти впливу розраховується як результат матричного множення за формулою (знак \sim означає транспонування матриці):

$$K:=T\sim*M. \quad (4.6)$$

Отримані результати розрахунків зведено у підсумкові таблицях 4.6 та 4.7.

Таблиця 4.6

Результати оцінювання показників достатності протидії за об'єктами впливу

№	Назва джерела впливу	Вага негативн. впливів K_{nv}	Вага позитивн. впливів K_{pv}	Співвідношення впливів ζ	$\frac{K_m}{K_n}$	Якісна характ. стану протидії
1	2	3	4	5	6	7
1	Командування НГУ	9,109056	4,83254448	1,88493991	0,62392980	Середній
2	Командування ОТО	13,663584	7,24881672	1,88493991	0,62392980	Середній
3	Командування в/ч, з'єднання	13,663584	7,24881672	1,88493991	0,62392980	Середній
4	Командири підрозділів	13,154259	7,08352829	1,85702074	0,63002692	Середній
5	Військові колективи	153,466355	82,6411633	1,85702074	0,63002692	Середній
6	В/сл. зі строком служби до 3 років	249,930921	134,587037	1,85702075	0,63002692	Середній
7	В/сл. зі строком служби 3 - 5 років	188,544379	101,530572	1,85702075	0,63002692	Середній
8	В/сл. зі строком служби понад 5 роки	21,923765	11,8058804	1,85702076	0,63002692	Середній
9	Родини	284,83761	161,054066	1,76858378	0,65015189	Середній

	військовослужбовців					
--	---------------------	--	--	--	--	--

Таблиця 4.7

**Результати оцінювання показників достатності протидії за формами
впливу**

№ впливу	Назва впливу (за формою та змістом)	Вага негативн. впливів K_{nv}	Вага позитивн. впливів K_{pv}	Співвідношення впливів ζ	$\frac{K_m}{K_n}$	Якісна характ. стану протидії
1	Наказ	0	57,9797876	0	1.8	Високий
2	Директива	0	2,24568645	0	1.8	Високий
3	Розпорядження	0	52,2584942	0	1.8	Високий
4	Звернення	94,11656	55,4138486	1,69843030	0,66705447	Середній
5	Мітинг	64,839885	34,6336553	1,87216406	0,62670514	Середній
6	Нарада	70,58742	41,5603864	1,69843031	0,66705447	Середній
7	Виступ	85,715714	48,4871175	1,76780387	0,65033509	Середній
8	Бесіда	105,88113	62,3405796	1,69843031	0,66705447	Середній
9	Телепередача	129,41027	35,4399988	3,65153144	0,38696932	Недостатній
10	Радіопередача	117,6457	32,2181807	3,65153144	0,38696932	Недостатній
11	Стаття	35,29371	9,66545422	3,65153144	0,38696932	Недостатній
12	Спілкування	155,615724	85,7892369	1,81393062	0,63967461	Середній
13	Чутки	25,68865	0	∞	0	Недостатній
14	Шантаж	12,12145	0	∞	0	Недостатній
15	Погрози	51,3773	0	∞	0	Недостатній

У приведених вище таблицях за співвідношеннями, наведеними в розділі 3, визначено:

– співвідношення ваг негативних та позитивних впливів (ζ) з урахуванням психологічної стійкості професійної спрямованості до впливу різних категорій особового складу;

– співвідношення значень поточного рівня МПС військовослужбовця в умовах негативного морально-психологічного впливу до рівня МПС, достатнього для успішної професійної діяльності військовослужбовців ($\frac{K_m}{K_n}$) за умов, що $K_n = 0,5$ (коефіцієнт, який характеризує достатній рівень МПС для успішної професійної діяльності військовослужбовців) та $K_o = 0,9$ (коефіцієнт, яких відображає рівень МПС військовослужбовців у вихідному стані, коли відсутній негативний інформаційно-психологічний вплив на особовий склад);

– одержана за визначеними критеріями якісна характеристика стану протидії за рівнями достатності (високий, середній, недостатній).

Таким чином, використання „Методу оцінки негативних інформаційно-психологічних впливів на особовий склад під час організації та здійснення МПЗ службово-бойової діяльності” дозволило визначити, що при приведенні військової частини у готовність до дій за надзвичайних обставин:

– негативний інформаційно-психологічний вплив здійснюється на всі об’єкти впливу. Найбільш інтенсивному впливу підпадають військовослужбовці зі строком служби до 3 років, від 3 до 5 років служби, військові колективи та родини військовослужбовців;

– позитивний інформаційно-психологічний також вплив здійснюється на всі об’єкти впливу. Найбільш інтенсивно позитивний вплив здійснюється на військовослужбовців зі строком служби до 3 років, від 3 до 5 років служби, військові колективи та родини військовослужбовців, які за результатами проведених досліджень є найбільш уразливими до негативного впливу;

– використання „Методики визначення достатності протидії негативному інформаційно-психологічному впливу на військовослужбовців при виконанні СБЗ” дозволяє визначити рівень достатності протидії як середній;

– найбільш інтенсивно суб’єктами негативного ІПВ використовуються такі інформаційно-психологічні впливи (за формою та змістом): спілкування, телепередачі, радіопередачі, бесіди, звернення, виступи, мітинги. Командуванням НГУ, ОТО, військової частини та органом виховної роботи інтенсивно використовуються такі впливи: накази, директиви, розпорядження, звернення, спілкування, бесіди, наради, мітинги. Недостатньо використовуються телепередачі, радіопередачі, статті;

– для здійснення протидії негативному інформаційно-психологічному впливу групі виховної роботи полку необхідно:

1) враховуючі використання суб’єктами ІПВ таких форм, як спілкування, телепередачі, радіопередачі, бесіди, звернення, виступи, мітинги, визначити їхній зміст, обмежити доступ командирів підрозділів,

військовослужбовців різних строків служби до негативних впливів інформаційних каналів телебачення, радіомовлення, преси, телефонів, міжособистісного спілкування, Інтернету;

2) отримані дані використати при обробленні негативної інформації, розробленні матеріалів контрвпливу й здійснити підбір адекватних ситуації форм, методів, прийомів протидії та підготовці пропозицій командирів полку в рішення щодо здійснення протидії негативному інформаційно-психологічному впливу протидіючих сил.

За допомогою „Методики оцінки МПС військовослужбовців” рівень МПС військовослужбовців зведеного загону військової частини оцінюється як високий.

При вирішенні другого завдання першого етапу „Здійснення протидії негативному інформаційно-психологічному впливу на особовий склад при приведенні військової частини в готовність до дій за надзвичайних обставин” групою виховної роботи військової частини використовувались методичні рекомендації „Порядок обробки негативної інформації, розробки матеріалів контрвпливу і підбір адекватних ситуації форм, методів, прийомів протидії” (Додаток Ж).

Дані, які отримані офіцерами групи виховної роботи, представлено в табл. 4.8.

Таблиця 4.8

Значущість різних категорій інформації у загальному масиві негативної інформації (%)

№ з/п	Категорії негативної інформації	Значущість інформації
1	Інформація, що демотивує (маніпулювання потребами і цінностями військовослужбовців)	41,00
2	Інформація, що провокує військовослужбовців (образи, шантаж тощо)	29,00
3	Інформація, що дискредитує (неправдива, така що порочить честь і гідність) Національну гвардію України	30,00

Як бачимо, найбільш поширеною є негативна інформація, яка передбачає маніпулювання потребами та цінностями військовослужбовців. Зазначимо, що ця інформація зазвичай подається у співчутливому тоні й тому досить сильно знижує захисні можливості військовослужбовців. Крім того, руйнація мотиваційної, смислової сфери військовослужбовців має найбільш згубні наслідки, призводить до втрати професійної активності, розчарування в обраній професії тощо. Провокуюча інформація частіше викликає стеничну реакцію, провокує гнів, бажання помститися. До такої інформації більш чутливими є військовослужбовці з невеликим досвідом служби (3 – 5 років). Метою провокування є порушення закону найменш стійкими військовослужбовцями, або втягнення їх у відкритий конфлікт (бійку). Це призводить до „зв’язування” військовослужбовців психологічно, коли всі прискіпливо слідкують за діями кожного військовослужбовця, підозрюють або негативно висвітлюють навіть повністю правомірні дії військовослужбовців, або фізично, коли вступивши до вуличної бійки, вони втрачають мобільність, фізичні можливості виконувати інші функції.

Інформація, яка має на меті дискредитацію честі й гідності військ взагалі чи окремих військовослужбовців, експлуатує захисні механізми самосвідомості військовослужбовців. Так, особи з високою нормативністю поведінки прагнуть до соціально схвальної поведінки (правоохоронці у своїй більшості саме такі) після здійсненої дискредитації намагаються відновити свій позитивний імідж, у результаті чого стають більш поступливими, м’якими й, відповідно, більш уразливими для маніпуляцій.

На підставі аналізу негативного інформаційно-психологічного впливу офіцерами групи виховної роботи розроблено матеріали контрвпливу, які за змістом відповідають схарактеризованим вище трьом типам негативної інформації:

- підтримка адекватності мотиваційної сфери військовослужбовців;
- контроль негативних станів військовослужбовців;

– підтримка адекватності самовідношення і системи ставлення військовослужбовця, адекватності стосунків у військовому колективі.

Виходячи зі змісту матеріалів контрвпливу та можливостей його доведення, визначено наступні форми, методи та прийоми протидії, адекватні ситуації:

1. Формування вміння аналізувати інформацію відповідно до її цілей, а за необхідності, пряма вказівка на невідповідність інформації, на наявність у ній іншого змісту (Чому робиться та чи інша пропозиція? Що будуть вимагати натомість? Невідповідність інформації умовам, суперечливість інформації, яка надходить з одного джерела в різні проміжки часу або через різні передавачі інформації тощо), вказівка на інші ознаки нещирості протидіючої сторони (наприклад, невербальні ознаки нещирості особи, яка надає інформацію).

2. Формування мотивації для подолання труднощів, а за необхідності надання допомоги, підтримки або стимуляції в подоланні труднощів (пошук командирами необхідних вербальних форм підтримки, прикладів тощо).

3. Навчання самоконтролю та контроль психологічного стану військовослужбовців (методи затримки реакції на негативну інформацію, які мають на меті провокування гніву; методи подолання негативних станів, релаксаційні техніки, дебрифінги). Надання первинної психологічної допомоги в разі виникнення негативних станів безпосередньо у місті тимчасової дислокації з метою попередження постравматичних стресових розладів.

4. Підтримка впевненості в собі й своїх товаришах, командирах шляхом формування адекватної самооцінки, адекватності дій поставленим цілям. Цьому сприяє чітке розуміння власних цілей під час виконання службово-бойових завдань й розуміння цілей протидіючої сторони, розуміння її мотивів; чітке уявлення про допустимі й законні засоби для виконання поставлених завдань; чітке уявлення про власні права й службові обов'язки. Не останню роль у цьому відіграють чіткі дії командирів, чітке формулювання завдань, перевірка їх розуміння, знання способів їх виконання. Все це робить неможливими маніпуляції свідомістю військовослужбовця.

Подібним порядком, як і на першому етапі, здійснювалась протидія на другому та третьому етапах, а також вирішення завдань третьої частини „Методики протидії негативному інформаційно-психологічному впливу на особовий склад при виконанні СБЗ”.

Особливостями виконання завдань на другому етапі є те, що протидія негативному інформаційно-психологічному впливу на особовий склад при здійсненні маршу зведеним загonom військової частини до місця проведення спеціальної операції не потребує повної оцінки суспільно-політичної обстановки у районі проведення спеціальної операції, а потребує її уточнення. Також враховуючи те, що при здійсненні маршу військовою частиною до міста виконання службово-бойового завдання на особовий склад негативний інформаційно-психологічний вплив здійснюється за допомогою плакатів, мобільних телефонів шляхом надсилання sms-повідомлень, невербального спілкування, доцільно оцінювати вплив тільки вище наведених засобів.

На третьому етапі особливостями вирішення завдань протидії негативному інформаційно-психологічному впливу на особовий склад у районі виконання службово-бойових завдань є уточнення суспільно-політичної обстановки та економічних умов району проведення спеціальної операції у взаємодії з органами виховної роботи НГ України, ЗСУ, ДПСУ, ДСНС, МВС, СБУ, органами державної місцевої влади і самоврядування. Також враховуючи те, що у районі виконання службово-бойових завдань на особовий склад протидіючими силами здійснюється негативний інформаційно-психологічний вплив за допомогою усіх засобів, доцільно оцінювати вплив усіх засобів.

Особливостями вирішення завдань третьої частини „Методики здійснення протидії негативному інформаційно-психологічному впливу на особовий склад у період виконання службово-бойових завдань” є те, що протидія негативному інформаційно-психологічному впливу на особовий склад у період безпосереднього виконання службово-бойових завдань силами охорони правопорядку при проведенні спеціальної операції потребує не повної оцінки суспільно-політичної обстановки району проведення спеціальної

операції, а потребує її уточнення. Також враховуючи те, що при проведенні спеціальної операції на особовий склад негативний інформаційно-психологічний вплив здійснюється за допомогою використання гучномовних засобів впливу, вербального і невербального спілкування, наочних форм впливу та розповсюдження листівок, чуток, доцільно оцінювати вплив тільки вище наведених засобів.

4.3 Профілактика наслідків негативного інформаційно-психологічного впливу на військовослужбовців після виконання СБЗ

Реалізація четвертої частини методики, яка охоплює період профілактики наслідків НІПВ на військовослужбовців після виконання СБЗ, вимагає вирішення таких завдань:

1. Проведення за допомогою опитувальника та психодіагностичних методик діагностики наслідків НІПВ (Додаток К); визначення змін у свідомості та психіці військовослужбовців у ставленні до значущих соціально-політичних явищ, змін установок, цінностей, змін у ставленні до виконання СБЗ, особливо, якщо це призводить до розвитку негативних емоційних станів: депресій, втрати смислу життя, смислу служби окремими військовослужбовцями або деморалізації особового складу в цілому, отримані дані відображено в табл. 4.9.

Таблиця 4.9

Наслідки негативного інформаційно-психологічного впливу (%)*

№ з/п	Наслідки негативного інформаційно-психологічного впливу	%
1	Стани тривоги	1,5
2	Аутоагресивна та агресивна поведінка	1,0
2	Демотивованість (апатія)	0,5
3	Зниження осмисленості (сенсу) професійної діяльності	0,5
Загальна кількість психогенних втрат		2,0

* за 5 днів виконання СБЗ 200 військовослужбовців

Аналізуючи результати, наведені в табл. 4.9., зауважимо, що визначені наслідки є значно легшими, ніж прогнозовані для таких подій, тому що використовувалась „Методика здійснення протидії негативному інформаційно-психологічному впливу на особовий склад у період виконання СБЗ”. Так, зазвичай прогнозується 0,5 % психогенних втрат за кожний день бойових дій (тобто 2,5 %), причому втратами вважають прояви паніки, деморалізації, суїциди, втрати сенсу життя, емоційне виснаження, гострий стрес, ознаки ПТСР тощо. Діагностовані нами наслідки є значно легшими й трапляються рідше: у трьох осіб (1,5 %) було діагностовано стани тривоги, які у двох військовослужбовців поєднувалися з аутоагресивною чи агресивною поведінкою; незначне збільшення тривожності спостерігалось і в інших військовослужбовців, проте цей рівень був таким, що не дезорганізував діяльність, а навпаки був наслідком умотивованості, сприяв уважному ставленню до умов СБЗ; у однієї особи (0,5 %) діагностовано зниження вмотивованості та осмисленості діяльності (зниження зв'язку між цілями професії та поставленими завданнями, що призвело до зниження потягу до виконання поставлених завдань).

Під час виконання першого завдання четвертої частини методики не було встановлено істотних небажаних змін у стосунках військовослужбовців. Навпаки, клімат у колективі покращився за рахунок спільного переживання військовослужбовцями важливих подій. Не мали місце й ознаки деморалізації військовослужбовців.

2. Виконуючи друге завдання четвертої частини „Методики здійснення протидії негативному інформаційно-психологічному впливу на особовий склад в період виконання СБЗ”, яке полягало в розробленні та проведенні профілактичних заходів, наданні психологічної допомоги, проведенні релаксаційних, а за необхідності, й реабілітаційних заходів, ліквідації наслідків НППВ, необхідно враховувати те, що важливим у діяльності органів виховних структур є відновлення адекватної системи цінностей, установок, ставлення до служби. Також потрібно звернути особливу увагу на час надання допомоги.

Так, сучасна практика психологів Національного університету цивільного захисту, які щойно здійснювали психологічну допомогу жертвам і рятувальникам сучасних техногенних і природних катастроф (вибух газу в житловому будинку, пожежі на шахтах тощо) показала, що посттравматичних стресових розладів можна уникнути, якщо надавати допомогу одразу й безпосередньо в зоні екстремальної ситуації [142]. За їх даними, втрата часу корелює з вірогідністю розвитку посттравматичних стресових розладів. Цим вимогам й особливостям досліджуваної вибірки повністю відповідає такий психопрофілактичний захід, як дебрифінг. Дієвість дебрифінгу була підтверджена вітчизняними психологами в ході надання медико-психологічної допомоги особам, які постраждали від землетрусу у Вірменії, від аварії з радіоактивними елементами в м. Гоянія (Бразилія), від природних катастроф на острові Монтесерата, в ході проведення реабілітаційних заходів з особовим складом сил ООН, що знаходились в Боснії (О.О. Теличкін), і Вітебському реабілітаційному центрі (Н.В. Якушкін).

Психологічна допомога включала вирішення таких профілактичних заходів, які відповідали станам військовослужбовців (за результатами діагностики): релаксаційні заходи, відпочинок, індивідуальні і групові бесіди, заходи культурно-масової роботи. Військовослужбовцю, з діагностованим зниженням осмисленості діяльності, було запропоновано вправи мотиваційного тренінгу. Тобто профілактичні заходи доцільно використовувати диференційовано, спираючись на результати попередньої діагностики.

Контрольна діагностика, яка була проведена через два тижня після надання необхідного обсягу допомоги, показала нормалізацію стану всіх уражених негативним інформаційно-психологічним впливом.

Зазначимо, що повний комплекс профілактичних заходів має містити періодичні контролю станів військовослужбовців під час підготовки та виконання СБЗ для своєчасного виявлення ознак посттравматичних стресових розладів. Перелік заходів та їх зміст наведено в Додатку Л.

Офіцери виховних структур, які проводять психопрофілактичну або реабілітаційну роботу, повинні пам'ятати, що результатом їх роботи має стати відновлення адекватної системи цінностей, установок, ставлення до служби, нормалізація стану військовослужбовців, відновлення адекватних стосунків у військовому колективі тощо.

При вирішенні завдань четвертої частини „Методики здійснення протидії негативному інформаційно-психологічному впливу на особовий склад у період виконання СБЗ” потрібно також проаналізувати: 1) які саме інформаційно-психологічні впливи (за змістом, джерелом, ціллю тощо), незважаючи на здійснену протидію, здійснили негативний вплив на свідомість і психіку особового складу та знизили успішність їх службово-бойової діяльності; 2) які помилки офіцерами групи виховної роботи військової частини були допущені при здійсненні протидії негативному інформаційно-психологічному впливу.

4.4 Практичні рекомендації органам виховних структур щодо протидії негативному інформаційно-психологічному впливу на особовий склад Національної гвардії України при виконанні службово-бойових завдань

На підставі апробації „Методики протидії негативному інформаційно-психологічному впливу на особовий склад при виконанні СБЗ” можна запропонувати такі практичні рекомендації органам виховних структур щодо здійснення протидії:

1. Для здійснення протидії негативному інформаційно-психологічному впливу на особовий склад при виконанні СБЗ необхідно визначити періоди та етапи, на яких цей вплив здійснюється (період повсякденної діяльності; період підготовки до виконання СБЗ, який поділяється на етапи: приведення у готовність за надзвичайних обставин, здійснення маршу, знаходження в районі виконання СБЗ; період виконання СБЗ; період після виконання СБЗ).

2. Для здійснення протидії негативному інформаційно-психологічному впливу на особовий склад у період повсякденної діяльності доцільно:

– здійснити оцінку суспільно-політичної обстановки в районі постійної дислокації військової частини та зоні її відповідальності з метою визначення розстановки політичних сил, їх джерел і каналів інформації, змісту й спрямованості інформації, яка надається, соціально-політичних процесів у регіоні та районі постійної дислокації, економічної ситуації, міжнаціональних відносин і демографічної ситуації, релігійної обстановки, криміногенної ситуації та інформаційного поля, яке може бути використано для протидії негативному інформаційно-психологічному впливу на особовий склад за допомогою „Методики оцінки суспільно-політичної обстановки виконання СБЗ”;

– визначити або спрогнозувати негативні наслідки ІПВ на свідомість і професійну діяльність різних категорій військовослужбовців військової частини за допомогою запропонованої „Анкети вивчення ІПВ на особовий склад військової частини, з’єднання під час виконання СБЗ”;

– оцінити рівень МПС особового складу військової частини, з’єднання за допомогою „Методики оцінки МПС військовослужбовців”;

– здійснити підготовки офіцерів органу виховної роботи й особового складу військової частини, з’єднання щодо протидії негативному інформаційно-психологічному впливу та підготовку матеріалів для здійснення протидії. Підготовку офіцерів органу виховної роботи й особового складу доцільно здійснювати за запропонованими програмами: „Програма підготовки офіцерів органів виховних структур до протидії негативному інформаційно-психологічному впливу при виконанні СБЗ” і „Програма підготовки військовослужбовців до протидії негативному ІПВ при виконанні СБЗ”.

3. Протидію негативному інформаційно-психологічному впливу на особовий склад у період підготовки до виконання СБЗ, який поділяється на етапи (приведення у готовність за надзвичайних обставин, здійснення маршу, розташування у районі виконання СБЗ), доцільно здійснювати:

1) на етапі приведення військової частини в готовність за надзвичайних обставин:

– за допомогою „Методики оцінки суспільно-політичної обстановки виконання СБЗ” визначити склад організаційного ядра протидіючих сил та сил, які їх підтримують, мету їхніх дій, джерела та канали, які вони використовують для здійснення ІПВ;

– за допомогою запропонованої „Анкети вивчення ІПВ на особовий склад військової частини, з’єднання під час виконання СБЗ” здійснити характеристику джерел та каналів впливу, якими користуються суб’єкти впливу на особовий склад під час виконання СБЗ, визначити або спрогнозувати негативні наслідки ІПВ на свідомість і професійну діяльність різних категорій військовослужбовців військової частини;

– „Методом оцінювання негативних інформаційно-психологічних впливів на особовий склад” з урахуванням характеристик впливу, джерел, каналів та стійкості до впливу об’єктів впливу визначити спрямованість цього впливу на різні категорії військовослужбовців під час підготовки та виконання СБЗ. Виявити, наскільки і з якою силою інформація впливає на об’єкти впливу;

– використовуючи методичні рекомендації „Оброблення негативної інформації, яка впливає на військовослужбовців при виконанні СБЗ, розробка матеріалів контрвпливу й підбір адекватних ситуації форм, методів, прийомів протидії негативному інформаційно-психологічному впливу” встановити зміст і дієвість негативного впливу, розробити ефективні за змістом матеріали контрвпливу, визначити використання адекватних ситуації форм, методів, прийомів протидії;

– провести організаційні заходи щодо зменшення або локалізації НІПВ на військовослужбовців та довести до них контрматеріали;

– оцінити рівень МПС особового складу військової частини, з’єднання за допомогою „Методики оцінки МПС військовослужбовців”;

– проаналізувати ефективність проведених контрзаходів, а також визначити успішність протидії негативному інформаційно-психологічному

впливу за допомогою „Методики визначення достатності протидії негативному інформаційно-психологічному впливу на військовослужбовців при виконанні СБЗ”;

2) на другому та третьому етапах (здійснення маршу зведеним загonom військової частини до міста виконання СБЗ та розташування особового складу в районі виконання СБЗ) протидія негативному інформаційно-психологічному впливу здійснюється також як і на першому етапі, однак її здійснення має свої особливості при вирішенні завдань протидії:

– на другому етапі при здійсненні протидії негативному інформаційно-психологічному впливу на особовий склад відсутня необхідність робити повну оцінку суспільно-політичної обстановки району виконання СБЗ, достатньо зробити її уточнення. Оскільки при здійсненні маршу до міста виконання СБЗ негативний інформаційно-психологічний вплив на особовий склад здійснюється за допомогою плакатів, мобільних телефонів (шляхом надсилання sms), невербального спілкування, доцільно оцінювати вплив тільки вище наведених каналів впливу. Під час здійснення короткотривалих маршів недоцільно також здійснювати оцінку МПС особового складу та визначення достатності протидії;

– на третьому етапі при здійсненні протидії негативному інформаційно-психологічному впливу на особовий склад у районі виконання СБЗ доцільно не оцінювати, а уточнити суспільно-політичну обстановку району виконання СБЗ у взаємодії з органами виховної роботи інших військових частин НГУ, ЗСУ, ДПСУ, ДСНС, МВС, СБУ, органами державної місцевої влади та самоврядування. Необхідно враховувати, що в районі виконання СБЗ негативний інформаційно-психологічний вплив на особовий склад здійснюється протидіючими силами за допомогою усіх джерел і каналів впливу.

4. При вирішенні завдань третьої частини „Здійснення протидії негативному інформаційно-психологічному впливу на особовий склад в період виконання СБЗ” протидію негативному інформаційно-психологічному впливу

доцільно здійснювати також само, як і на першому, другому й третьому етапах другої частини „Методики протидії негативному інформаційно-психологічному впливу на особовий склад при виконанні СБЗ”. Однак необхідно враховувати такі особливості: за відсутності кардинальної зміни суспільно-політичної обстановки у районі виконання СБЗ недоцільно здійснювати її повний аналіз, а достатньо здійснити її уточнення; оскільки при виконанні СБЗ негативний інформаційно-психологічний вплив на особовий склад здійснюється шляхом використання гучномовних каналів впливу, вербального й невербального спілкування, наочних форм впливу та розповсюдження листівок, чуток, то доцільно оцінювати вплив тільки наведених вище каналів, використовуваних суб’єктами негативного впливу.

5. У період профілактики наслідків негативного впливу після повернення особового складу військової частини до місця постійної дислокації доцільно:

- провести діагностику наслідків НІПВ, отриманого під час виконання СБЗ, на свідомість і професійну діяльність військовослужбовців;
- розробити та провести профілактичні та релаксаційні заходи, надати психологічну допомогу, а за необхідності провести і реабілітаційні заходи.

Висновки за розділом 4

1. Реалізація завдань першої частини методики за допомогою часткових методик дозволила визначити джерела, канали, спрямованість інформаційно-психологічному впливу, підготовленість об’єктів до протидії негативному впливу та здійснити їх підготовку за розробленими програмами.

2. При здійсненні протидії негативному інформаційно-психологічному впливу на військовослужбовців у період підготовки до виконання СБЗ, використання часткових методик дозволило визначити склад і ядро протидіючих сил, надати характеристику джерел, каналів, якими користуються суб’єкти впливу, коефіцієнт значущості форм впливу та характеристику об’єктів впливу. Це уможливило, використовуючи „Метод оцінки негативних

інформаційно-психологічних впливів на особовий склад при виконанні СБЗ”, вибрати оптимальний варіант реалізації рішень щодо протидії негативному інформаційно-психологічному впливу.

3. У ході реалізації методики протидії негативному інформаційно-психологічному впливу на особовий склад при виконанні СБЗ на другому та третьому етапах, а також під час вирішення завдань третьої частини методики було визначено такі особливості:

– на другому етапі особливостями вирішення завдань є те, що протидія негативному інформаційно-психологічному впливу на особовий склад під час здійснення маршу до місця проведення спеціальної операції не потребує повної оцінки суспільно-політичної обстановки району проведення спеціальної операції, достатньо провести уточнення; оскільки під час здійснення маршу до місця виконання СБЗ негативний інформаційно-психологічний вплив на особовий склад здійснюється за допомогою плакатів, мобільних телефонів (шляхом надсилання sms), невербального спілкування доцільно оцінювати вплив тільки цих джерел і каналів;

– особливостями вирішення завдань на третьому етапі протидії негативному інформаційно-психологічному впливу на особовий склад у районі виконання СБЗ є уточнення суспільно-політичної обстановки у районі проведення спеціальної операції у взаємодії з органами виховної роботи військових частин НГУ, ЗСУ, ДПСУ, ДСНС, МВС, СБУ, органами державної місцевої влади та самоврядування; у районі виконання СБЗ військовою частиною негативний інформаційно-психологічний вплив протидіючими силами на її особовий склад здійснюється із використанням усіх засобів, тому необхідно оцінювати вплив усіх засобів;

– особливості вирішення завдань третьої частини „Здійснення протидії негативному інформаційно-психологічному впливу на особовий склад у період виконання СБЗ” полягають у тому, що протидія негативному інформаційно-психологічному впливу на особовий склад у період безпосереднього виконання СБЗ військовим формуванням потребує неповної оцінки суспільно-політичної

обстановки району проведення спеціальної операції, а її уточнення; оскільки при проведенні спеціальної операції негативний інформаційно-психологічний вплив на особовий склад здійснюється шляхом використання гучномовних засобів впливу, вербального та невербального спілкування, наочних форм впливу та розповсюдження листівок, чуток тощо доцільно оцінювати вплив тільки цих перелічених вище засобів.

4. Запропонована система психопрофілактики наслідків НППВ передбачає психологічну та виховну роботу, що охоплює всі етапи виконання СБЗ, а також спрямованість профілактичних заходів на більшість структур особистості (індивідуально-стильові особливості). При цьому особливу увагу приділяють вищому регулятору активності – ціннісно-смісловій сфері військовослужбовця. Саме така побудова психопрофілактичної роботи спроможна значно зменшити психогенні втрати, зберегти достатній рівень ефективності діяльності військовослужбовців.

5. Використання розроблених на підставі апробації „Методики протидії негативному інформаційно-психологічному впливу на особовий склад при виконанні СБЗ” практичних рекомендацій органам виховних структур дозволяє ефективно здійснювати протидію негативному інформаційно-психологічному впливу на особовий склад НГУ.

ВИСНОВКИ

У результаті проведеної роботи мета дослідження, що полягає в розробленні методики протидії НППВ на військовослужбовців, яка характеризується комплексним підходом до урахування рівня негативного впливу на морально-психологічний стан і професійну діяльність особового складу, визначенням адекватних форм та способів протидії йому під час повсякденної діяльності та етапах підготовки й виконання завдань за призначенням, була досягнута.

1. Для вирішення наукових завдань використовувалися такі методи дослідження: аналітичний, декомпозиції, аналізу і синтезу, математичного моделювання, теорії ймовірностей, теорії графів та експертних оцінок, які визначили необхідний склад та логічну послідовність розв'язання часткових завдань дослідження та дозволили отримати нові наукові результати, а саме:

– показник та критерії достатності протидії негативному інформаційно-психологічному впливу на особовий склад, що визначають високий, середній і недостатній (низькій) рівні протидії;

– методику протидії негативному інформаційно-психологічному впливу на військовослужбовців, яка характеризується комплексним підходом до урахування рівня негативного впливу на морально-психологічний стан і професійну діяльність особового складу, визначенням адекватних форм та способів протидії йому під час повсякденної діяльності та етапах підготовки та виконання завдань за призначенням;

– метод оцінювання НППВ на особовий склад під час повсякденної діяльності, підготовки та виконання СБЗ, який відрізняється від існуючих врахуванням етапів виконання завдання, джерел, каналів, форм та змісту впливу на конкретні категорії особового складу, співвідношення кількості позитивних та негативних впливів за визначений період.

2. Значення отриманих результатів для практики полягає в можливості використання розробленої методики протидії негативному інформаційно-

психологічному впливу на військовослужбовців існуючими органами виховних структур Національної гвардії України; в обґрунтованих пропозиціях щодо вдосконалення організаційно-штатної структури управління ОТО, функціональних обов'язків посадових осіб органів виховних структур, у реалізації наукових результатів у навчальному процесі Національної академії Національної гвардії України під час підготовки слухачів магістратури, у системі професійної підготовки й службово-бойової діяльності заступників командирів військових частин з виховної роботи НГУ, у практичній діяльності органів виховних структур щодо організації МПЗ виконання СБЗ.

Рекомендації щодо використання „Методу оцінювання НППВ на особовий склад НГУ під час організації та здійснення МПЗ службово-бойової діяльності” доведено до програмної комп'ютерної реалізації та впроваджено в професійну підготовку органів виховних структур та практику військ, використано під час проведення наукових досліджень.

Отримані в роботі результати можуть бути рекомендовані для використання в професійній діяльності органів виховних структур не тільки Національної гвардії України, але й Збройних Сил України, Служби безпеки України, інших військових формувань та правоохоронних органів держави.

3. На користь достовірності результатів дослідження свідчать коректна постановка завдань дослідження, урахування суттєвіших факторів та показників, які визначають умови та результати протидії негативному інформаційно-психологічному впливу протидіючих сил при виконанні СБЗ в умовах суспільно-політичних заворушень.

4. Сукупність отриманих у дослідженні нових наукових результатів, позитивна оцінка їхньої достовірності, наукової та практичної значущості дозволяють вважати сформульоване наукове завдання – розроблення методики протидії НППВ на особовий склад Національної гвардії України, яка характеризується комплексним підходом до урахування рівня негативного впливу на морально-психологічний стан і професійну діяльність особового складу, визначенням адекватних форм та способів протидії йому під час

повсякденної діяльності та етапах підготовки й виконання завдань за призначенням – вирішеним, а поставлену мету – розроблення способів протидії НППВ на особовий склад при виконанні СБЗ із припинення заворушень та формуванні на цій підставі практичних рекомендацій органам виховної роботи щодо забезпечення їх вирішення – досягнутою.

СПИСОК ВИКОРИСТАНИХ ДЖЕРЕЛ

1. Абдурахманов, М.И. Геополитика, международная и национальная безопасность : словарь-справочник / М.И. Абдурахманов, В.А. Баришполец, Д.В. Баришполец, В.Л. Манилов : под общей ред. В.Л. Манилова.– М. : ”Пробел”, 1999. – 375 с.
2. Авдеев, Н.В. Психодиагностика и возможность прогноза дезадаптивных реакций сотрудников ОВД в боевой обстановке / Н.В. Авдеев // Психодиагностика и коррекция постстрессовых состояний у сотрудников ОВД. – М., 1997. – С. 38-44.
3. Алдер, Х. НЛП: современные психотехнологии / Х. Алдер.– С. : Пб.: Питер, 2000.– 160 с.
4. Ананьїн, В. Інформаційна безпека у контексті сучасних подій в Україні / В. Ананьїн, О. Пучков // Вісник Київського національного університету імені Тараса Шевченка.14-15 / 2007. – С.28-29.
5. Антопольский, А.Б. Проблемы классификации информационных ресурсов по критериям информационной безопасности / А.Б. Антопольский // Информационные ресурсы России. – 1997. – № 6. – С. 23-29.
6. Баланда, А.Л. Оцінки ризиків соціальної стабільності в Автономній Республіці Крим: монографія / А.Л. Баланда, М.А. Дмитренко, О.Д. Довгань. – К. : НКЦ СБ України. – 2007. – 200 с.
7. Барановский, А. Информационная война вокруг конфликта в Южной Осетии: анализ и выводы [Электронный ресурс]. – Режим доступа : <http://www.osetinfo.ru/main/194>
8. Белай, С.В. Удосконалення підготовки особового складу внутрішніх військ до припинення масових заворушень на основі впровадження в практику навчання типових сценаріїв дій натовпу / С.В. Белай, І.І. Приходько // Збірник наукових праць Харківського університету Повітряних Сил. – Х. : Харків. ун-т Повітряних Сил ім. І. Кожедуба, 2009. – Вип. 2(20). – С. 129-134.
9. Біла книга 2009. Збройні Сили України. – К. : МО України, Заповіт, 2010. – 85 с.
10. Більчук, В.М. Теорія підготовки й прийняття рішень органами військового управління: монографія / В.М. Більчук, Г.А. Дробаха, Б.М. Ланецький, В.О. Нерубацький, Є.Б. Смірнов, О.І. Сухаревський, В.І. Ткаченко, А.В. Тристан // Під заг. ред. В.І. Ткаченко, Є.Б. Смірнова. – Х. : ХУПС. – 2008. – 545 с.
11. Богомолова, Н.Н. Социальная психология печати, радио и телевидения / Н.Н. Богомолова. – М. : Изд-во МГУ. – 1991. – 127 с.
12. Бойові документи морально-психологічного забезпечення виконання службово-бойових завдань: навч. посіб. / О.А. Савченко, В.С. Молдавчук, І.І. Ліпатов, І.І. Приходько, В.І. Пасічник, М.І. Товма, В.І. Воробйов, О.В. Лавніченко. – Х. : Акад. ВВ МВС України,

2010. – 106 с.

13. Большаков, В.П. Информационно-психологическая защита личного состава при проведении контртеррористических операций в Северо-Кавказском регионе / В.П. Большаков // Опыт работы по организации информационно-психологической защиты личного состава органов внутренних дел при проведении контртеррористических и специальных операций: по материалам научно-практической конференции, состоявшейся 25 декабря 2008 года в ВИПК МВД России; под общ. ред. канд. педагог. наук В.Л. Кубышко. – М. : ДКО МВД России, 2009. – С. 4-7.
14. Бондаренко, В. Інформаційний вплив та інформаційні операції / В. Бондаренко, О. Литвиненко // Стратегическая панорама. – 1999. – № 4. – С. 136-137.
15. Борский, Н. Основные направления обеспечения информационной безопасности в деятельности войск (сил) / Н. Борский // Ориентир. – 2001. – № 11. – С. 44-48.
16. Букреев, Ю.Д. О повышении эффективности работы штабов / Ю.Д. Букреев // Военная мысль. – 1996. – № 4. – С. 33-38.
17. Варій, М.Й. Основи соціальної психології військового колективу: монографія. – Львів : Сполом, 2000. – 249 с.
18. Великий тлумачний словник сучасної української мови / Уклад. : голов. ред. В.Т. Бусел. – К. ; Ірпінь : ВТФ “Перун”, 2002. – 1440 с.
19. Военная доктрина Российской Федерации: Указ Президента РФ №706 от 21.04.2000 г. – М. : МИД РФ, 2000.
20. Военный энциклопедический словарь // Под ред. Н.В. Огаркова. – М. : Воениздат, 1983. – 863 с.
21. Волков, Е.Н. Основные модели контроля сознания (реформирования мышления) / Е.Н. Волков // Журнал практического психолога. – М. : Фолиум, 1996. – № 5. – С. 86-95.
22. Волкогонов, Д.А. Психологическая война (подрывные действия империализма в области общественного сознания) / Д.А. Волкогонов. – М. : Воениздат, 1984. – 320 с.
23. Воробйова, І.В. Інформаційно-психологічна зброя як самостійний засіб ведення інформаційно-психологічної війни / І.В. Воробйова // Системи озброєння і військова техніка. Науковий журнал, 2010. – Вип. 1(21). – С. 141-145.
24. Воронцова, Л.В. История и современность информационного противоборства / Л.В. Воронцова, Д.Б. Фролов. – М. : Горячая линия – Телеком, 2006. – 192 с.
25. Глебов, И.Н. Национальная безопасность Российской Федерации: проблемы правового регулирования / И.Н. Глебов. – М. : С.-Петерб. ун-т МВД России, 2000. – 262 с.
26. Городнов, В.П. Моделювання бойових дій військ (сил) протиповітряної оборони та інформаційне забезпечення процесів управління ними (теорія, практика, історія розвитку): монографія / В.П. Городнов,

- Г.А. Дробаха, М.О. Єрмошин, Є.Б. Смірнов, В.І. Ткаченко. – Х. : ХВУ, 2004. – 409 с.
27. Грачев, Г.В. Информационно-психологическая безопасность личности: состояние и возможности психологической защиты / Г.В. Грачев. – М. : Изд-во РАГС, 1998 – 125 с.
28. Гриняев, С.Н. Интеллектуальное противодействие информационному оружию / С.Н. Гриняев. – М. : СИНТЕГ, 1999. – 232 с.
29. Гунбін, К.Ю. Захист від маніпулятивного впливу на свідомість під кутом зору діяльності внутрішніх військ / К.Ю. Гунбін // Збірник наукових праць Національної академії ДПСУ ім. Б. Хмельницького. – Хмельницький : Видавництво Національної академії ДПСУ ім. Б. Хмельницького, 2009. – С. 34-39.
30. Гунбін, К.Ю. Інформаційно-психологічна протидія: історія та сучасність / К.Ю. Гунбін // Науковий журнал Академії ВВ МВС України "Честь і Закон". – 2007. – №2. – С. 75-79.
31. Гунбін, К.Ю. Інформаційно-психологічні впливи та протидія їм в правоохоронній структурі / К.Ю. Гунбін // Вісник Національної академії оборони України, 2009. – №19, Ч.І. – С. 34-39.
32. Гунбін, К.Ю. Система заходів протидії інформаційно-психологічному впливу на військовослужбовців внутрішніх військ на різних етапах виконання службово-бойових завдань з охорони громадського порядку / К.Ю. Гунбін // Науковий журнал Академії ВВ МВС України "Честь і Закон". – 2010. – №4. – С. 75-79.
33. Джури, И. Оценка эффективности психологических операций в вооруженных силах США / И. Джури // Зарубежное военное обозрение. – 1983. – № 2. – С. 25-26.
34. Дзюба, М. Застосування інформаційно-психологічного впливу для досягнення воєнних цілей у локальних війнах і збройних конфліктах на рубежі ХХ-ХХІ століть / М. Дзюба, О. Мацагор // Вісник Київського національного університету імені Тараса Шевченка, 2007. – 14-15. – С. 97-100.
35. Директива командувача внутрішніх військ про виховну роботу у внутрішніх військах МВС України №14 від 01.09.2008.
36. Доктрина информационной безопасности Российской Федерации (09.09.2000) [Электронный ресурс]. – Режим доступа : http://www.rg.ru/oficial/doc/min_and_vedom/mim_bezop/doctr.shtm
37. Доценко, Е.Л. Психология манипуляции: феномены, механизмы и защита / Е.Л. Доценко. – М. : ЧеРо, Издательство МГУ, 1997. – 344 с.
38. Дробаха, Г.А. Формалізація задачі опису перетворень для синтезу структури інформаційної системи з використанням розробленої абстрактної алгебри моделей інформаційних структур / Г.А. Дробаха // Системи обробки інформації. Зб. наук. пр. / ХВУ. – Х., 2004. – Вип. 1. – С. 55-61.
39. Дружинин, В.В. Введение в теорию конфликта / В.В. Дружинин, Д.С. Конторов, М.Д. Конторов. – М. : Радио и связь, 1989. – 288 с.

40. Дудихин, В.В. “Галактика-Zoom” – Конкурентная разведка в Интернет / В.В. Дудихин, О.В. Дидушина. – М. : ООО «Издательство АСТ»: Издательство «НТ Пресс», 2004. – 229 с.
41. Енгальчев, В.Ф. Судебно-психологическая экспертиза: Метод. Руководство / В.Ф. Енгальчев, С.С. Шипшин. – М. : Юрист, 1997. – 224 с.
42. Жарков, Я. Інформаційно-психологічне протиборство в сучасному світі: проблемно-історичний аналіз / Я. Жарков, М. Онищук // Вісник Київського національного університету імені Тараса Шевченка.16-17 / 2007. – С.101-104.
43. Залкин, С.В. Методика сегментации информационно-психологического пространства / С.В. Залкин // Збірник наукових праць Харківського університету Повітряних Сил. – Х. : ХУПС, 2010. – Вып. 2(24). – С. 48-50.
44. Замаруєва, І.В. Лінгвістичні засоби маніпулювання свідомістю при висвітленні воєнних подій як складова інформаційних текстових повідомлень ЗМІ / І.В. Замаруєва, О.М. Бабіч // Вісник Київського національного університету імені Тараса Шевченка, 2007. – № 16 –17. – С. 103-105.
45. Зеленков, М.Ю. Морально-психологический фактор и обороноспособность страны / М.Ю. Зеленков // Военная мысль. – 2000. – № 2. – С. 61-64.
46. Зигель А. Модели группового поведения в системе человек-машина / Зигель А., Вольф Дж.; пер. с англ. Л.А. Какунина; под ред. Г.Е. Шуравлева. – М. : Мир, 1973.
47. Іллюк, О.О. Виховна робота у підрозділах внутрішніх військ: навч. посіб. / О.О. Іллюк, К.Ю. Гунбін, П.П. Круть, В.С. Молдавчук, М.І. Товма. – Х. : Акад. ВВ МВС України, 2008. – 163 с.
48. Кабаченко, Т.С. Методы психологического воздействия : уч. пособие / Т.С. Кабаченко. – М. : Педагогическое общество России, 2000. – 530 с.
49. Кара-Мурза, Г.Г. Манипулирование сознанием / Г.Г. Кара-Мурза.– М. : ЭКСМО-Пресс, 2001. – 232 с.
50. Караяни, А.Г. Интернет – как поле информационно-психологического противоборства / А.Г. Караяни // Опыт работы по организации информационно-психологической защиты личного состава органов внутренних дел при проведении контртеррористических и специальных операций: по материалам научно-практической конференции, состоявшейся 25 декабря 2008 года в ВИПК МВД России; под общ. ред. канд. педагог. наук В.Л. Кубышко. – М. : ДКО МВД России, 2009. – С. 22-31.
51. Караяни, А.Г. Прикладная военная психология / А.Г. Караяни, И.В. Сыромятников. – СПб. : Питер, 2006. – 480 с.
52. Караяни, А.Г. Слухи как средство информационно-психологического противодействия / А.Г. Караяни // Психологический журнал. – 2003. – Т.24. – № 6. – С.47-54.

53. Караяни, А.Г. Информационно-психологическое противоборство в современной войне / А.Г. Караяни. – М. : Военный университет, 1997. – 246 с.
54. Клименко, В. Морально-психологічні аспекти інформаційних війн сучасності / В. Клименко // Вісник Київського національного університету імені Тараса Шевченка, 2007. – № 14–15. – С. 104-106.
55. Ключко, М.Е. О роли средств массовой информации в формировании слухов в современном обществе / М.Е. Ключко // Вісник Харківського Національного Університету. Серія „Психологія”, 2003. – № 599. – С. 152-155.
56. Ковальський, В. Безпека України і вплив на неї військово-політичного оточення / В. Ковальський, А. Маначинський, Е. Пронкін. – К. : НІСД, 1993. – 34 с.
57. Ковальський, В. Оцінка і прогнозування розвитку військово-політичної обстановки у деяких регіонах світу / В. Ковальський, А. Маначинський, Е. Пронкін. – К. : НІСД, 1994. – 51 с.
58. Комов, С.А. О концепции информационной безопасности страны / С.А. Комов // Воен. Мысль, 1997. – № 4. – С. 18-22.
59. Комов, С.А. О способах и формах ведения информационной борьбы / С.А. Комов // Воен. Мысль, 1994. – № 4. – С. 12-17.
60. Конституція України // Відомості Верховної Ради. – 1996. – № 30. – Ст. 141.
61. Костин, Н.А. Теория информационной борьбы: монография / Н.А. Костин. – М. : ВАГШ, 1996. – 70 с.
62. Котенев, И.О. Опросник травматического стресса для диагностики психологических последствий несения службы сотрудниками органов внутренних дел в экстремальных условиях. Метод. пособие / И.О. Котенев. – М., 1996. – С. 3-27.
63. Крутських, А.В. Інформаційний виклик безпеці на межі ХХІ сторіччя / А.В. Крутських // Міжнародне життя, 1999. – № 2. – С. 82-89.
64. Крысько, В.Г. Секреты психологической войны (цели, задачи, методы, формы, опыт) / В.Г. Крысько : под общ. ред. А.Е. Тараса. – Мн. : Харвест, 1999. – 448 с.
65. Леваков, А. Информационная безопасность в США: проблемы и решения [Электронный ресурс]. – Режим доступа : http://freelance4.narod.ru/IS_USA.htm
66. Леонтьева, Л. Проблема протидії інформаційно-психологічному впливу в сучасних умовах / Л. Леонтьева // Людина і політика. – 2004. – № 4. – С. 65-73.
67. Лисичкин, В.А. Третья мировая (информационно-психологическая) война / В.А. Лисичкин, Л.А. Шелепин. – М. : Институт социально-политических исследований АСН, 1999. – 304 с.
68. Литвиненко, О.В. Інформаційні впливи та операції. Теоретико-аналітичні нариси: монографія / О.В. Литвиненко. – К. : НІСД, 2003. – 240 с.

69. Литвиненко, О.В. Спеціальні інформаційні операції та пропагандистські кампанії: монографія / О.В. Литвиненко. – К. : ВКФ “Сатсанга”, 2000. – 222 с.
70. Ліпатов, І.І. Обґрунтування необхідності створення при Територіальному Командуванні групи протидії негативному інформаційно-психологічному впливу на внутрішні війська МВС України під час виконанні службово-бойових завдань / І.І. Ліпатов // Науковий журнал Академії ВВ МВС України "Честь і Закон". – 2010. – №4. С.23-25.
71. Ліпатов, І.І. Підхід щодо побудови математичної моделі інформаційно-психологічного впливу на особовій склад внутрішніх військ під час виконання службово-бойових завдань / І.І. Ліпатов, К.Ю. Гунбін, Є.Г. Башкатов, Л.В. Розанова // Збірник наукових праць Харківського університету Повітряних Сил. – Х. : ХУПС, 2011. – Вып. 2(28). – С. 195-200.
72. Ліпатов, І.І. Проблемні питання здійснення протидії інформаційно-психологічному впливу протидіючих сил на військовослужбовців внутрішніх військ під час виконання службово-бойових завдань / І.І. Ліпатов // Науковий журнал Академії ВВ МВС України "Честь і Закон". – 2010. – №2. С.57-61.
73. Ліпкан, В.А. Теоретичні основи та елементи національної безпеки України: монографія / В.А. Ліпкан. – К. : "Текст", 2003. – 600 с.
74. Ложкін, Г. Інформаційно-психологічна безпека особистості / Г. Ложкін // Персонал. – 2003. – № 3. – С. 78-81.
75. Магомед-Эминов, М.Ш. Новые аспекты психотерапии посттравматического стресса: Методические рекомендации / М.Ш. Магомед-Эминов. – Харьков : Медицина, 1990. – 32 с.
76. Макаренко, И.К. Военная безопасность государства: сущность, структура и пути обеспечения на современном этапе / И.К. Макаренко, В.С. Морозов. – М. : Инфра-М, 2005. – 312 с.
77. Манилов, В.Л. Система национальной безопасности: зарубежный опыт / В.Л. Манилов // Зарубежное военное обозрение, 1995. – № 10. – С. 2-11.
78. Манойло, А.В. Государственная информационная политика в особых условиях: Монография. – М. : МИФИ, 2003. – 388 с.
79. Матеюк, О.А. Можливі форми, сили та засоби інформаційного впливу на ймовірного противника у мирний та воєнний час / О.А. Матеюк // Збірник наук. праць. – Хм: Вид-во НАДПСУ ім. Б. Хмельницького, 2007. – № 38. Частина II. – С. 183-185.
80. Меновщиков, В.Ю. Психологическое консультирование: работа с кризисными и проблемными ситуациями / В.Ю. Меновщиков. – 2-е изд., стер. – М. : Смысл, 2005. – 182 с.
81. Методики психодиагностики в спорте: Учеб. пособие для студентов пед. ин-тов / В.Л. Марищук, Ю.М. Блудов, В.А. Плахтиенко, Л.К. Серова. – М. : Просвещение, 1984. – 191 с.

82. Назаретян, А.П. Агрессивная толпа, массовая паника, слухи. Лекции по социальной и политической психологии / А.П. Назаретян. – СПб. : Питер, 2003. – 192 с.
83. Наследов, А.Д. Математические методы психологического исследования. Анализ и интерпретация данных: учебное пособие / А.Д. Наследов. – СПб. : Речь, 2004. – 392 с.
84. Новицький, Г.В. Теоретико-правові основи забезпечення національної безпеки України: монографія. / Г.В. Новицький. – К. : Інтертехнологія, 2008. – 496 с.
85. Об утверждении Инструкции о порядке организации и проведения идеологической работы в пограничных войсках республики Беларусь: приказ Государственного комитета пограничных войск Республики Беларусь от ноября 2006 г. № 492 [Электронный ресурс]. – Режим доступа : <http://zakon2006.by.ru/part17/doc26414.shtm>
86. Ольшанский, Д.В. Политическая психология / Д.В. Ольшанский. – СПб. : Питер, 2002. – 575 с.
87. Орлов, М.М. Методика визначення показника якості роботи органу управління встановленої структури / М.М. Орлов // Системи озброєння і військова техніка. Науковий журнал, 2007. – Вип. 1(9). – С. 56-60.
88. Основи проведення військово-соціологічних і соціально-психологічних досліджень у внутрішніх військах МВС України: навч. посіб. / І.І. Приходько, І.В. Воробйова, В.С. Молдавчук, І.І. Ліпатов, Ю.Б. Ірхін, В.І. Пасічник, М.І. Товма. – Х. : Акад. ВВ МВС України, 2010. – 58 с.
89. Основи роботи психолога внутрішніх військ МВС України: навч. посіб. / І.І. Ліпатов, І.І. Приходько, Ю.Б. Ірхін, В.І. Пасічник та ін. – Х. : Акад. ВВ МВС України, 2008. – 152 с.
90. Пелепейченко, Л.М. Мовна комунікація в діяльності сил охорони правопорядку. Теоретичні засади галузевої комунікації: монографія / Л.М. Пелепейченко, П.Б. Ткач, К.Ю. Гунбін та ін. – Х. : Акад. ВВ МВС України, 2009. – 271 с.
91. Петров, В.Л. Автоматизация процессов подготовки и планирования информационно-психологической операции / В.Л. Петров, К.И. Хударковский, С.В. Залкин // Системи обробки інформації. – Х. : ХВУ, 2004. – Вып. 4. – С. 165-169.
92. Петров, В.Л. Визначення напрямків удосконалення способів фахової підготовки військовослужбовців внутрішніх військ МВС України до службово-бойових дій / В.Л. Петров, О.Д. Черкашин, С.В. Белай. // Збірник наукових праць НА ДПС України. – № 48/2. Частина II. – Хмельницький : Вид. НА ДПС України ім. Б. Хмельницького, 2009. – С. 92-98.
93. Петров, В.Л. Особливості здійснення інформаційно-психологічного забезпечення в ході виконання службово-бойових завдань частинами та підрозділами внутрішніх військ / В.Л. Петров, С.В. Белай, О.Д. Черкашин. // Наукове забезпечення службово-бойової діяльності внутрішніх військ: зб. тез доповідей наук.-практ. конф., Харків, 9–10

- квітня. 2009 р. – Х. : Акад. ВВ МВС України, 2009. – С. 64-66.
94. Петров, В.Л. Система анализа воздействия информации на подсознание человека в условиях информационно-психологического противоборства / В.Л. Петров, С.А. Сидченко, К.И. Хударковский // Теорія та методика навчання математики, фізики, інформатики: Збірник наукових праць. – Кривий Ріг : Видавничий відділ НМетАУ, 2005. – Випуск V: В 3-х томах (Т. 3).– С. 303-314.
 95. Петров, В.Л. Формализованное описание процессов анализа и синтеза документов в сфере информационного противоборства / В.Л. Петров, К.И. Хударковский, С.В. Залкин // Системи обробки інформації. – Х. : ХВУ, 2004. – Вып. 1. – С. 178-181.
 96. Печоров, С.Л. Дезинформация как метод психологической войны (По итогам конфликта в Персидском заливе) / С.Л. Печоров // Зарубежное военное обозрение. – 1991. – № 9. – С. 3-9.
 97. Певцов, Г.В. Інформаційна безпека регіону: проблема, концепція та шляхи її реалізації: монографія / Г.В. Певцов, О.М. Черкасов. – Х. : Константа, 2008. – 136 с.
 98. Погодин, Ю.И. Психофизиологическое обеспечение профессиональной деятельности военнослужащих / Ю.И. Погодин, В.С. Новиков, А.А. Боченков // Военно-медицинский журнал. – 1998. – № 11. – С. 27-35.
 99. Поздняков, А.И. Информационная безопасность личности, общества, государства / А.И. Поздняков // Военная мысль. – 1993. – № 10. – С. 13-18.
 100. Попов, Д.Г. Исторический обзор применения информационно-психологических воздействий в военном деле (отечественный и зарубежный опыт) / Д.Г. Попов // Юридическая психология. – 2007. – № 3. – С. 35-58.
 101. Попов, Д.Г. Противодействие негативному информационно-психологическому воздействию как подсистема обеспечения информационной безопасности государства / Д.Г. Попов // Юридическая психология. – 2009. – № 2. – С. 26-29
 102. Попов, М.О. До забезпечення воєнної безпеки в умовах загрози інформаційної боротьби / М.О. Попов, А.Г. Лук'янець // Наука і оборона. – 1999. – № 2. – С. 37-43.
 103. Попонін, О.М. Аналіз можливих видів впливів на держави і суспільств / О.М. Попонін, С.О. Сідченко, С.В. Залкін, К.І. Хударковський // Радіотехніка: Всеукр. міжвед. науч.-техн. сб. – 2007. – Вып. 148. – С. 140-146.
 104. Почепцов, Г.Г. Информационно-психологическая война / Г.Г. Почепцов. – М. : СИНТЕГ, 2000. – 180 с.
 105. Почепцов, Г.Г. Информационные войны / Г.Г. Почепцов. – М. : Рефл-бук, К. : Ваклер, 2000. – 576 с.
 106. Почепцов, Г. Г. Теория коммуникации / Г.Г. Почепцов – М. : Рефл-бук; К. : Ваклер, 2001. – 656 с.

107. Прибутько, П.С. Інформаційні впливи: роль у суспільстві та сучасних воєнних конфліктах / П.С. Прибутько, І.Б. Лук'янець. – К. : Паливода А.В., 2007. – 252 с.
108. Присяжнюк, М. Аналіз засобів ведення інформаційної боротьби з використанням інформаційних технологій, форм і способів їх застосування / М. Присяжнюк, Я. Жарков // Вісник Київського національного університету імені Тараса Шевченка, 2007. – № 14-15. – С. 42-44.
109. Про внутрішні війська МВС України: Закон України від 26.03.1992 р. № 2236-ХІІ // Відомості Верховної Ради. – 1992. – № 29. – Ст. 397 (із змінами).
110. Про Воєнну Доктрину України: Указ Президента України від 15.06.2004 № 648/2004.
111. Про Доктрину інформаційної безпеки України: Указ Президента України від 08.07.2009 № 514/2009.
112. Про затвердження та введення в дію керівництв з оцінювання бойової та гуманітарної підготовки, морального і психологічного стану та військової дисципліни, стану озброєння та військової техніки, стану військового тилу, медичного забезпечення у внутрішніх військах МВС України: наказ командувача внутрішніх військ МВС України від 23.05.1997р. №186.
113. Про інформацію: Закон України від 02.10.1992 р. № 2657-ХІІ // Відомості Верховної Ради. – 1992. – № 48. – Ст. 650 (із змінами).
114. Про основи національної безпеки України: Закон України від 19.06.2003 № 964-ІV // Офіційний Вісник України. – 2003. – № 39. – Ст. 351 (із змінами).
115. Про політичні партії: Закон України від 05.04.2001 № 2365-ІІІ // Відомості Верховної Ради. – 2001. – № 23. – Ст. 118 (із змінами).
116. Про правовий режим воєнного стану: Закон України від 06.04.2000 р. № 1647-ІІІ // Відомості Верховної Ради. – 2000. – № 28. – Ст. 224 (із змінами).
117. Про правовий режим надзвичайного стану: Закон України від 16.03.2000 р. № 1550-ІІІ // Відомості Верховної Ради. – 2000. – №23.– Ст. 176 (із змінами).
118. Прокофьев, В.Ф. Объект атаки – психика и сознание человека / В.Ф. Прокофьев // Международный журнал “Национальная безопасность”. – 2001. – № 5-6. – С.27-31.
119. Прокофьев, В.Ф. Предпосылки появления психофизического оружия / В.Ф. Прокофьев //Журнал “Стратегическая стабильность”. – 2001. – № 4. – С.33-38.
120. Прокофьев, В.Ф. Тайное оружие информационной войны / В.Ф. Прокофьев. – М. : СИНТЕГ, 1998. – 152 с.
121. Психология экстремальных ситуаций / Под ред. В.В. Рубцева, С.Б. Малых. – 2-е изд., стер. – М. : Психологический ин-т РАО, 2008. – 304 с.

122. Радкович, І.П. Формування антиманіпуляційних психологічних настанов у військовослужбовців як важливий чинник високого морально-бойового духу / І.П. Радкович, А.І. Черняк // Вісник Національної академії оборони України. Зб-к наук. праць. Вип.3 (7). – К. : НАОУ, 2008. – С. 102-106.
123. Райгородский, Д.Я. Практическая психодиагностика. Методики и тесты: учеб. пособ. / Д.Я. Райгородский – Самара : Издательский дом «БАХРАХ-М», 2002. – 672 с.
124. Родионов, М.А. К вопросу о формах ведения информационной борьбы / М.А. Родионов // Военная мысль. – 1998. – №2. – С.67-70
125. Ронин, Р. Своя разведка: способы вербовки агентуры, методы проникновения в психику, форсированное воздействие на личность, технические средства скрытого наблюдения и съема информации: практическое пособие / Р. Ронин – Мн. : «Харвест», 1998. – 368 с.
126. Рось, А.А. Автоматизация информационно-аналитической деятельности на основе обработки знаний по разноязычным текстам / А.А. Рось, И.В. Замаруева // Информатизация и новые технологии, 1994.– № 4.– С. 16-20.
127. Рось, А.О. Информационная борьба: сущность и основные понятия / А.О. Рось, В.Л. Петров // Наука і оборона, 1994.– № 2.– С. 15-20.
128. Рось, А.О. Концептуальні засади моделювання інформаційної боротьби / А.О. Рось, І.В. Замаруева, В.Л. Петров // Наука і оборона, 2000.– № 2.– С.46-53.
129. Сідченко, С.О. Методика комплексного аналізу документу / С.О. Сідченко, С.В. Залкін, В.В. Белімов // Системи обробки інформації. – Х. : ХУПС. – 2007. – Вип. 9(67). – С. 109-113.
130. Словник офіцера внутрішніх військ з військово-наукових питань / О.М. Шмаков. – Х. : Військ. Ін.-т ВВ МВС України, 2005. – 362 с.
131. Смирнов, В.Н. Предложения по организации информационно-психологической защиты личного состава при проведении контртеррористических операций и мероприятий / В.Н. Смирнов, В.И. Черненилов, Е.В. Петухов // Опыт работы по организации информационно-психологической защиты личного состава органов внутренних дел при проведении контртеррористических и специальных операций: по материалам научно-практической конференции, состоявшейся 25 декабря 2008 года в ВИПК МВД России; под общ. ред. канд. педагог. наук В.Л. Кубышко. – М. : ДКО МВД России, 2009. – С. 54-68.
132. Смола, Л. Роль ціннісної системи у протидії інформаційно-психологічному впливу/ Л. Смола // Вісник СевНТУ. Політологія: зб. наук. пр. – Севастополь : Вид-во СевНТУ, 2009. – Вип. 100. – С. 112-114.
133. Стасєв, Ю.В. Спеціальне програмне забезпечення аналізу і перетворення текстової інформації / Ю.В. Стасєв, С.О. Сідченко, С.В. Залкін, В.Л. Петров // Системи озброєння і військова техніка. – Х. :

- ХУПС. – 2006. – Вип. 2(6). – С. 95-100.
134. Стасюк, В.В. Психологія війни / В.В. Стасюк // Вісник Національної академії оборони України. Зб-к наук. праць. – К. : НАОУ, 2011. – Вип. 1(20). – С.227-229.
 135. Столяренко, А.М. Экстремальная психопедагогика / А.М. Столяренко – М. : ЮНИТИ-ДАНА, 2002. – 607 с.
 136. Стрипко, М. Організація та протидія інформаційно-психологічним операціям: проблеми нормативно-правового регулювання / М. Стрипко, О. Шамсутдінов // Державна безпека України. – 2008. – № 3. – С. 87-99.
 137. Суська О.О. Інформаційний імунітет: проблеми психологічного захисту в інформаційному просторі: монографія / О.О. Суська. – К. : [б.в.], 2008. – 108 с.
 138. Тарабрина, Н.В. Практикум по психологии посттравматического стресса / Н.В. Тарабрина. – СПб. : Питер, 2001. – 325 с.
 139. Татенко, В. Соціально-психологічні механізми впливу людини на людину / В. Татенко // Соціальна психологія, 2003 – № 1. – С. 60-73.
 140. Теорія та практика виховної роботи у внутрішніх військах МВС України: підручник / О.О. Іллюк, Ю.П. Бабков, В.Є. Глухівський та ін.; за ред. С.Т. Полторака. – Х. : Акад. ВВ МВС України, 2008. – 650 с.
 141. Теорія та практика психологічної допомоги: навч. посіб. / В.І. Пасічник, І.І. Ліпатов, Л.Ф. Шестопалова, І.І. Приходько, В.С. Молдавчук, М.І. Товма, Ю.Б. Ірхін, І.В. Воробйова, А.В. Стаднік. – Х. : Акад. ВВ МВС України, 2011. – 250 с.
 142. Тимченко, А.В. Психологическое обеспечение войн и боевых действий в армиях иностранных государств после второй мировой войны: методическое пособие / А.В. Тимченко. – Х. : ХВУ, 1995. – 138 с.
 143. Толубко, В.Б. Інформаційна безпека держави у контексті протидії інформаційним війнам: навч. посіб. / В.Б. Толубко, Я.М. Жарков, І.В. Замаруєва, А.О. Рось та ін.; за ред. В.Б. Толубка. – К. : НАОУ, 2004. – 176 с.
 144. Толубко, В.Б. Інформаційна боротьба в сучасних умовах : навч. посіб. / В.Б. Толубко та ін. – К. : НАОУ, 2002. – 193 с.
 145. Толубко, В.Б. Складові інформаційної боротьби / В.Б. Толубко, А.О. Рось // Наука і оборона. – 2002. – № 2. – С. 23-28.
 146. Фомін, В.О. Сутність і співвідношення понять “інформаційна безпека”, “інформаційна війна” та “інформаційна боротьба” / В.О. Фомін, А.О. Рось // Наука і оборона. – 1999. – № 4. – С. 23-32.
 147. Хлопьев, А.Т. Групповое и массовое сознание в поле слухов / А.Т. Хлопьев // В сб.: Проблемы информационно-психологической безопасности; под.ред. А.В. Брушлинского, В.Е. Лепского. – М. : Изд-во Ин-та психологии РАН, 1996. – С. 29-55.
 148. Хлопьев, А.Т. Средства массовой информации как источник информационно-психологической неустойчивости / А.Т. Хлопьев // В сб.: Проблемы информационно-психологической безопасности; под.ред. А.В. Брушлинского, В.Е. Лепского. – М. : Изд-во Ин-та

- психологии РАН, 1996. – С.47-52.
149. Чалдини, Р. Психология влияния / Р. Чалдини. – СПб. : Питер, 1999. – 272 с.
 150. Шалак, В.И. Современный Контент-анализ / В.И. Шалак. – М. : Омега-Л, 2004. – 272 с.
 151. Шевченко, О. Інформаційно-психологічні операції: концептуальні підходи НАТО і провідних країн світу / О. Шевченко // Соціальна психологія, 2004 – №2. – С. 111-121.
 152. Шейнов, В.П. Конфликты в нашей жизни и их разрешение : монография / В.П. Шейнов. – Мн. : Амалфея, 1997. – 288 с.
 153. Шейнов, В.П. Психологическое влияние / В.П. Шейнов. – Минск : Харвест, 2007. – 640 с.
 154. Шелепин, Л.А. Третья мировая информационно-психологическая война / Л.А. Шелепин, В.А. Лисичкин – М. : Институт социально-политических исследований Академии социальных наук, 1999. – 304 с.
 155. Шмаков, О.М. Підстави щодо обґрунтування ролі внутрішніх військ МВС у забезпеченні воєнної безпеки України (на прикладі територіальної оборони) / О.М. Шмаков, І.Ф. Ролін // Збірник наукових праць ХВУ. – Х. : ХВУ, 2002. – Вип. 3(41). – С. 8-11.
 156. Щёкин, Г. Визуальная психодиагностика: познание людей по их внешности и поведению: учеб.-метод. пособие / Г. Щёкин. – К. : МАУП, 2001. – 616 с.
 157. Юдін, О.К. Інформаційна безпека держави : навч. посіб. / О.К. Юдін, В.М. Богущ. – Х. : Консум, 2005. – 576 с.
 158. Ягупов, В.В. Військове виховання: історія, теорія та методика: навч. посіб. / В.В. Ягупов та ін. ; ред. В.В. Ягупов ; Київський національний ун-т ім. Тараса Шевченка. Військовий ін-т. – К. : [б.в.], 2002. – 560 с.
 159. Ягупов, В.В. Морально-психологічне забезпечення: курс лекцій / В.В. Ягупов ; Київський національний ун-т ім. Тараса Шевченка. – К. : ВПЦ "Київський університет", 2002. – 349 с.
 160. Ягупов, В. Військова психологія : підручник / В. Ягупов. – К. : Тандем, 2004. – 656 с.
 161. Alberts, D.S. Defensive Information Warfare / D.S. Alberts. – Washington. D.C. : National Defense University, 1996. – 81 p.
 162. Baldwin, D.A. Security studies and the end of the Cold War / D.A. Baldwin // World politics. – Princeton, 1995. – Vol. 48, № 1. – P. 117-141.
 163. Barney, R. Ethics and professional persuasive communications / R. Barney, J. Black // Public Relations Review. – 1994. – vol.20. – P. 233-248.
 164. Buzan, B. People, State and Fear: The National Security Problem in International Relations. Chapel Hill / B. Buzan. – North Carolina : Univ. of North Carolina Press, 1983. – 262 p.
 165. Campan, A.D. The First Information War / A.D. Campan. – Fairfax, Virginia: AFCEA International Press, 1992. – 220 p.
 166. Festinger, L. On Resistance to Persuasive Communication / L. Festinger,

- N. Maccoby // *Journal of Abnormal and Social Psychology*. – 1964. – vol.68, № 4. – P. 359-366.
167. Freedman, J.L. Warning, distraction, and resistance to influence / J.L. Freedman, D.O. Sears // *Journal of Personality and Social Psychology*. – 1965. – № 1. – P. 262-266.
168. Hammes, Th. Insurgency: Modern Warfare Evolves into a Fourth Generation // *Strategic Forum*. – 2005. – No 214. – 7 p.
169. Molander, R.C. Strategic Information Warfare: A New Face of War / R.C. Molander, A.S. Riddile, P.A. Wilson. – Washington. D.C. : National Defense Research Institute, RAND, 1996. – 113 p.
170. Patrick, B. Winning the Peace: Paradox and Propaganda after the Invasion of Iraq / B. Patrick, T. Thrall // *Global Media Journal*. – 2004. – P. 3-30.
171. Pontoniere, P. U.S. Launches Psyops War Against Iraq / P. Pontoniere // *New America Media*. – 2003. – Mar. 13. – P. 3-4.
172. Resistance and persuasion / edited by Eric S. Knowles and Jay A. Linn. – Mahwah, New Jersey : Lawrence Erlbaum Associates, Inc., Publishers. – 2004. – 350 p.

ДОДАТКИ

Додаток А

Анкета вивчення інформаційно-психологічного впливу на особовий склад Національної гвардії України під час виконання службово-бойових завдань

Шановний військовослужбовець Національної гвардії України!

Проводиться соціально-психологічне дослідження думки військовослужбовців з метою вивчення й аналізу проблеми інформаційно-психологічного впливу на особовий склад під час виконання службово-бойових завдань. Від Вашої відвертості та чесності буде залежати об'єктивність дослідження.

Заповнити анкету нескладно: уважно прочитайте запитання та варіанти відповідей, потім виберіть й обведіть колом відповідну літеру або декілька літер із варіантом відповіді, які Ви вважаєте вірними.

Дякуємо за співпрацю!

1. Ваш вік: _____

2. Військове звання: _____

3. Термін проходження Вашої військової служби:

А) до 6 місяців; Б) від 6 місяців до 1 року; В) від 1 до 3 років; Г) до 5 років; Д) до 10 років; Е) до 15 років; Ж) до 20 років; З) до 25 років; І) понад 25 років.

4. Які з нижче вказаних джерел інформації впливали на Вас (Вашу свідомість)?

Джерела впливу	Інформаційно-психологічний вплив на Вашу свідомість
1	2
Президент, адміністрація Президента України	а) не вплинуло; б) незначно вплинуло; в) вплинуло; г) значно вплинуло
Уряд України, Міністерство внутрішніх справ	а) не вплинуло; б) незначно вплинуло; в) вплинуло; г) значно вплинуло
Командування Національної гвардії України	а) не вплинуло; б) незначно вплинуло; в) вплинуло; г) значно вплинуло

Проурядові політичні партії та рухи	а) не вплинуло; б) незначно вплинуло; в) вплинуло; г) значно вплинуло б) незначно вплинуло; в) вплинуло; г) значно вплинуло
Релігійні організації	а) не вплинуло; б) незначно вплинуло; в) вплинуло; г) значно вплинуло
Командування військових частин	а) не вплинуло; б) незначно вплинуло; в) вплинуло; г) значно вплинуло
Військовий колектив	а) не вплинуло; б) незначно вплинуло; в) вплинуло; г) значно вплинуло
Родина	а) не вплинуло; б) незначно вплинуло; в) вплинуло; г) значно вплинуло
Друзі	а) не вплинуло; б) незначно вплинуло; в) вплинуло; г) значно вплинуло
Населення	а) не вплинуло; б) незначно вплинуло; в) вплинуло; г) значно вплинуло
Масові скупчення людей	а) не вплинуло; б) незначно вплинуло; в) вплинуло; г) значно вплинуло
Порушники громадського порядку	а) не вплинуло; б) незначно вплинуло; в) вплинуло; г) значно вплинуло

5. Які з нижче вказаних комунікативних каналів інформації впливали на Вас (Вашу свідомість)?

Канали впливу	Інформаційно-психологічний вплив на Вашу свідомість
Телебачення	а) не вплинуло; б) незначно вплинуло; в) вплинуло; г) значно вплинуло
Радіомовлення	а) не вплинуло; б) незначно вплинуло; в) вплинуло; г) значно вплинуло
Преса (газети, журнали)	а) не вплинуло; б) незначно вплинуло; в) вплинуло; г) значно вплинуло
Наочні форми	а) не вплинуло; б) незначно вплинуло; в) вплинуло; г) значно вплинуло
Інтернет	а) не вплинуло; б) незначно вплинуло; в) вплинуло; г) значно вплинуло
Телефон	а) не вплинуло; б) незначно вплинуло; в) вплинуло; г) значно вплинуло
Листування	а) не вплинуло; б) незначно вплинуло; в) вплинуло; г) значно вплинуло
Міжособистісне спілкування	а) не вплинуло; б) незначно вплинуло; в) вплинуло; г) значно вплинуло
Невербальне спілкування	а) не вплинуло; б) незначно вплинуло; в) вплинуло; г) значно вплинуло

6. Який вплив на Вас та на результати виконання СБЗ здійснили (якщо таке було) чутки?

- а) не вплинуло;
- б) незначно вплинуло;
- в) вплинуло;
- г) значно вплинуло.

7. Що найбільше вплинуло на результат виконання службово-бойового завдання?

- а) аргументованість інформації, що доводилася;
- б) емоційність;
- в) мотивація щодо успішного виконання СБЗ;
- г) об'єктивність та достовірність інформації, що доводилася;
- д) інше _____

Додаток Б

Результати експертної оцінки інформаційно-психологічного впливу з різних джерел й каналів на виконання службово-бойових завдань особовим складом Національної гвардії України

Таблиця Б.1

Вплив різних джерел інформації на виконання службово-бойових завдань військовослужбовців

Параметри		Рівень впливу (%) на військовослужбовців			Показники значущості розбіжностей між групами		
Джерела інформації	Шкали оцінювання	1 групи (до 3 років)	2 групи (3-5 роки)	3 групи (більше 5 років)	Φ (1-2 гр.)	Φ (1-3 гр.)	Φ (2-3 гр.)
1	2	3	4	5	6	7	8
Проурядові політичні партії та рухи	не вплинуло	36,92	16,92	33,33	2,61***	0,29	1,44*
	незначно вплинуло	23,08	29,23	27,78	0,79	0,41	0,11
	вплинуло	26,15	41,54	27,78	1,85**	0,09	1,13
	значно вплинуло	13,85	12,31	11,11	0,26	0,32	0,14
Опозиційні політичні партії та рухи	не вплинуло	52,31	56,92	83,34	0,52	2,56***	2,22**
	незначно вплинуло	29,23	30,77	5,56	0,19	2,49**	2,62***
	вплинуло	16,92	10,77	5,56	1,01	1,38	0,72
	значно вплинуло	1,54	1,54	5,56	0,00	0,87	0,87
Релігійні організації	не вплинуло	50,77	52,31	72,22	0,17	1,67**	1,55*
	незначно вплинуло	23,08	32,31	16,67	1,17	0,60	1,38
	вплинуло	23,08	12,31	11,11	1,63*	1,21	0,14
	значно вплинуло	3,08	3,08	0,00	0,00	1,33	1,33

Командування військових частин	не вплинуло	40,00	18,46	38,89	2,73***	0,08	1,72**
	незначно вплинуло	33,85	29,23	16,67	0,58	1,50*	1,13
	вплинуло	24,62	41,54	44,44	2,06**	1,58*	0,22
	значно вплинуло	1,54	10,77	0,00	2,42***	0,92	2,51***
Військовий колектив	не вплинуло	43,08	15,38	38,89	3,56***	0,32	2,03**
	незначно вплинуло	21,54	24,62	16,67	0,42	0,46	0,74
	вплинуло	27,69	52,31	44,44	2,89***	1,31	0,59
	значно вплинуло	7,69	7,69	0,00	0,00	2,11**	2,11**
Родина	не вплинуло	49,23	26,15	38,89	2,74***	0,78	1,02
	незначно вплинуло	21,54	21,54	27,78	0,00	0,55	0,55
	вплинуло	13,85	36,92	27,78	3,09***	1,30	0,73
	значно вплинуло	15,38	15,38	5,56	0,00	1,23	1,23
Друзі	не вплинуло	46,15	43,08	55,56	0,36	0,71	0,94
	незначно вплинуло	26,15	35,32	27,76	1,12	0,14	0,60
	вплинуло	18,46	16,92	16,67	0,23	0,18	0,02
	значно вплинуло	9,23	4,62	0,00	1,05	2,31***	1,62*
Населення	не вплинуло	52,31	61,54	72,22	1,06	1,55*	0,86
	незначно вплинуло	23,07	23,07	22,22	0,00	0,08	0,08
	вплинуло	21,54	13,85	5,56	1,14	1,82**	1,07
	значно вплинуло	3,07	1,54	0,00	0,62	1,33	0,92
Масові скупчення	не вплинуло	58,46	55,38	83,33	0,36	2,09**	2,32***

людей	незначно вплинуло	26,15	26,15	5,56	0,00	2,23**	2,23**
	вплинуло	13,85	16,92	11,11	0,47	0,32	0,63
	значно вплинуло	1,54	1,54	0,00	0,00	0,92	0,92
Порушники громадського порядку	не вплинуло	60,00	46,15	66,67	1,58*	0,52	1,56*
	незначно вплинуло	24,61	21,54	16,67	0,42	0,74	0,45
	вплинуло	12,31	26,15	11,11	2,04**	0,14	1,48*
	значно вплинуло	3,07	6,15	5,56	0,85	0,47	0,09
Періодичний друк	не вплинуло	63,07	72,31	66,67	1,12	0,28	0,46
	незначно вплинуло	23,07	12,31	22,22	1,63**	0,08	0,99
	вплинуло	13,85	13,85	11,11	0,00	0,32	0,31
	значно вплинуло	0,00	1,54	0,00	1,40*	0,00	0,42
Радіо	не вплинуло	64,61	61,54	72,22	0,36	0,61	0,86
	незначно вплинуло	21,54	24,62	22,22	0,42	0,06	0,21
	вплинуло	10,77	13,87	5,56	0,54	0,72	1,07
	значно вплинуло	3,07	0,00	0,00	2,02**	1,33	0,00
Телебачення	не вплинуло	56,92	49,23	38,89	0,88	1,36	0,78
	незначно вплинуло	24,61	16,92	38,89	1,09	1,16	1,88**
	вплинуло	15,38	26,15	22,22	1,53**	0,65	0,35
	значно вплинуло	3,07	7,69	0,00	1,19	1,32	2,11**
Інтернет	не вплинуло	61,53	46,15	61,11	1,76**	0,03	1,13
	незначно вплинуло	13,85	23,08	27,78	1,36	1,29	0,40

	вплинуло	18,46	26,15	11,11	1,06	0,79	1,49*
	значно вплинуло	6,15	4,62	0,00	0,40	1,88**	1,62*
Листівки	не вплинуло	67,69	55,38	88,89	1,45*	1,98**	2,94***
	незначно вплинуло	12,31	33,85	11,11	3,00***	0,14	2,12**
	вплинуло	12,31	9,23	0,00	0,57	2,68***	2,31***
	значно вплинуло	7,69	1,53	0,00	1,80**	2,11**	0,92
Чутки	не вплинуло	60,00	47,69	88,89	1,41	2,59***	3,51***
	незначно вплинуло	26,15	26,16	11,11	0,00	1,47*	1,47*
	вплинуло	13,85	23,07	0,00	1,36	2,87***	3,76***
	значно вплинуло	0,00	3,07	0,00	2,02**	0,00	1,33

Примітка: * $p \leq 0,1$; ** $p \leq 0,05$; *** $p \leq 0,001$.

Таблиця Б.2

**Вплив інформації за допомогою різних каналів на виконання
службово-бойових завдань військовослужбовцями**

Параметри		Рівень впливу (%) на військовослужбовців			Показники значущості розбіжностей між групами		
1	2	3	4	5	6	7	8
Вид каналу інформації	Шкала оцінювання	1 групи (до 3 років)	2 групи (3-5 роки)	3 групи (більше 5 років)	Φ (1-2 гр.)	Φ (1-3 гр.)	Φ (2-3 гр.)
Періодичний друк	не вплинуло	63,07	72,31	66,67	1,12	0,28	0,46
	незначно вплинуло	23,07	12,31	22,22	1,63**	0,08	0,99
	вплинуло	13,85	13,85	11,11	0,00	0,32	0,31
	значно вплинуло	0,00	1,54	0,00	1,40*	0,00	0,42

Радіо	не вплинуло	64,61	61,54	72,22	0,36	0,61	0,86
	незначно вплинуло	21,54	24,62	22,22	0,42	0,06	0,21
	вплинуло	10,77	13,87	5,56	0,54	0,72	1,07
	значно вплинуло	3,07	0,00	0,00	2,02**	1,33	0,00
Телебачення	не вплинуло	56,92	49,23	38,89	0,88	1,36	0,78
	незначно вплинуло	24,61	16,92	38,89	1,09	1,16	1,88**
	вплинуло	15,38	26,15	22,22	1,53**	0,65	0,35
	значно вплинуло	3,07	7,69	0,00	1,19	1,32	2,11**
Інтернет	не вплинуло	61,53	46,15	61,11	1,76**	0,03	1,13
	незначно вплинуло	13,85	23,08	27,78	1,36	1,29	0,40
	вплинуло	18,46	26,15	11,11	1,06	0,79	1,49*
	значно вплинуло	6,15	4,62	0,00	0,40	1,88**	1,62*
Наочні форми	не вплинуло	64,61	53,85	83,33	1,25	1,62*	2,45***
	незначно вплинуло	16,92	26,15	16,67	1,29	0,01	0,87
	вплинуло	18,46	20,00	0,00	0,22	3,33***	3,48***
	значно вплинуло	0,00	0,00	0,00	0,00	0,00	0,00
Телефон	не вплинуло	41,54	33,85	55,56	0,91	1,06	1,66**
	незначно вплинуло	18,46	43,08	22,22	3,09***	0,35	1,65**
	вплинуло	26,15	18,46	16,67	1,06	0,87	0,18
	значно вплинуло	13,85	4,62	5,56	1,89**	1,07	0,17
Листування	не вплинуло	70,79	67,69	83,33	0,38	1,13	1,38

	незначно вплинуло	21,54	23,08	16,67	0,22	0,46	0,60
	вплинуло	6,15	7,69	0,00	0,34	1,89**	2,11**
	значно вплинуло	1,54	1,54	0,00	0,00	0,92	0,92
Міжособистісне спілкування	не вплинуло	38,46	20,00	38,89	2,35***	0,03	1,58*
	незначно вплинуло	24,62	23,08	27,78	0,19	0,27	0,41
	вплинуло	29,23	50,77	33,33	2,54***	0,33	1,34
	значно вплинуло	7,69	6,15	0,00	0,34	2,11**	1,88**
Невербальне спілкування	не вплинуло	80,00	76,92	77,78	0,42	0,20	0,08
	незначно вплинуло	13,85	16,92	5,56	0,47	1,07	1,39
	вплинуло	6,15	4,62	11,11	0,40	0,66	0,93
	значно вплинуло	0,00	1,54	5,56	1,40*	1,79**	0,87
Чутки	не вплинуло	61,54	46,15	83,33	1,76**	1,86**	3,02***
	незначно вплинуло	27,69	38,46	11,11	1,31	1,61*	2,48***
	вплинуло	10,77	13,85	5,56	0,56	0,71	1,07
	значно вплинуло	0,00	1,54	0,00	1,40*	0,00	0,92
Листівки	не вплинуло	64,61	53,85	83,33	1,25	1,62*	2,45***
	незначно вплинуло	16,92	26,15	16,67	1,29	0,01	0,87
	вплинуло	18,46	20,00	0,00	0,22	3,33***	3,48***
	значно вплинуло	0,00	0,00	0,00	0,00	0,00	0,00

Примітка: * $p \leq 0,1$; ** $p \leq 0,05$; *** $p \leq 0,001$.

Додаток В

Методика оцінювання суспільно-політичної обстановки у районі виконання службово-бойових завдань

Під час оцінювання суспільно-політичної обстановки у районі виконання службово-бойових завдань враховується:

– розстановка політичних сил, соціально-політичні процеси у регіоні та районі виконання службово-бойових завдань: найбільш впливові політичні партії і громадські рухи, їхня частка у місцевих органах влади; мета, мотиви та характер діяльності політичних сил, характер відносин між ними, сприятливість їхньої діяльності та ставлення до виконання службово-бойових завдань Національною гвардією України; соціальна база політичних партій, громадських рухів, їхній вплив на настрої та громадську думку населення, на якість виконання завдань, які покладені на НГУ; відношення партій, рухів, населення до політики Президента, уряду, державних органів; тенденції змін впливовості політичних партій і рухів, прогнозування їхньої діяльності з початком виконання службово-бойових завдань; рівень напруженості між різними соціальними групами населення у районі виконання службово-бойових завдань (проведення спеціальної операції) та імовірність масових заворушень серед місцевого населення; відношення органів державної влади та місцевого самоврядування, засобів масової інформації, населення до діяльності військ; можливий вплив соціально-політичної обстановки на виконання службово-бойових завдань військовою частиною (з'єднанням);

– економічна ситуація: наявність і стан промислових та сільськогосподарчих підприємств, інших організацій та установ; характер виробництва підприємств, що перебувають у районі виконання службово-бойових завдань (проведення спеціальної операції), можливості підприємств, установ та організацій, запаси, сили та засоби, які можуть бути використані в інтересах виконання службово-бойових завдань (спеціальної операції); особливості інфраструктури, транспорту, зв'язку; наявність медично-

оздоровчих закладів та їхні можливості з надання медичної допомоги особовому складу і проведення психологічної реабілітації;

– міжнаціональні відносини і демографічна ситуація: соціальний і національний склад населення; чисельність, райони компактного проживання національних меншин; особливості їх соціальної психології, звичаї, традиції, рівень релігійності, проблеми міжконфесійних протиріч та райони можливого виникнення міжконфесійних сутичок; відношення різних прошарків населення до сил, що дестабілізують обстановку; співвідношення співчуваючих ним та налаштованих вороже або нейтрально по відношенню до них; прогнозування можливості дій сепаратистських рухів і угруповань, ступінь їхньої загрози діям військ; особливості міжнаціональних відносин, що можуть використати протидіючі сили для організації розвідки, проведення диверсій з метою порушення системи державного і військового управління, блокади комунікацій, та інші дані, необхідні для визначення впливу міжнаціональних відносин на виконання службово-бойових завдань (проведення спеціальної операції) і особовий склад Національної гвардії України;

– релігійна обстановка: кількість релігійних конфесій, основні центри їхньої діяльності; ступінь їхнього впливу на населення району виконання службово-бойових завдань; коротка характеристика спрямованості основних конфесій, міжконфесійної ситуації, їхнє ставлення до НГУ і до проведення спеціальної операції; характер стосунків державних органів влади, політичних партій та рухів з релігійними конфесіями; наявність, впливовість, орієнтована кількість релігійних конфесій, що займають (чи можуть зайняти з початком спеціальної операції) антидержавні позиції; прогнозування змін релігійної обстановки з початком виконання службово-бойових завдань (спеціальної операції);

– криміногенна ситуація: загальна характеристика криміногенної обстановки у районі виконання службово-бойових завдань; міста, населені пункти та райони з підвищеним рівнем злочинності; загальна кількість, характеристика за видами та ступенем тяжкості злочинів, зареєстрованих

органами внутрішніх справ; наявність організованої злочинності, кримінальних угруповань, їхня орієнтація та характеристика (в першу чергу, склад, чисельність та озброєння незаконних збройних формувань); вплив на настрої, громадську думку населення, на якість виконання завдань, які покладені на війська; кількість та місця розташування виправно-трудових установ, в'язниць, кількість в'язнів, що утримуються в них; прогнозування розвитку криміногенної ситуації, збільшення розбійних угруповань, районів їхньої діяльності, ступінь загрози особовому складу, об'єктам та комунікаціям; заходи, які необхідно провести;

– екологічна та санітарно-епідеміологічна обстановка: наявність на території регіону та району виконання службово-бойових завдань небезпечних об'єктів (радіаційних, хімічних, нафто-газопереробних заводів та проводів, заплав, АЕС) і можливі наслідки у разі диверсії чи аварій на цих об'єктах, які можуть призвести до виходу з ладу бойової техніки та озброєння, ураження військовослужбовців та місцевого населення; кліматичні особливості, можливість виникнення надзвичайних природних явищ (затоплення, землетруси, шквальні вітри, снігопади та замети), що впливають на боєздатність військ (маневр, управління, інженерне забезпечення шляхів); наявність та класифікація небезпечних захворювань у регіоні; можливість виникнення та поширення епідемій і їхній вплив на боєздатність військ; перелік, класифікація та місцезнаходження об'єктів, що перебувають під захистом Міжнародного Гуманітарного права;

– інформаційне поле: можливості інформаційних засобів регіону щодо організації та здійснення морально-психологічного забезпечення виконання службово-бойових завдань і виховної роботи серед місцевого населення; наявність телерадіоцентрів, типографій, редакцій газет та журналів на території регіону, району виконання завдань, їхня кількість та місце знаходження, частка державних і комерційних ЗМІ; характеристика політичної спрямованості ЗМІ; оцінка діючих та ймовірних каналів інформаційно-психологічного впливу протидіючих сил, наявність засобів інформаційно-психологічної протидії,

тривалість та потужність (зони впливу) радіо і телепередавачів, спрямованість інформаційно-психологічних акцій протидіючих сил. Оцінка частки населення і військовослужбовців, які можуть піддаватися психологічному впливу протидіючих сил за різними каналами та ступеню дієвості цього впливу; оцінка можливостей власних технічних засобів виховання, використання місцевих ЗМІ щодо посилення інформаційно-пропагандистської роботи, протидії інформаційно-психологічному впливу протидіючих сил та його морально-психологічному стримуванню.

Під час оцінки суспільно-політичної обстановки та економічних умов виконання службово-бойових завдань за кожним елементом оцінки формулюються конкретні часткові висновки, визначаються позитивні і негативні сторони. Часткові висновки трансформуються в загальні висновки.

Додаток Г

**Анкета вивчення інформаційно-психологічного впливу на особовий склад
Національної гвардії України під час виконання службово-бойових
завдань**

Шановний військовослужбовець Національної гвардії України!

Проводиться соціально-психологічне дослідження думки військовослужбовців з метою вивчення й аналізу проблеми інформаційно-психологічного впливу на особовий склад під час виконання службово-бойових завдань. Від Вашої відвертості та чесності залежатиме об'єктивність дослідження.

Заповнити анкету нескладно: уважно прочитайте запитання та варіанти відповідей, потім, якщо не вплинуло напишіть літеру „Н”, вплинуло - літеру „В”. На запитання „Характер впливу”: якщо вплинуло позитивно – поставте „+”, якщо вплинуло негативно – поставте „-”. Якщо жодна із запропонованих відповідей не підходить, пропонуйте свою в графі „інше”.

Дякуємо за співпрацю!

1. Ваш вік: _____

2. Військове звання: _____

3. Термін проходження Вашої військової служби: А) до 6 місяців; Б) від 6 місяців до 1 року; В) від 1 до 3 років; Г) до 5 років; Д) до 10 років; Е) до 15 років; Ж) до 20 років; З) до 25 років; І) понад 25 років.

4. Які з перерахованих нижче джерел і каналів інформаційно-психологічного впливу вплинули на Вас (Вашу свідомість)?

Джерела і канали впливу	Вплив на свідомість			
	Не вплинуло	Вплинуло	Характер впливу "-", "+", "0"	Інше
1	2	3	4	5
Джерела впливу				
Президент, адміністрація Президента				
Уряд				
Міністерство внутрішніх справ				
Командування НГУ				
Партії				

Релігійні організації				
Командування військових частин				
Командири підрозділів				
Військовий колектив				
Родина				
Друзі				
Населення				
Масові скупчення людей				
Порушники громадського порядку				
Канали впливу				
Періодичний друк:				
Радіо:				
Телебачення:				
Інтернет:				
Мобільні телефони:				
- СМС				
- голосові повідомлення				
- ММС				
Плакати				
Листівки				
Чутки				
Погрози, шантаж				

Примітка. В анкеті назва газет, радіопередач, каналів телебачення, Інтернет ресурсів вказується згідно з районом постійної дислокації і виконання службово-бойових завдань.

Додаток Д

Методика оцінювання морально-психологічного стану військовослужбовців

Під час оцінки морально-психологічного стану особового складу своїх підрозділів враховуються: соціальний і національний склад підрозділів, характер взаємовідносин між військовослужбовцями різних національностей; рівень релігійності особового складу, наявність релігійних протиріч; вікові характеристики різних категорій особового складу, рівень його загальноосвітньої підготовки; досвід військової служби, бойових дій, рівень бойової майстерності; знання особовим складом району службово-бойових дій, рівень згуртованості підрозділів; укомплектованість підрозділів офіцерським складом, його рівень оперативної (бойової) підготовки, досвід штабів у керуванні підрозділами; відношення військовослужбовців до мети службово-бойових дій, військово-політичного керівництва держави, до своїх командирів (начальників); рівень знання озброєння, особливостей тактики дій протидіючих сил (противника) особовим складом; стан психологічної підготовки військовослужбовців різних категорій; негативні випадки, що трапились та їхні наслідки; стан здоров'я військовослужбовців, основні захворювання, рівень забезпеченості матеріально-побутових потреб.

У висновках визначаються: загальна оцінка кількісно-якісного складу підрозділів та їхнього морально-психологічного стану (дозволяє виконувати службово-бойові завдання; обмежено дозволяє; не дозволяє); сильні та слабкі сторони морально-психологічного стану особового складу по категоріям (офіцери, військовослужбовці військової служби за контрактом, строкової служби тощо); загальна оцінка морально-психологічного стану підпорядкованих підрозділів; основні заходи щодо підтримки та підвищення морально-психологічного стану.

Для визначення кількісного показника МПС військової частини (з'єднання) під час підготовки та виконання службово-бойових завдань

доцільно використовувати методику, яка розроблена Г.А. Давидовим. Оцінка МПС проводиться за формулою:

$$R_{\text{МПС}} = 1/3 ((\text{СІА} + \text{РО} + \text{БД}) / 3 \times 1,0 + (\text{ОУ} + \text{УБД} + \text{ФС}) / 3 \times 0,9 + (\text{У} + \text{З} + \text{МТЗ}) / 3 \times 1,1) \times \text{КБЗ},$$

де: СІА – ступінь інформованості особового складу про стан справ у державі, про покладені на підрозділ бойові завдання, а також авторитет та єдність дій командирів, начальників, органів гуманітарної політики.

СІА – визначається незалежними експертами, за наступними показниками:

– проінформовані всі військовослужбовці підрозділу, авторитет командирів високий, єдність дій оцінена на 100% – рівень МПС високий;

– військовослужбовці проінформовані частково, командири користуються авторитетом, єдність дій оцінена більш ніж на 50% – рівень МПС достатній;

– особовий склад не володіє інформацією про стан справ у державі, не знає завдань покладених на підрозділ, командири не користуються авторитетом, єдність дій оцінена менше ніж на 50 % – рівень МПС низький, що може призвести до деморалізації військ.

За такою ж схемою визначаються рівні МПС за іншими показниками:

РО – рівень освіти (% офіцерів з вищою освітою; % сержантів, солдат 1, 2 періоду служби з вищою, середньою та іншою освітою);

БД – відсоток учасників бойових дій;

ОУ – наявність органів управління та ефективність їхнього функціонування;

УБД – успіх бойових, навчально-бойових дій, відсоток надійно діючих військових підрозділів;

ФС – функціональний стан;

У – відсоток укомплектованості особового складу;

З – відсоток забезпечення озброєнням, засобами захисту, ступінь підготовки району зосередження;

МТЗ – матеріально-технічне забезпечення (% по всіх видах в цілому);

КБЗ – коефіцієнт бойового злагодження військового підрозділу:

- 1 – всі ланки злагоджені, згуртовані;
- 3/4, 4/5, 5/6, 6/7... – особовий склад підрозділу не злагоджений;
- 0 – особовий склад охоплений панікою.

Формула оцінки МПС дає можливість для багаторазового виміру, при цьому кожен раз командир приймає рішення у процесі бойових дій. Можливе наочне відображення динаміки морально-психологічного стану військового підрозділу на графіку. По горизонталі відкладається час діяльності, а по вертикалі – рівень морально-психологічного стану військовослужбовців (у відсотках). Оцінка специфічних показників морально-психологічного стану здійснюється на основі особистих показників кожного загального показника. Рівень розвитку відповідного показника оцінюється за 5-ти бальною шкалою.

Загальна оцінка кожного специфічного показника здійснюється за системою оцінок відповідних особистих показників згідно з раніше зазначеною формулою. За цією ж формулою проводиться й загальна оцінка морально-психологічного стану особового складу військового підрозділу за системою специфічних показників основних даних.

Узагальнена оцінка рівня морально-психологічного стану визначається згідно з формулою:

$$\text{МПС} = (\text{А} \times \text{К} + \text{Б} \times \text{КБ}) / 2, \text{ де:}$$

А – оцінка по системі загальних об'єктивних показників;

К – коефіцієнт кореляції між А і МПС;

Б – оцінка по системі специфічних показників;

КБ – коефіцієнт кореляції між Б і МПС.

Таким чином, рівень МПС військового підрозділу під час ведення бойових дій за методикою Г.А. Давидова визначається як: високий – отриманий за формулою показник перевищує 50%; нестійкий – отриманий показник знаходиться в межах 50%; низький (деморалізованість підрозділу) – отриманий за формулою показник менше 50%.

Оцінка морально-психологічного стану підрозділів здійснюється під час приведення військ до бойової готовності, безпосередньої підготовки до виконання службово-бойових завдань, а також у ході їхнього виконання.

Додаток Е

Опитувальник „Визначення рівня знань, навичок, вмінь офіцерів органів виховної структур та військовослужбовців щодо протидії негативному інформаційно-психологічного впливу”

Тестові завдання для офіцерів органів виховних структур з навчальної дисципліни „Протидія негативному інформаційно-психологічному впливу при виконанні службово-бойових завдань”

Тестові завдання складаються з 14 питань. Всі запитання складено за типом „вибір з декількох варіантів” (multiple choice question) – це типове тестове запитання множинного вибору, яке передбачає наведення кількох варіантів, із яких правильною вважається одна або більше коректних відповідей. Таким чином тестується глибина знань, розуміння різних аспектів явищ, процесів тощо.

Інструкція: „На кожне запитання виберіть один або декілька правильних варіантів відповіді із п’яти запропонованих. Літери, якими позначається вірна відповідь напишіть у бланк відповідей навпроти номера відповідного запитання”

1. Інформаційно-психологічний вплив на військовослужбовців Національної гвардії України при виконанні службово-бойових завдань це, перш за все:

а) вплив на інтелектуально-пізнавальну сферу військовослужбовця, що дозволяє змінити його уявлення, характер сприйняття інформації, що надходить, та його „картину світу”;

б) вплив на військовослужбовців (на окремих індивідів та на групи), який здійснюється з метою зміни ідеологічних і психологічних структур їхньої свідомості та підсвідомості, трансформації емоційних станів та стимулювання певної поведінки і діяльності;

с) вплив на комунікативну сферу військовослужбовця, що дозволяє створювати соціально-психологічний комфорт та дискомфорт, змушувати людину співпрацювати або конфліктувати з оточуючими;

д) вплив на військовослужбовців (на окремих індивідів та на групи), який здійснюється у пункті постійної дислокації з метою зміни їхньої свідомості, підсвідомості, емоційних станів та стимулювання певної поведінки і діяльності;

е) вплив на волюву активність військовослужбовця та, в такий спосіб, керування його поведінкою і діяльністю.

2. Які три етапи інформаційно-психологічного впливу вважаються загальноприйнятими?

- а) операціональний етап;
- б) профілактичний етап;
- с) процесуальний етап;
- д) заключний етап;
- е) миротворчий етап.

3. До найбільш очевидних і небезпечних для військовослужбовців НГ України серед основних видів інформаційно-психологічного впливу слід віднести:

- а) психогенний;
- б) нейролінгвістичний;
- с) інформаційний;
- д) шоківий;
- е) психоаналітичний.

4. До методів інформаційно-психологічного впливу слід віднести:

- а) навіювання;
- б) психічне зараження;
- с) переконування;
- д) протистояння;
- е) санкціонування.

5. До загальних тенденцій у визначенні поняття „маніпуляція” слід віднести:

а) практично в усіх визначеннях маніпуляція розглядається як специфічний спосіб управління;

б) у більшості визначень підкреслюється наявність фізичного впливу;

с) у більшості визначень підкреслюється прихований характер впливу;

д) у переважній більшості визначень підкреслюється негативність дій маніпулятора, що йдуть врозріз з волею людини, на яку спрямований вплив, і завдають їй шкоди;

е) у більшості визначень підкреслюється деталізація планування дій маніпулятора.

6. Маніпулятивний вплив на особистість військовослужбовців НГ України підсилюється екстремальними умовами їхньої професійної діяльності, а саме:

а) виконання завдань у небезпечних для життя і здоров'я ситуаціях;

б) необхідність контактувати з правопорушниками;

с) застосування зброї;

д) безперервність, тривалість і динаміка виконання службово-бойового завдання.

7. У якості мішені маніпуляцій в даний час виділяють:

а) особистісні структури, певні психічні утворення людини;

б) час і місце маніпулятивного впливу;

с) екстремальні умови діяльності;

д) інформація;

е) командування (керівництво).

8. До основних блоків моделі протидії маніпулятивному впливу за В.П. Шейновим слід віднести:

а) передзахист;

б) послідовний захист;

с) пасивний захист;

- d) активний захист;
- e) контрманіпуляція.

9. Для реалізації інформаційно-психологічного впливу на індивідуальну, групову і масову свідомість людей, використовуються:

- a) засоби масової інформації;
- b) глобальні комп'ютерні мережі;
- c) припущення;
- d) чутки;
- e) засоби генерування акустичних й електромагнітних полів.

10. Під протидією негативному інформаційно-психологічному впливу слід вважати:

- a) інформаційну матрицю, що містить важливі відомості для методики протидії інформаційно-психологічному впливу;
- b) комплекс заходів щодо запобігання, нейтралізації (послаблення), блокування та усунення негативного інформаційно-психологічного впливу;
- c) заходи, що спрямовані на розкриття факту інформаційно-психологічного впливу;
- d) одну із складових морально-психологічного забезпечення;
- e) систему дій військ на протидіючі сили з метою їх викриття.

11. До нормативно-правових основ щодо організації протидії негативному інформаційно-психологічному впливу в Україні відноситься:

- a) Конституція України;
- b) Закон України „Про основи національної безпеки України”;
- c) Закон України „Про правовий режим надзвичайного стану”;
- d) Закон України „Про правовий режим воєнного стану”;
- e) Етичні основи суспільства.

12. Основним змістом протидії військ негативному інформаційно-психологічному впливу є:

- a) роз'яснення сутності, завдань, прийомів і технік проведення інформаційно-психологічних впливів, їхньої справжньої спрямованості;

b) використання досягнень військової науки, технічних та гуманітарних наук у методиці протидії інформаційно-психологічному впливу;

c) прогнозування можливих інформаційно-психологічних впливів протидіючих сил з метою їхнього попередження та нейтралізації;

d) систематичний аналіз думок військовослужбовців, частин та з'єднань своїх військ з приводу негативного інформаційного впливу;

e) вивчення морально-психологічної обстановки у країні, в стратегічних районах, на оперативних напрямках, районах бойових дій, дислокації військ.

13. До завдань протидії військ негативному інформаційно-психологічному впливу слід віднести:

a) роз'яснення особовому складу військ рішень військово-політичного керівництва країни та завдань, які поставлені перед військами;

b) аналіз та прогнозування інформаційної обстановки у районі виконання службово-бойових завдань;

c) збір та узагальнення інформації про вірогідні джерела та об'єкти негативного інформаційно-психологічного впливу протидіючих сил;

d) дослідження практики вчинення інформаційно-психологічного впливу та практики протидії негативному інформаційно-психологічному впливу;

e) нейтралізація інформаційно-психологічного впливу протидіючих сил з метою недопущення деморалізації, дезінформації військ та зниження їхнього морально-психологічного стану.

14. До основних заходів протидії військ негативному інформаційно-психологічному впливу слід віднести:

a) аналіз та прогнозування інформаційно-психологічного впливу з боку протидіючих сил;

b) запобігання інформаційно-психологічному впливу;

c) зрив інформаційно-психологічного впливу протидіючих сил;

d) ігнорування всіх існуючих проблем за принципом, що все вирішиться природним, еволюційним шляхом;

е) ліквідація наслідків інформаційно-психологічного впливу з боку протидіючих сил.

Ключ до тестового завдання.

Правильні відповіді: 1 – b); 2 – a), c), d); 3 – a), b), c), e); 4 – a), b), c), e); 5 – a), c), d); 6 – a), b), c), d); 7 – a); 8 – a), c), d), e); 9 – a), b), d), e); 10 – b), d); 11 – a), b), c), d); 12 – a), c), d), e); 13 – a), b), c), e); 14 – a), b), c), e).

*Тестові завдання для військовослужбовців з навчальної дисципліни
„Протидія негативному інформаційно-психологічному впливу при виконанні
службово-бойових завдань„*

Тестові завдання складаються з 20 питань. Всі запитання складені за типом „вибір із декількох варіантів” (multiple choice question) – це типове тестове запитання множинного вибору, яке передбачає наведення кількох варіантів, із яких правильною вважається одна або більше коректних відповідей. Таким чином тестується глибина знань, розуміння різних аспектів явищ, процесів тощо.

Інструкція: „На кожне запитання виберіть один або декілька правильних варіантів відповіді із п’яти запропонованих. Літери, якими позначається вірна відповідь напишіть у бланк відповідей навпроти номера відповідного запитання”.

1. Інформаційно-психологічний вплив на військовослужбовців Національної гвардії України при виконанні службово-бойових завдань це, перш за все:

а) вплив на інтелектуально-пізнавальну сферу військовослужбовця, що дозволяє змінити його уявлення, характер сприйняття інформації, яка надходить, та його „картину світу”;

б) вплив на військовослужбовців (на окремих індивідів та на групи), який здійснюється з метою зміни ідеологічних і психологічних структур їхньої

свідомості і підсвідомості, трансформації емоційних станів і стимулювання певної поведінки і діяльності;

с) вплив на комунікативну сферу військовослужбовця, що дозволяє створювати соціально-психологічний комфорт та дискомфорт, змушувати людину співпрацювати або конфліктувати з оточуючими;

д) вплив на військовослужбовців (на окремих індивідів та на групи), який здійснюється в пункті постійної дислокації з метою зміни їхньої свідомості, підсвідомості, емоційних станів та стимулювання певної поведінки і діяльності;

е) вплив на волюву активність військовослужбовця та в такий спосіб керування його поведінкою і діяльністю.

2. Які три етапи інформаційно-психологічного впливу вважаються загальноприйнятими?

- а) операціональний етап;
- б) профілактичний етап;
- с) процесуальний етап;
- д) заключний етап;
- е) миротворчий етап.

3. До найбільш очевидних та небезпечних для військовослужбовців НГ України серед основних видів інформаційно-психологічного впливу слід віднести:

- а) психогенний;
- б) нейролінгвістичний;
- с) інформаційний;
- д) шоківий;
- е) психоаналітичний.

4. До методів інформаційно-психологічного впливу слід віднести:

- а) навіювання;
- б) психічне зараження;
- с) переконування;
- д) протистояння;

е) санкціонування.

5. До загальних тенденцій у визначенні поняття „маніпуляція” слід віднести:

а) практично в усіх визначеннях маніпуляція розглядається як специфічний спосіб управління;

б) у більшості визначень підкреслюється наявність фізичного впливу;

с) у більшості визначень підкреслюється прихований характер впливу;

д) у переважній більшості визначень підкреслюється негативність дій маніпулятора, що йдуть врозріз з волею людини, на яку спрямований вплив, і завдають їй шкоди;

е) у більшості визначень підкреслюється деталізація планування дій маніпулятора.

6. Маніпулятивний вплив на особистість військовослужбовців НГ України підсилюється екстремальними умовами їх професійної діяльності, а саме:

а) виконання завдань у небезпечних для життя та здоров'я ситуаціях;

б) спілкування з командиром;

с) необхідність контактувати з правопорушниками;

д) застосування зброї;

е) безперервність, тривалість і динаміка виконання службово-бойового завдання.

7. В якості мішені маніпуляцій в даний час виділяють:

а) особистісні структури, певні психічні утворення людини;

б) час і місце маніпулятивного впливу;

с) екстремальні умови діяльності;

д) інформація;

е) командування (керівництво).

8. Дія негативного інформаційно-психологічного впливу позначається на конкретних сферах психіки людини. Сполучення впливів на які дві сфери дозволяє впливати на вольову активність військовослужбовця:

- a) потребово-мотиваційну сферу;
- b) екзистенціально-буттєву сферу;
- c) емоційну сферу;
- d) комунікативно-поведінкову сферу;
- e) інтелектуально-пізнавальну сферу;

9. До основних блоків моделі протидії маніпулятивному впливу за В.П. Шейновим слід віднести:

- a) передзахист;
- b) послідовний захист;
- c) пасивний захист;
- d) активний захист;
- e) контрманіпуляція.

10. До загальних характеристик масових форм поведінки слід віднести:

- a) статистичний характер спільноти;
- b) висока імпульсивність спільноти;
- c) стохастична (імовірна) природа спільноти;
- d) ситуативний характер існування спільноти;
- e) виражена гетерогенність (різномірність) складу спільноти.

11. До основних ролей, які можуть виконувати люди у натовпі, слід віднести:

- a) зачинателі або організатори;
- b) тривожні;
- c) агресори;
- d) допитливі;
- e) обивателі.

12. Паніка є одним із видів поведінки натовпу. До передумов виникнення паніки слід віднести:

- a) фізіологічні;
- b) географічні;
- c) психологічні;

- d) соціально-психологічні;
- e) демографічні.

13. Для реалізації інформаційно-психологічного впливу на індивідуальну, групову та масову свідомість людей, використовуються:

- a) засоби масової інформації;
- b) глобальні комп'ютерні мережі;
- c) припущення;
- d) чутки;
- e) засоби генерування акустичних та електромагнітних полів.

14. До основних умов, що сприяють негативному інформаційно-психологічному впливу на військовослужбовців, слід віднести:

- a) температурні;
- b) політичні;
- c) соціально-економічні;
- d) духовні;
- e) біологічні.

15. Найбільш значний інформаційно-психологічний вплив на військовослужбовців з боку протидіючих сил здійснюється:

- a) у районі постійної дислокації військової частини;
- b) у повсякденній діяльності;
- c) при здійсненні ВОРезом маршу;
- d) у пункті збору;
- e) при виконанні службово-бойового завдання.

16. Під протидією негативному інформаційно-психологічному впливу слід вважати:

- a) інформаційну матрицю, що містить важливі відомості для методики протидії інформаційно-психологічному впливу;
- b) комплекс заходів щодо запобігання, нейтралізації (послаблення), блокування та усунення негативного інформаційно-психологічного впливу;

с) заходи, що спрямовані на розкриття факту інформаційно-психологічного впливу;

д) одну із складових морально-психологічного забезпечення;

е) систему дій військ на протидіючі сили з метою їхнього викриття.

17. До нормативно-правових основ щодо організації протидії негативному інформаційно-психологічному впливу в Україні відноситься:

а) Конституція України;

б) Закон України „Про основи національної безпеки України„;

с) Закон України „Про правовий режим надзвичайного стану”;

д) Закон України „Про правовий режим воєнного стану”;

е) Етичні основи суспільства.

18. Основним змістом протидії військ негативному інформаційно-психологічному впливу є:

а) роз’яснення сутності, завдань, прийомів та технік проведення інформаційно-психологічних впливів, їхньої справжньої спрямованості;

б) використання досягнень військової науки, технічних та гуманітарних наук у методиці протидії інформаційно-психологічному впливу;

с) прогнозування можливих інформаційно-психологічних впливів протидіючих сил з метою їхнього попередження й нейтралізації;

д) систематичний аналіз думок військовослужбовців, частин і з’єднань своїх військ з приводу негативного інформаційного впливу;

е) вивчення морально-психологічної обстановки в країні, в стратегічних районах, на оперативних напрямках, районах бойових дій, дислокації військ.

19. До завдань протидії військ негативному інформаційно-психологічному впливу слід віднести:

а) роз’яснення особовому складу військ рішень військово-політичного керівництва країни та завдань, що стоять перед військами;

б) аналіз та прогнозування інформаційної обстановки у районі виконання службово-бойових завдань;

с) збір та узагальнення інформації про вірогідні джерела та об'єкти негативного інформаційно-психологічного впливу протидіючих сил;

д) дослідження практики вчинення інформаційно-психологічного впливу і практики протидії негативному інформаційно-психологічному впливу;

е) нейтралізація інформаційно-психологічного впливу протидіючих сил з метою недопущення деморалізації, дезінформації військ та зниження їхнього морально-психологічного стану.

20. До основних заходів протидії військ негативному інформаційно-психологічному впливу слід віднести:

а) аналіз та прогнозування інформаційно-психологічного впливу з боку протидіючих сил;

б) запобігання інформаційно-психологічному впливу;

с) зрив інформаційно-психологічного впливу протидіючих сил;

д) ігнорування всіх існуючих проблем за принципом, що все вирішиться природним, еволюційним шляхом;

е) ліквідація наслідків інформаційно-психологічного впливу з боку протидіючих сил.

Ключ до тестового завдання.

Правильні відповіді: 1 – б); 2 – а), с), д); 3 – а), б), с), е); 4 – а), б), с), е); 5 – а), с), д); 6 – а), с), д), е); 7 – а); 8 – а), с); 9 – а), с), д), е); 10 – а), с), д), е); 11 – а), с), д), е); 12 – а), с), д); 13 – а), б), д), е); 14 – б), с), д); 15 – а); 16 – б), д); 17 – а), б), с), д); 18 – а), с), д), е); 19 – а), б), с), е); 20 – а), б), с), е).

Додаток Ж

Зміст програм підготовки офіцерів органів виховних структур та військовослужбовців до протидії негативному інформаційно- психологічному впливу при виконанні службово-бойових завдань

*Зміст програми підготовки офіцерів органів виховних структур з навчальної
дисципліни „Протидія негативному інформаційно-психологічному впливу при
виконанні службово-бойових завдань”*

Тема 1. Поняття, види та методи психологічного впливу

Поняття, закономірності функціонування, етапи психологічного впливу. Потенційні джерела негативного інформаційно-психологічного впливу. Основні види психологічного впливу. Критерії класифікації та класифікація методів психологічного впливу. Правила та умови ефективності різних методів впливу. Особистісні особливості людей, які піддаються різного роду психологічним впливам.

Тема 2. Маніпулятивний вплив та протидія йому

Поняття маніпуляції. Критерії, характерні ознаки, механізми, структура, види маніпулятивного впливу. Поняття „мішені” маніпулятивного впливу, її види. Технології маніпулятивного впливу. Основні маніпулятивні технології, що використовуються ЗМІ. Основні операції, що виробляються над інформацією з метою маніпулювання. Деструктивність маніпулятивного впливу. Протидія маніпулятивному впливу.

Тема 3. Поняття інформаційно-психологічної протидії військ

Нормативно-правові основи щодо організації протидії військ негативному інформаційно-психологічному впливу в Україні. Поняття інформаційно-психологічної протидії. Сутність, мета та основні завдання інформаційно-психологічної протидії. Зміст протидії інформаційно-психологічним впливам з боку протидіючих сил. Сучасний стан проблеми протидії Національній гвардії

України негативним інформаційно-психологічним впливам з боку протидіючих сил.

Тема 4. Основні заходи протидії негативному інформаційно-психологічному впливу на особовий склад силових структур при виконанні ними службово-бойових завдань

Організаційні засади інформаційно-психологічної протидії військ. Основні заходи щодо протидії військ інформаційно-психологічному впливу та їхня характеристика, особливості: аналіз та прогнозування інформаційно-психологічного впливу з боку протидіючих сил; запобігання інформаційно-психологічному впливу; зрив інформаційно-психологічного впливу протидіючих сил; ліквідація наслідків інформаційно-психологічного впливу з боку протидіючих сил. Організація взаємодії щодо протидії негативному інформаційно-психологічному впливу. Особливості взаємодії органів військового управління із засобами масової інформації, громадськими організаціями та об'єднаннями, як важливим інструментом захисту особового складу від негативного інформаційного впливу.

Тема 5. Світовий досвід протидії військ негативним інформаційно-психологічним впливам

Доктрина інформаційної безпеки Російської Федерації. Заходи протидії негативному інформаційно-психологічному впливу на військовослужбовців, що виправдали себе під час чеченських війн. Заходи протидії пропаганді, що використовуються у білоруських прикордонних військах. Організація інформаційного простору навколо американських військових операцій (на прикладі операції у Перській затоці). Організація протидії натовпу французькими поліцейськими та жандармами. Приклади використання Національною гвардією України деяких заходів протидії військ зарубіжних країн інформаційно-психологічним впливам з боку протидіючих сил.

*Зміст програми підготовки військовослужбовців з навчальної дисципліни
„Протидія негативному інформаційно-психологічному впливу при виконанні
службово-бойових завдань”*

Тема 1. Поняття та види інформаційно-психологічного впливу

Поняття, закономірності функціонування, етапи інформаційно-психологічного впливу. Основні види психологічного впливу. Характеристика інформаційно-психологічного, психогенного, психоаналітичного, нейролінгвістичного, психотронного та психотропного впливів.

Тема 2. Методи психологічного впливу

Критерії класифікації та класифікація методів психологічного впливу. Характеристика переконування як методу психологічного впливу. Фактори ефективності переконуючого впливу. Характеристика навіювання як методу психологічного впливу. Сугестивність об'єкта впливу, особливості та види. Зміст психічного зараження як методу психологічного впливу. Приклад і наслідування як методи психологічного впливу. Умови, що впливають на прагнення до наслідування. Особливості примушування як методу психологічного впливу. Особистісні особливості людей, що піддаються різного роду психологічним впливам. Заходи впливу на джерела активності. Заходи впливу на регулятори проявів активності. Методи впливу на фонові стани. Психозахисні установки.

Тема 3. Психологічне маніпулювання та протидія маніпулятивному впливу

Психологічна маніпуляція: зміст, поняття, характерні риси, структура. Поняття „мішені” маніпулятивного впливу на особистість, її види. Основні операції, що виробляються над інформацією з метою маніпулювання. Основні маніпулятивні технології, що використовуються органами ЗМІ.

Характеристика універсальної моделі протидії маніпулятивному впливу. Основні прийоми передзахисту від впливу маніпулятивного характеру.

Характеристика пасивного захисту від маніпулятивного впливу і приклади його застосування. Особливості активного захисту від маніпулятивного впливу та умови його застосування. Контрманіпуляція – її характеристика і приклади застосування. Навчання захисту від маніпуляції: моніторинг емоцій, енергетична мобілізація, ухилення, відмова тощо.

Тема 4. Вплив групи на особистість

Феномени впливу групи на особистість: конформізм, соціальна фасилітація, соціальна цінність, групова поляризація, огруплення мислення, вплив меншості.

Масові впливи у великих групах: деіндивідуалізація, феномен очевидця. Масова комунікація.

Керування і маніпуляції у натовпі, чутки. Вожаки натовпу та способи їх переконань. Переконавання та навіювання у масових інформаційних процесах.

Зараження як поширений метод психологічного впливу у натовпі: поняття, фактори, форми. Способи зараження через емоційний вплив.

Пробудження імпульсу наслідування, як метода психологічного впливу у натовпі: поняття, види, закони, умови ефективності. Способи пробудження імпульсу до наслідування. Засоби протидії впливу натовпу.

Тема 5. Світовий досвід протидії військ негативним інформаційно-психологічним впливам та його застосування в Україні

Доктрина інформаційної безпеки Російської Федерації. Заходи протидії негативному інформаційно-психологічному впливу на військовослужбовців, що виправдали себе під час чеченських війн. Заходи протидії пропаганді, що використовуються у білоруських прикордонних військах. Організація інформаційного простору навколо американських військових операцій (на прикладі операції у Перській затоці). Організація протидії натовпу французькими поліцейськими та жандармами. Організація та сучасні заходи протидії негативним інформаційно-психологічним впливам, що використовуються в Національній гвардії України.

Додаток К

Методичні рекомендації „Порядок оброблення негативної інформації, розробки матеріалів контрвпливу та підбір адекватних ситуації форм, методів, прийомів протидії”

Ці методичні рекомендації призначені для роботи з вербальною відкритою інформацією, що міститься у: періодичних друкованих виданнях, радіо- та телепрограмах, на сайтах Інтернету; листівках, плакатах; чутках; висловлюваннях соціального оточення: командування; військового колективу; родини (батьків, дружин, дітей тощо); друзів, товаришів; родичів; населення; натовпу; порушників громадського порядку.

Методичні рекомендації складаються з трьох частин:

- перша частина – обробка негативної інформації, яка впливає на військовослужбовців при виконанні службово-бойових задач;
- друга частина – розробка матеріалів протидії негативному інформаційно-психологічному впливу;
- третя частина – підбір адекватних умовам виконання службово-бойових завдань, форм, методів, прийомів протидії НППВ.

Обробка негативної інформації передбачає наступне:

I. Відповідно до мети встановлення факту наявності НППВ на військовослужбовців, передусім, потрібно визначити джерела інформації, які можуть використати протидіючі сили. Найчастіше мова йде про джерела інформації, що контролюються силами опозиції, політизованими бізнесовими структурами (у нашій країні бізнес щільно переплетений із політикою) та деякими релігійними і націоналістичними течіями. Так, спроби влади підтримати Українську православну церкву, як основу для консолідації нації і влади в середині країни, знайшла опір серед інших релігійних течій, насамперед, у виступах Московського митрополита.

Опозиційні політичні рухи, політизований бізнес, релігійні та національні меншості можуть об'єднуватися у своїх критичних висловлюваннях на адресу влади та НГ України за деякими питаннями. Це один із найважчих сценаріїв для організації протидії. Адже у цьому випадку інформація йде від, здавалось би, різних джерел, є масованою, набуває різних відтінків (національного чи релігійного підтексту), що сприяє створенню у населення і військовослужбовців, на яких вона спрямована, суб'єктивного враження про її об'єктивність, поширеність, правильність. Ще одним аспектом, що ускладнює протидію негативній інформації, є використання бізнес-ресурсів для поширення негативної інформації. Так, якщо сумісне поширення схожої інформації опозиційними політичними партіями, національними і релігійними меншостями досить легко сприймається як взаємовигідна „угода”, що робить можливим підірвати довіру до цієї інформації і перевести її з розряду „об'єктивної” у розряд маніпулятивної, то джерела, політична приналежність яких невідома (політичну приналежність яких неможливо відслідкувати), суб'єктивно сприймаються як об'єктивні, незалежні. Цей принцип застосовується при використанні таких джерел інформування, як сайти, газети і радіокомпанії-одnodнівки, що створюються спеціально для досягнення певної мети у певний період. Для чого спеціально резервуються (реєструються на осіб, які безпосередньо не пов'язані з політичними чи націоналістичними структурами, проте, не використовуються чи при їхньому використанні певний час не надається політична чи інша резонансна інформація) деякі радіо частоти та Інтернет ресурси, які використовуються, коли необхідно сформулювати ту чи іншу „суспільну думку” навколо певного питання (наприклад, законопроекту). Використання невеличких інформаційних компаній, що суб'єктивно сприймаються як неналежні великому бізнесу та провладним структурам, може формувати уявлення про їхню незалежність та об'єктивність.

Тому при виборі джерел, інформацію яких доцільно піддавати аналізу на наявність в ній негативного впливу, потрібно звертати увагу на джерела, що належать не тільки протидіючій (політичній, релігійній чи націоналістичній)

силі, якій ця інформація безпосередньо вигідна, але й на джерела, що належать силам, з якими ця протидіюча сторона може за тими чи іншими питаннями блокуватися. Крім того, потрібно звертати увагу на невеличкі (фінансово не місткі) джерела, що виникли безпосередньо перед розгортанням протистояння чи різко змінили зміст надаваної інформації (наприклад, з розважальної на політичну, суспільну тощо), чи джерела, активність яких є періодичною, співпадаючою з політичною чи суспільною активністю тієї чи іншої протидіючої сили. Зазначимо, що ці джерела можуть бути суто комерційними проектами. Так, „робити гроші” на політиці є досить вигідною справою, тому організуються газети, радіоканали і сайти, спеціально для продажу чи просто оренди тим чи іншим політичним силам. Проте, якщо це сталий бізнес, то такі джерела також можна визначати за засновниками та тримати їх в полі зору.

II. Після того, як джерела інформації підібрані, їх потрібно обробити за принципом „ключових слів”. Крім того, потрібно організувати сортування та зберігання цієї інформації. Зрозуміло, що обробка інформації потрібна для визначення ступеню негативного впливу, його вражаючих можливостей. Сортування та зберігання обробленої інформації виконує допоміжну функцію. Так, наприклад, збережена інформація може допомогти в ідентифікації нової негативної інформації, авторство якої невідомо. Таке встановлення „авторства” допомагає уточнити цілі протидіючої сторони, чи може використовуватися для контрдій для дискредитації протидіючої сторони. Так, авторство найчастіше викликає сумніви, коли наведена інформація заздалегідь є неправдивою чи сумнівною, а також коли інформація використовується для відволікання уваги від якихось більш важливих проблем. В цьому випадку медіа простір „засмічують” будь-якою інформацією, що здатна відволікти суспільство від проблеми, що виникла. Встановлення „авторства” такої, здавалось би, „непотрібної” інформації допомагає встановити (чи продемонструвати) істинні цілі та потреби протидіючої сторони.

III. Для спрощення процедури аналізу усього медійного простору заздалегідь потрібно встановлювати зв'язки між різними джерелами, виявляти

вихідні „точки”, з яких поширюється інформація. Досить багато джерел дублюють інформацію через те, що самі є похідними від іншого джерела чи не мають власного інформаційного (аналітичного) відділу, що характерно для джерел-„однодівок”. Встановлення таких „точок” дозволить зменшити обсяг інформації, що підлягає аналізу, при цьому таке зменшення обсягу не погіршить якість аналізу.

IV. Для якісного аналізу того чи іншого джерела інформації потрібно проглянути його публікації, записи ефірів за деякий період часу (бажано брати період, що наповнений подіями політичного змісту, наприклад, під час виборів) та скласти за рубриками перелік усіх статей, програм, випусків. Це кропітка робота, яка виправдається згодом. За її допомогою можна із всього інформаційного простору вибрати той спектр, що відповідає поставленій меті – визначення джерел НППВ на військовослужбовців.

Зазначимо, що більшість зазначеного обсягу роботи можуть проводити і не фахівці. Так, виділяти „ключові” фрази, теми, події, персонажі можуть особи, що не мають спеціальної освіти. Крім того, можливе використання їх „в сліпу”, коли істинні цілі не повідомляються чи замінюються іншими. Проте аналітична робота, в тому числі і визначення цих „ключових” фраз, тем потребує спеціальної освіти та навичок. Крім „ручної” обробки інформації досить часто використовують спеціальні комп’ютерні програми, які дозволяють виділити ті чи інші одиниці інформації з великих текстових масивів. Подібні програми використовуються для контролю Інтернет простору та дозволяють визначати сайти, що несуть загрозу суспільству (наприклад, пропагують насильство та інші). Тому розробники подібних сайтів прагнуть замінити „демаскуючі” їх одиниці інформації на інші, потенційно зрозумілі для їхніх споживачів. Через це виникає необхідність відслідковувати подібні метаморфози, шукати нові одиниці аналізу, бути в курсі нових висловів, метафор щодо досліджуваної тематики. В цій кропіткій роботі в нагоді можуть стати наявні зразки стилів, що дозволяють встановити авторство навіть за будовою тексту, а не за його змістом.

Розглянемо процедуру контент-аналізу більш докладно. Ця процедура використовується для вивчення соціальних оцінок тих чи інших подій, аналізу пропаганди, вивчення арсеналу засобів масової комунікації, психологічних впливів тощо.

Контент-аналіз – змістовний аналіз на основі формалізованих методик. Він полягає у виділенні в тексті деяких ключових понять чи інших смислових одиниць і в подальшому підрахунку частоти вживання цих одиниць, співвідношення різних елементів тексту один з одним, а також із загальним обсягом інформації. Тобто аналіз змісту проводиться не інтуїтивно, не на „око”, а за допомогою методик, що забезпечують отримання достовірного та об’єктивного результату.

Всі дані статистики вербального матеріалу використовуються для формулювання висновків про невербальні аспекти, наприклад, про ті чи інші характеристики адресата та адресанта. Тому текстовий матеріал тут є проміжним об’єктом. Дослідників цікавить не текст як такий, і навіть не сама частота вживання тих чи інших одиниць аналізу автором тексту, а відмінність даної частоти від норми вживання даних одиниць у мові нашого часу.

Контент-аналіз має наступні основні етапи:

- а) формулювання завдання, визначення програми дослідження;
- б) визначення вибірки (тієї частини текстів, які є достатніми для аналізу всього масиву публікацій і забезпечують репрезентативність вибірки);
- в) визначення єдиного семантичного тлумачення ключових понять дослідження;
- г) складання коду, переліку характеристик тексту, що відповідають завданню дослідження (одиниць аналізу);
- д) складання робочого документа, кодової картки та інструкції кодувальника (людині, яка буде працювати з текстом, фіксувати частоту вживання одиниць тексту);
- е) складання кошторису дослідження;
- ж) комп’ютерна обробка даних;

з) пред'явлення результатів дослідження.

Контент-аналіз преси вимагає порівняно великих витрат часу і коштів, тому може використовуватися і метод експрес-аналізу. У його основі лежить кількісний підрахунок змістовних елементів тексту (факт, конфлікт, аргумент, тема, узагальнення), а також облік якісних характеристик публікацій (відповідність мети, інформативність, актуальність, доказовість, конструктивність).

Як і при контент-аналізі, ці характеристики тексту кодуються, позначаються певною цифрою і потім при читанні дослідник їх фіксує.

У вербальному потоці зазвичай звертають увагу на:

- а) частоту;
- б) наявність/відсутність якихось тем;
- в) зв'язок між темами;
- г) основні теми.

Алгоритм проведення контент-аналізу.

Потрібно визначитися з вибором смислових одиниць. Це можуть бути образи і погрози, заклики і пориви шляхетного обурення, елементи особистої позиції автора чи щось інше, тобто все те, що необхідно виявити.

Складається перелік пошукових смислових одиниць, визначається предметна область пошуку (ПОП). ПОП – це всі оперативні версії і гіпотези про відповідні ризик-фактори в діяльності Національної гвардії України.

Далі необхідно виявити в досліджуваному тексті індикатори – моделі оформлення кожної смислової одиниці мовними засобами. Теоретично їхнє число може бути величезним, але з урахуванням тяжіння людей до накатаних стереотипів у практичній роботі реальне число індикаторів не таке вже й велике. Індикатори вписуються поряд з кожною смисловою одиницею. На цьому ж етапі потрібно визначитися з одиницею рахунку – мірилом. Зазвичай вираховується частота вживання смислової одиниці та такі її кількісні характеристики як: кількість рядків, площа газетної смуги або тривалість мовлення. Такий алгоритм дає чітку систему правил для аналізу матеріалу.

Крім того, важливим джерелом інформації є знання про те, як змінюється фактична інформація. Так, якщо протидіючі сили потрапили у ситуації, що характеризують їх не з найкращого боку, то контрольовані ними джерела інформації можуть чинити по різному – ігнорувати цю інформацію, відволікати від неї увагу, редагувати її (прикрашати, зміщувати акценти), давати офіційні коментарі, спростовувати вислови чи дії винуватців подій в ексклюзивних інтерв'ю. За такими аспектами можна встановити міру близькості джерела до протидіючої сторони.

Деякі вітчизняні мас-медіа мають ефіри не лише на українському просторі, але й за кордоном. Тому важливим є аналіз відмінностей інформації, що транслюється для українців та за кордон (наприклад, на російський медійний простір). Така різниця дозволяє визначити цілі, цінності та потреби протидіючої сторони, встановити на прихильність яких закордонних сил розраховує протидіюча сторона, який імідж вона собі вибудовує в очах світової спільноти. Робота по визначенню цих відмінностей є важливою ще й через те, що отримані за її допомогою дані можуть використовуватися для викриття маніпуляційного характеру інформації, що надає це джерело, для його дискредитації.

Таким чином, при аналізі інформаційних матеріалів увага повинна концентруватися на наступних ключових моментах: кількість позитивних і негативних по відношенню до Національної гвардії України публікацій (контент-аналіз); коло їх авторів, а за можливістю, і замовників; ступінь монополізації даної теми; наявні взаємозв'язку між пропагандистськими висловлюваннями протидіючої сторони та замовними статтями щодо НГ України; наявність в досліджуваних матеріалах збалансованої оцінки подій.

Відповідно, аналіз зібраного інформаційного масиву дозволяє встановити характер взаємозв'язків між такими основними елементами: зміст і спрямованість повідомлення; джерело повідомлення; особистість журналіста, його зв'язки та контакти в комерційних і політичних колах.

Контрдії щодо негативної інформації зазвичай будуються у двох напрямках:

– спростовування чи дискредитація негативної інформації (ставиться під сумнів її правдивість, об'єктивність);

– дискредитація джерела інформації (ставлення під сумнів морального обліку автора тексту чи його компетентність; ставлення під сумнів незалежності та об'єктивності редакційної ланки, акцентування уваги на комерційній та іншій зацікавленості видавця тощо; дискредитація замовника тексту, тобто самої протидіючої сторони, розкриття істинних цілей поширення нею цієї негативної інформації).

Така дискредитація проводиться, як за допомогою використання інтерв'ю з експертами, надання коментарів (наприклад, в ексклюзивних інтерв'ю) авторитетними особами чи посиланнями коментаторів на їх авторитетну думку. Дискредитація джерела чи самої протидіючої сили може будуватися на встановленні їхніх зв'язків з комерційними проектами (підривають віру у їхню безкорисність та ідейність), з несумісними за ідейними переконаннями силами, та кримінальними, напівлегальними структурами та силами, що представляють інтереси інших країн (наприклад Росії, Америки тощо). Такі дії можна проводити, як на державному чи регіональному рівні з використанням адміністративного ресурсу, провладних джерел інформації, так і на рівні окремої частини, підрозділу, чи особистості військовослужбовця. Звісно рівень залежить від масштабності поширюваної негативної інформації, від можливостей використання контрдій на різних етапах виконання службово-бойового завдання, від наявних фахівців, технічних, фінансових та інших ресурсів.

До малобюджетних та доступних на різних етапах виконання військовослужбовцями службово-бойового завдання можна віднести наступні контрдії. Так, офіцери виховних структур можуть безпосередньо виконувати дії щодо дискредитації негативної інформації та її джерела в інформуванні свого особового складу чи у написаних для засобів масових інформацій текстах

(статтях, інтерв'ю). Офіцери-психологи ще на етапі підготовки до виконання поставлених завдань повинні навчити особовий склад деяким прийомам роботи з інформацією для самостійної оцінки її якості, правдивості та протистоянню небажаному інформаційно-психологічному впливу.

Звісно, дискредитувати джерело інформації можна використовуючи маніпуляційні технології, наприклад використовуючи гіперболізацію, зміщення акцентів, пошуку компроматів. Проте, такі дії можуть повернутися бумерангом, тому у випадку офіційних контрдій бажано використовувати аналітичні техніки. Так, для дискредитації джерела негативної інформації про Національну гвардію України можна використовувати метод „вікон фактів”. Цей метод полягає у тому, що у цілком офіційних, легально зареєстрованих виданнях протидіючої сторони із кожної публікації вибираються цілком достовірні факти, часто зовсім тривіальні, нецікаві, не сенсаційні і вже ніяк не такі, що можуть скомпрометувати джерело чи саму протидіючу сторону, проте, зіставлення таких „атомних” фактів може дати несподіваний результат.

Досвід показує, що досить часто джерелом дискредитації стає непостійність цілей і непослідовність дій протидіючої сторони. Для цього, можна представити факти і вислови керівників протидіючих сил у хронологічному порядку. Непослідовність дій сприймається звичайною людиною, як безпринципність, аморальність, бажання використати інших у власних цілях чи банальна неспроможність реалізувати власні цілі, слабкість, залежність, у тому числі і фінансова. Дискредитувати негативну інформацію та її джерело можна також шляхом зіставлення її з істинною, фактичною інформацією. Для цього в частині, підрозділі можна організувати зустрічі з очевидцями, розповідям яких немає підстав не довіряти, та перегляди кінохронік з місць подій. Аналіз розбіжностей дозволить висвітлити справжні цілі джерела, що поширювало негативну інформацію і чинило вплив та визначити рівень довіри до нього.

Скомпрометувати джерело інформації чи протидіючу сторону, яка ним володіє, можна викривши її зв'язки з іншими силами, які позиціонуються, як

супротивники чи як такі сили, блокування з якими не можливе за „ідейними” переконаннями. Встановлення таких зв’язків доцільно проводити на периферії (у структурах досить віддалених від штабу, керівника), де питанням оперативного легендування приділяється недостатньо уваги, а помилки виконавців, які зазвичай не мають спеціальної освіти, не стійких ідеологічних переконань, стають очевидними. Наймані виконавці на периферії часом без потайки спілкуються із так званими „непримиренними супротивниками” та „ідеологічними ворогами”, не намагаються приховати факт цієї співпраці.

Додаток Л

Психодіагностичні методики визначення ступеня наслідків негативного інформаційно-психологічного впливу на психіку військовослужбовців та їх професійну діяльність

Методики діагностики інформаційно-психологічного впливу на військовослужбовця Національної гвардії України

За даними сучасних психологів негативний інформаційно-психологічний вплив поширюється на наступні сфери психіки: інтелектуально-пізнавальну (когнітивну) сферу; емоційно-вольову; мотиваційно-потребову; поведінкову (у тому числі комунікативну). Наявність таких впливів може рефлексуватися особою, на яку цей вплив здійснювався, що потенційно призводить до змін у самосвідомості, а може не усвідомлюватися.

Наведений нижче інструментарій тонко пристосовується до конкретного змісту, обставин негативного інформаційно-психологічного впливу, що робить діагностику досить надійною, проте вимагає високого рівня кваліфікацій психолога, що його використовує.

Для діагностики наявності впливу на когнітивні структури можна використовувати методи оцінки впливу, що чинить реклама, у тому числі політична. Ефективність реклами, зазвичай оцінюють двома способами: перевірка запам'ятовування; перевірка розпізнання.

Під час перевірки на запам'ятовування проводиться опитування представників потенційного контингенту (чи конкретної особи), які читали газети, листівки, чули виступи на радіо, телебаченні чи безпосередньо на площах тощо, і фіксується все, що вони були спроможні розповісти про почуте та побачене. Фіксують як довго і точно зберігається ця інформація у пам'яті осіб, на яких здійснювався вплив. Точність (ефективність інформування)

визначається мірою співпадінням інформації, що поширювалась та тієї, що відтворили обстежувані.

Під час перевірки на розпізнання перевіряється яким саме негативним інформаційно-психологічним впливам піддавалися представники потенційного контингенту (чи конкретна обстежувана особа). Для цього збирається весь масив негативного інформування і надається обстежуваному у вигляді поширених суспільних думок. Обстежуваному необхідно визначити міру погодженості з цією інформацією. Чим з більшою кількістю негативної інформації погоджується обстежуваний, тим ефективнішим було негативне інформування.

Найчастіше основними завданнями негативного інформаційно-психологічного впливу є дезорганізація та демотивація об'єктів впливу, проте більш досконало продуманий негативний інформаційно-психологічний вплив спрямований не просто на руйнацію свідомої мотивації та відповідної їй поведінки, а на підміну мотивів та цілей, на формування нової лінії поведінки. Це може відбиватися у наступних об'єктивних ознаках їхньої поведінки, які доцільно використовувати у схемах спостереження для визначення враженості негативним інформаційно-психологічним впливом: поява помилок у діях; зниження інтенсивності та швидкості дій; поява висловлювань, відповідних негативній інформації; розгубленість; категорична відмова від виконання поставлених завдань.

Цей перелік не вичерпний, його можна доповнювати конкретними особливостями виконання завдань. Для створення схеми спостереження бажано продумати ще й градацію цих ознак та їхній критичний рівень.

Демотивація і дезорганізація знаходять своє відображення і у зміні настрою, емоційного стану обстежуваного. Зазначимо, що діагностувати негативний емоційний стан можна, як за допомогою колірних асоціацій (наприклад, тест Люшера чи колірний тест відношення) так і за шкалами безпосередніх оцінок стану (наприклад, градусники Кисельова) чи опитувальників. Проте, колірні асоціації є надійнішим засобом, через те, що

сприйняття кольору більш щільно пов'язано з емоційною сферою. Крім того, на відміну від безпосередніх оцінок і опитувальників, колірні асоціації не потребують усвідомлення свого стану.

Зазначимо, що тест Люшера використовується для діагностики стану, що безпосередньо переживає обстежуваний. Для відстроченої діагностики стану можна використовувати такий експертний метод, як ретроспективна діагностика стану. В основу даної методики був покладений кольороасоціативний експеримент.

Методика передбачає проведення декілька етапів. На першому етапі визначають ключові стадії виконання завдання у складних умовах негативного інформаційно-психологічного впливу.

На другому етапі обстежуваний ранжує кольори (8 кольорів набору Люшера) відповідно до образу ситуації, що склалася (розкладка робиться для кожного суб'єктивно виділеного етапу виконання завдання).

На третьому етапі обстежуваному пропонується перелік емоцій, переживань і станів, що відображають „емоційний спектр” екстремальних станів (афект, фрустрація, психічна напруженість, розгубленість тощо). У перелік включаються і ті емоції та переживання, які називав обстежуваний в самозвіті (в ході бесіди), що індивідуалізує процедуру дослідження. Зазвичай пред'являється набір із 16-22 емоцій і станів. Вони служать „еталонами”, з якими, згодом, будуть зіставлятися раніше отримані ранжування. Можна запропонувати взяти в якості еталонних наступні параметри станів: активність, небезпека, апатія, тривога, готовність діяти, напруженість, слабкість, відчай, страх, відраза, безвихідність, спокій, пригніченість, жах, потрясіння. Обстежуваний оцінює ці емоції за допомогою основного набору тесту Люшера, отримані таким чином ранжування розглядаються, як властиві йому „еталонні” кольороасоціативні уявлення про ті чи інші емоції, стани та переживання.

На четвертому етапі проводиться співставлення кольороасоціативного ряду, що відповідає стану обстежуваного на певній стадії розвитку досліджуваної ситуації, з „еталонними” рядами емоцій, станів та переживань.

Для цього використовується формула обчислення коефіцієнта рангової кореляції (за Спірменом):

$$\rho = 1 - \frac{6 \sum d^2}{n(n^2 - 1)}, \text{ де}$$

d – різниця рангів i -характеристики в ряді стану на досліджуваному етапі екстремальної ситуації та в “еталонному” ряді;

$n = 8$ (число рангів, відповідних основному набору тесту Люшера).

Ця процедура проводиться стосовно кожної стадії. Отримані значення коефіцієнта рангової кореляції свідчать про близькість стану суб'єкта до тих чи інших емоційних переживань та станів, взятих у якості параметрів досліджуваного стану. Враховуються як позитивні, так і негативні коефіцієнти кореляції в діапазоні 0,26-1,00. При аналізі кожного параметра стану в динаміці, на різних стадіях розвитку ситуації, значення коефіцієнта кореляції будуть різні, що може бути показником посилення або ослаблення впливу кожної складової „емоційного спектру” стану людини, що визначає специфіку стану на кожній конкретній стадії.

Зазначимо, що процедуру колірною асоціативного експерименту (чи колірною тесту відношення) можна застосовувати і для діагностики стану демотивованості. Так, колірний тест відношення проводиться у декілька етапів. Перший етап призначений для визначення понять, які розкривають досліджувану проблему. Так, для завдання діагностики демотивованості доцільно добрати поняття, що відбивають мотивацію професійної діяльності та виконання конкретних службово-бойових завдань. Наприклад, такі поняття, як охорона закону, гарантування прав людей, допомога людям, повага до влади, професійний обов'язок, саморозвиток, самовдосконалення, охорона правопорядку, авторитет, гроші, кар'єра, пільги, престиж, влада, зв'язки, романтика, отримання житла, хабар тощо. Для визначення перспективності цих мотивів можна додати у перелік понять – „моє майбутнє”, „моє минуле”, „моє сьогодні”.

На другому етапі обстежуваного просять зробити колірну розкладку (розташувати за ступенем подібності до поняття 8 кольорів люшерівського набору) до кожного поняття.

На третьому етапі обстежуваного просять розкласти кольори за ступенем приємності (від найприємнішого до найнеприємнішого).

Обробка отриманих результатів за цією процедурою може бути кількісною та якісною.

Кількісна передбачає кореляцію колірної розкладки за ступенем приємності з кожною із колірних розкладок до понять – мотивів професійної діяльності. Чим більший позитивний коефіцієнт кореляції між розкладкою за ступенем приємності і розкладкою до поняття-мотиву (чим ближчий він до 1), тим більш значущий цей мотив. Відсутність позитивних кореляцій з професійно-важливими мотивами чи наявність таких кореляцій з демотиваторами чи мотивами невідповідними професійній діяльності свідчить про стан де мотивації.

Крім того, для дослідження динаміки мотиваційної сфери, встановлення „моменту зламу” у мотиваційній сфері можна порівняти зміни коефіцієнтів кореляції між колірними розкладками понять – мотивів та колірними розкладками до „минулого”, до „майбутнього”, до „сьогодення”. Так, якщо поняття – мотиви позитивно значимо корелювало з „минулим”, але не корелює з „майбутнім”, то цей мотив втратив свій вплив на діяльність обстежуваного.

Якісна обробка результатів передбачає аналіз кольорів, що добиралися до тих чи інших понять-мотивів. Так, використання на першій позиції чорного кольору свідчить про негативне ставлення до того чи іншого мотиву, а сірого – до його ізоляції, до уникнення його травматичної дії.

Для розв’язання такого специфічного завдання, як визначення дезорганізуючого впливу емоцій на діяльність (стану емоційної напруженості) можна використовувати схему спостереження Марищук – Кісельова.

Бланк-схема спостереження (наводиться мовою розробників)

Признаки эмоциональных проявлений	Балл
1	2
Мимика:	
– Спокоен, мимика уверенности, дыхание ровное	5
– слегка взволнован, лоб нахмурен, брови приподняты, уголки губ слегка приподняты, губы сжаты, дыхание учащенное, но ритмичное	4
– заметно взволнован, брови высоко подняты, губы сжаты, уголки губ несколько опущены, нарушена симметрия мимики, дыхание учащенное и не ритмичное	3
– сильно взволнован, губы сжаты, желваки на щеках, рот открыт, заметная ассиметрия мимики, резкое учащение дыхания с сокращением фазы выдоха	2
– очень напряжен, губы сжаты, возможен оскал	1
Статические позы:	
– стоит или сидит удобно, непринужденно, занимает позу оправданную обстоятельствами	5
– поза оправдана обстоятельствами, но несколько напряжена	4
– стремится к неоправданной смене положения	3
– сидит или стоит неудобно, часто меняет позу	2
– не меняет позу, сидит или стоит неудобно	1
Движения:	
– координированные легкие движения	5
– координированные движения, но с некоторыми заметными усилиями	4
– движение заметно напряженное, плечи слегка приподняты, некоторая напряженность в плечах	3
– заметная скованность движений, движения с несоизмеримыми усилиями, явная раскоординированность	1-2
Тремор:	
– тремор отсутствует	5
– небольшой тремор пальцев	4
– заметный тремор рук (дрожание, выбивание дроби пальцами, постукивания)	3
– тремор рук и ног (дергание и дрожание ног)	2
– тремор рук, ног и тик на лице	1

Особенности речи:	
– речь спокойная, тембр и темп речи обычные, естественная жестикация, голос достаточно громкий и уверенный	5
– речь более выразительная чем обычно, темп слегка ускоренный, жестикация обычная голос громкий	4
– речь учащенная, усиленная жестикация, много междометий, – – некоторая взволнованность, проглатывание окончаний слов	3
– речь торопливая, возможна визгливость, чрезмерная жестикация и мимика, неуместный смех, заикание, проглатывание слов	2
– речь замедленная, мало выразительная, голос тихий, длинные паузы, мало жестов	1
Вегетативные сдвиги:	
– пульс и дыхание обычные, цвет лица, тонус мышц без изменений	5
– пульс и дыхание несколько учащены, кожа лица слегка покрасневшая, тонус мышц обычный или слегка повышенный	4
– пульс значительно учащен, дыхание частое, поверхностное, заметное покраснение или побледнение кожи лица, повышенное потоотделение, мышцы напряжены, у детей возможен диурез	3
– пульс и дыхание обычное или очень редкие, побледнение кожных покровов, вялость, недомогание	1-2

Чим менше обстежуваний отримав балів за методикою, тим більше в нього виражена емоційна напруженість. Чим більше набрано балів, тим більше виражена емоційна стійкість.

Якщо ж особа, яка обстежується, усвідомлює факт здійснення на неї негативного інформаційно-психологічного впливу, то можна використовувати процедуру особистісного диференціалу. Так, обстежуваного просять за шкалами особистісного диференціалу оцінити себе, а потім особу, що піддалася негативному інформаційно-психологічному впливу та особу, що здатна вдало пручатися негативному інформаційно-психологічному впливу. Кожне оцінювання проводиться на новому бланку, при цьому попередній бланк прибирається з поля зору обстежуваного. Проводячи кореляцію даних самооцінки обстежуваного з даними оцінювання ним особи, яка піддалася

впливу та особи, яка протистояли впливу, можна встановити суб'єктивне сприйняття себе, як здатного чи ні до опору негативному впливу. Так, чим щільніша позитивна кореляція між самооцінкою та оцінкою особи, що піддалася впливу (чим ближчий показник до 1), тим сильніше суб'єктивне уявлення про себе, як про особу, що піддалася впливу. Чим щільніша позитивна кореляція між самооцінкою та оцінкою особи, що здатна протистояти негативному впливу, тим, сильніше уявлення про себе, як про особу, що здатна протистояти негативному інформаційно-психологічному впливу.

Бланк методики «Особистісний диференціал»

Особистісні якості	Оцінка							Особистісні якості
Приязний	3	2	1	0	1	2	3	Неприязний
Слабий	3	2	1	0	1	2	3	Сильний
Говіркий	3	2	1	0	1	2	3	Мовчазний
Безвідповідальний	3	2	1	0	1	2	3	Відповідальний
Впертий	3	2	1	0	1	2	3	Поступливий
Замкнутий	3	2	1	0	1	2	3	Відкритий
Добрий	3	2	1	0	1	2	3	Егоїстичний
Залежний	3	2	1	0	1	2	3	Незалежний
Діяльний	3	2	1	0	1	2	3	Пасивний
Черствий	3	2	1	0	1	2	3	Чуйний
Рішучий	3	2	1	0	1	2	3	Нерішучий
В'ялий	3	2	1	0	1	2	3	Енергійний
Справедливий	3	2	1	0	1	2	3	Несправедливий
Розслаблений	3	2	1	0	1	2	3	Напружений
Метушливий	3	2	1	0	1	2	3	Спокійний
Ворожий	3	2	1	0	1	2	3	Дружелюбний
Впевнений	3	2	1	0	1	2	3	Невпевнений
Нелюдимий	3	2	1	0	1	2	3	Товариський
Чесний	3	2	1	0	1	2	3	Невідвертий
Несамостійний	3	2	1	0	1	2	3	Самостійний
Дратівливий	3	2	1	0	1	2	3	Незворушний

Для реконструкції структур свідомості особи, що потрапила під негативний інформаційно-психологічний вплив, можна використовувати репертуарні матриці.

Для цього необхідно у список ролей ввести крім „Я”, ролі, що пов’язані з виконанням професійних завдань (наприклад „професіонал своєї справи”, „справжній офіцер”, „на нього завжди можна покластися”, „особа, що займає провладну позицію”, „особа, лояльна до керівництва”) та особливостями служби (наприклад, „особа, що завжди діє відповідно до закону”, „відповідальна за свої дії особа” чи протилежні ним), ролі, що відбивають моральні засади професії („моральна особа”, „відверта людина”, „добра людина”, „щаслива людина” тощо), а також такі ролі, як „особа, що піддалася негативному інформаційному впливу” та „особа, що вдало протистояла негативному інформаційно-психологічному впливу”. Перелік ролей добирається відповідно до завдань обстеження та особливостей виконуваних обстежуваним професійних завдань. Бажано, щоб цей перелік складався із 10 – 15 ролей. На місце кожної ролі обстежуваному потрібно вписати знайому йому особу (реальну чи можливо літературного чи телевізійного героя), що найбільше відповідає їй, причому вписані особи не можуть повторюватися. Порівнюючи цих осіб за спеціально визначеним правилом, складається перелік конструктів. Зазвичай, обстежуваному пропонується порівняти між собою трьох осіб, які позначені колами у кожному рядку. Кола можуть розташовуватися у довільному порядку, чи з якимось умислом (наприклад розташовуватися таким чином, щоб обстежуваний був змушений щоразу порівнювати ролі, що стосуються різних аспектів своєї професійної діяльності із ролями осіб, які здатні чи не здатні протистояти впливу). Порівнюючи позначених колами осіб, обстежуваний визначає, за якою ознакою двоє з них подібні, а третя особа – відмінна. Ця ознака і є конструктом, який вписується у першому рядку. Далі переходять до другого рядку, де також є три кола, що позначають ролі, які потрібно порівняти і так до кінця, доки не будуть визначені конструкти для кожного рядку. Після того, як конструкт виділений, обстежуваного просять оцінити за ним усіх осіб, вписаних у рольовий список. Можливі різні варіанти оцінок, наприклад оцінювати вираженість цієї ознаки (конструкта) за 10-бальною оцінкою у кожній особі, внесеної у рольовий

список чи проранжувати цих осіб за ступенем вираженості в них цієї ознаки. І так за кожним виділеним конструктом. Тобто перелік конструктів стає основою для оцінки та порівняння кожної ролі.

Обробка матриць найчастіше робиться за допомогою кореляційного аналізу. Корелюючи оцінки за ролями можна визначити з ким ідентифікується обстежуваний (наскільки щільно він асоціює себе з „професіоналом”, „лояльною”, „законослухняною” „моральною” та „щасливою” людиною тощо) та наскільки він здатний протистояти негативному інформаційно-психологічному впливу. Корелюючи конструкти між собою, можна встановити їхні плеяди та реконструювати структури свідомості обстежуваного, особливості його світогляду.

Зразок бланку з довільним порівнянням ролей

Я сам													
О		о						о					
	о		о						о				
		о		о						о			
			о		о						о		
				о		о						о	
О					о		о						
	о					о		о					
		о					о		о				
			о					о		о			
				о					о		о		
					о					о	о		

Додаток М

Методики, профілактичні заходи надання психологічної допомоги, проведення релаксаційних і реабілітаційних заходів щодо ліквідації наслідків негативного інформаційно-психологічного впливу

Методики профілактики наслідків негативного інформаційно-психологічного впливу на військовослужбовців НГ України

Під час виконання службово-бойових завдань в умовах значного негативного інформаційно-психологічного впливу найбільш страждають емоційна та ціннісна сфера, хоча ефект впливу на останню може бути відстроченою. Найчастіше, сила та швидкість негативних впливів не дає можливості адекватно розгорнути інтелектуальну діяльність з усвідомлення всіх аспектів цих впливів та підбору адекватних засобів купірування. В таких умовах найбільш оперативно реагує емоційна сфера людини. У такому реагуванні є свої плюси та мінуси. Так, одні з найбільш ефективних примітивних (що не вимагають значного досвіду та знань) захистів від негативного інформаційно-психологічного впливу передбачають заперечення інформації, з якою пов'язане виникнення негативних емоцій. Звісно, реакція без розгорнутого аналізу може призводити до помилок, але вона ж здатна вберегти від нових технологій маніпулювання, ознаки яких можуть бути невідомі військовослужбовцям. Хоча емоційність і дозволяє швидко визначити факт впливу, але невміння нею управляти може призвести до дезорганізуючої дії емоцій на діяльність, до емоційного зараження, і до таких крайніх реакцій, як паніка. Відзначимо, що емоції знаходять своє відображення в міміці, пантоміміці, вегетативних проявах тощо, що дозволяє використовувати їх у спостереженні для ранньої діагностики негативного інформаційно-психологічного впливу. Така діагностика досить проста, тому що достатньо знати лише декілька ознак (наприклад, освоїти схему діагностики емоційної

напруженості Маришук – Кисельова). Зазначимо, що командир повинен бачити кожного свого підлеглого не тільки в ситуації екстремальних умов в момент виконання завдання, але і в наступні моменти. Командир та його підлеглі в екстремальних умовах (в тому числі в умовах негативного інформаційно-психологічного впливу) мають діяти як єдиний організм – кожен рефлексує на кожного. У випадку, якщо у окремого військовослужбовця виникають проблеми психологічного характеру, то будь-який досвідчений військовослужбовець підрозділу м'яко та наполегливо організовує військовослужбовця, у якого намічаються ознаки гострих первинних психічних реакцій, своєю волею та співучастю. Купірування таких реакцій здійснюється шляхом вираженої ідентифікації (метод В.С. Мухіної) та організації поведінки військовослужбовця. Демонстроване розуміння стану товариша та співучасть допомагають повернути військовослужбовця, який переніс психічну травму, в більш стабільний стан. Співучасть та виражена ідентифікація, навіювання необхідності повернути собі рівновагу і контроль, у поєднанні з періодами перепочинку у виконанні службово-бойових завдань і відпочинку, дуже часто призводять до вирівнювання психічного стану, відновлення здатності виконувати службові обов'язки навіть у наявних екстремальних умовах. Ця методика добре зарекомендувала себе під час спеціальних операцій Федеральної служби безпеки Російської Федерації.

Такий вплив може здійснювати також колектив у цілому. Групові аналізи психотравмуючих ситуацій та рефлексії на свої стани в подібних до цих екстремальних умовах у минулому допомагають військовослужбовцю, який психологічно постраждав. Це робить обґрунтованим застосування безпосередньо після виконання службово-бойового завдання такого методу, як дебрифінг. Зазначимо, що під час дебрифінгу обговорюють переживання та дії, а не нав'язані у ході негативного інформаційно-психологічного впливу уявлення, цінності, системи відносин до тих чи інших аспектів суспільно-політичного життя, так як це може мати зворотний ефект. Дієвість дебрифінгу була підтверджена вітчизняними психологами в ході надання медико-

психологічної допомоги особам, які постраждали від землетрусу у Вірменії, від аварії з радіоактивними елементами в м. Гоянія (Бразилія), від природних катастроф на острові Монтесерата (Алексіс Лоренсо Руїс), в ході проведення реабілітаційних заходів з особовим складом сил ООН, що знаходяться в Боснії (О.О. Теличкін) та Вітебському реабілітаційному центрі (Н.В. Якушкін).

Говорячи про підготовку військовослужбовців до дій в умовах негативного інформаційно-психологічного впливу, потрібно зазначити ще такі моменти. Перший момент полягає в тому, що військовослужбовець повинен вміти словами описати свої негативні та позитивні переживання, їхні деталі, що є важливою умовою демонстрації розуміння стану товариша та здійснення навіювання повернення до рівноваги. Однак озброювати військовослужбовців знаннями про негативний інформаційно-психологічний вплив треба обережно. Так як подібного роду знання запускають рефлексивні механізми, військовослужбовці, знаючи, що повинні відчувати в подібних ситуаціях, починають фіксуватися на таких відчуттях, переживати їх навіть без наявності впливу або погіршувати свій реальний стан. Другий момент – приділяти особливу увагу засобам оволодіння власними емоціями. Для цього підійдуть будь-які релаксаційні техніки (наприклад, досить відома методика прогресивної м'язової релаксації Джекобсона, аутогенне тренування або нова розробка російських психологів, яка використовується для зняття гострого стресу та антистресової підготовки до майбутніх екстремальних ситуацій – метод керованої психофізіологічної саморегуляції „Ключ”). Освоєння цих технік вимагає чимало часу, тому таку підготовку треба проводити заздалегідь. Така підготовка є важливим елементом профілактики (антистресової підготовки) та реабілітації (подолання наслідків пережитого стресу).

Проблема посттравматичних стресових розладів і постстресових реакцій у військовослужбовців, які виконували службово-бойові завдання в екстремальних умовах, іноді виявляється предметом деяких некоректних виступів і спекуляцій на цій болісній та вельми делікатній темі. Публікації, що з'явилися в засобах масової інформації про посттравматичні стресові розлади

(хоча вони частіше присвячені учасникам бойових дій в Афганістані, Чечні або спеціальних операцій проти терористів тощо), не тільки не сприяють вирішенню даної проблеми, а й значною мірою ускладнюють її. Так, у суспільній думці формуються неадекватне ставлення до військовослужбовців, що виконують службово-бойові завдання в екстремальних ситуаціях, щодо їхніх психічних відхилень та „нормальності”. Суспільство готується до зустрічі з найгіршими проявами посттравматичних стресових розладів, не будучи в достатній мірі поінформованим про їхні причини та необхідні умови купірування та профілактики їхніх негативних проявів. Таким чином, військовослужбовці, які виконують службово-бойові завдання в екстремальних умовах, позбавляються одного із основних чинників їхньої успішної реабілітації, а саме: громадської емпатії, підтримки і визнання суспільством.

Не приходиться оспорювати важливість позитивного висвітлення в ЗМІ дій військовослужбовців, що приймали участь у суспільно-політичних подіях зі значними негативними інформаційно-психологічними впливами протидіючих сторін. Формування позитивної громадської думки та адекватного ставлення суспільства до людей, які гідно виконали свій професійний обов'язок, насамперед, перед самим цим суспільством та потребують його допомоги і підтримки, має виражений позитивний ефект щодо подолання негативних наслідків деструктивних впливів.

Позитивне висвітлення в ЗМІ (навіть якщо це відомча газета, журнал або сайт) посилює позитивну оцінку значущості виконуваних функцій, сприяє формуванню почуття гордості, зниження відчуття сумніву в правильності виконуваних дій, що виникло в результаті дії негативного інформаційно-психологічного впливу.

Крім того, позитивне висвітлення у ЗМІ формують почуття гордості у родинах військовослужбовців, що посилює психопрофілактичний ефект, який дає короткострокова відпустка. Відпустка, як профілактичний захід, добре зарекомендувала себе при негативних інформаційно-психологічних впливах, що неглибоко вразили структури свідомості військовослужбовця.

Так, короткострокова відпустка, проведена у колі сім'ї дозволяє:

1. Отримати емпатійну підтримку. Члени родини краще за інших розуміють військовослужбовця, який зазнав негативний вплив та краще за інших мають уявлення, як йому допомогти. Саме вони здатні здійснити найбільш індивідуальну допомогу у переживанні негативних наслідків інформаційно-психологічних впливів (якщо мова не йде про глибокі зміни особистості, що вимагають втручання фахівця).

2. Отримати позитивні емоції. При короткостроковій відпустці, особливо, якщо військовослужбовець повертається, як „герой”, із заохоченням від керівництва та позитивними оцінками діяльності військовослужбовців суспільством в цілому, він отримає досить великий спектр позитивних емоцій: від поваги батьків до відвертої гордості дітей тощо.

3. Переключитися з негативних переживань, що виникли внаслідок негативного інформаційно-психологічного впливу, на домашні клопоти. Така відстрочка (на час відпустки) дозволяє згодом менш емоційно сприймати те, що сталося. Відпустка, проведена в колі сім'ї, дозволяє „вийти з емоційно забарвленої ситуації”, подивитися на неї ніби зі сторони, що має хороший профілактичний ефект.

4. Викрити штучність нав'язаних під час негативного інформаційно-психологічного впливу цінностей. Перевіркою на істинність нав'язаних цінностей є вписання їх у контекст більш широких соціальних, у тому числі і сімейних, відносин. У спілкуванні із сім'єю відбувається також відновлення вихолощених, абстрагованих у результаті маніпулювання таких цінностей, як любов до Батьківщини, захист мирного населення тощо, які при спілкуванні із сім'єю отримують конкретне та зрозуміле для будь-якої людини наповнення.

Таким чином, під час короткострокової відпустки відбувається відновлення ціннісної сфери військовослужбовця, яка мала незначні деформації.

Проте цей ефект короткострокових відпусток у коло родини є тим більшим, чим кращою є виховна робота з сім'ями військовослужбовців в

частині: сформоване позитивне ставлення до служби у членів родин військовослужбовців, керівництвом приділяється відчутна увага до вирішення соціально-побутових проблем сімей військовослужбовців.

У випадках, коли негативний інформаційно-психологічний вплив був значним, поведінка військовослужбовця може почати носити риси деструктивної. Американські психологи, аналізуючи поведінку ветеранів В'єтнаму, встановили, що чим більший стрес накопичився під час виконання бойових завдань, тим більша агресивність військовослужбовця. Агресивність часто є наслідком розірваності механізму соціальної заборони, досвіду насильства та ворожого ставлення до оточуючих, а також відсутності у деяких випадках нервово-психічної стійкості. Ключовою у цьому випадку є проблема дисонансу в ціннісній сфері. Цей дисонанс, як правило, є наслідком негативного інформаційно-психологічного впливу, проте його сила залежить і від того, наскільки гармонійною була особистість до початку впливу. На думку російських психіатрів та психотерапевтів, аутоагресивні реакції будуть слабкіші, якщо у військовослужбовців вирішені попередні психотравмуючі ситуації, особливо отримані в дитинстві, коли комплекси провини формуються найбільш легко. Таким чином, вчасно відреаговані психотравмуючі ситуації та інші заходи, спрямовані на гармонізацію особистості, є профілактичним засобом, що значно знижує силу негативних наслідків.

Дисонанс у ціннісній сфері військовослужбовця, що виник внаслідок негативного інформаційно-психологічного впливу, може стати причиною не тільки безпосередніх, а й відстрочених у часі посттравматичних стресових розладів. Це робить необхідним як діагностику та корекцію стану ціннісної сфери безпосередньо після виконання службово-бойових завдань, так і відстрочену періодичну діагностику у осіб, які зазнали значні стресові впливи.

Американський психотерапевт Бенджамін Колодзін, аналізуючи посттравматичні стресові розлади, вказує, що допомога ветеранам повинна полягати не в тому, щоб пристосувати їхній спосіб поведінки до загальноприйнятих мір і таким чином допомогти їм „стати нормальними”,

тобто соціально адаптуватися, а в тому, щоб привести їх до згоди з самим собою та реальними фактами свого життя. Тобто корекції має підлягати не поведінка як така, а внутрішні рушійні сили – ціннісна сфера військовослужбовця деформована в наслідок стресу.

Ієрархія особистісних цінностей зазнає значних змін внаслідок не лише дії негативного інформаційно-психологічного впливу, але й в результаті формування в екстремальних умовах унікальної системи цінностей, які забезпечують виживання в цих складних умовах (наприклад, цінність життя, довіри товаришу, взаємодопомоги). В екстремальній ситуації змінюється „вага” деяких цінностей, що призводить до зміни в структурі цінностей. Цінності, що посіли значні місця в структурі ціннісної сфери в екстремальних умовах, далеко не завжди відіграють провідну роль у звичайному житті з її повсякденними проблемами, інтересами та потребами. При поверненні до нормальних умов життєдіяльності гостро виникає проблема невідповідності внутрішньої системи ціннісних орієнтацій навколишній реальності, коли поведінка людини у відповідності з цією системою, щонайменше, є неадекватною, як з точки зору соціалізації особистості, так і з точки зору задоволення її потреб. Руйнування системи ціннісних орієнтацій, яке відбувається в цих умовах, неминуче призводить до складних психічних станів, які узагальнено можна визначити як дезадаптація. В іншому випадку – це прагнення та спроби реалізації цієї системи цінностей у суспільстві досить агресивними і часто насильницькими методами. Інакше кажучи, це стресові реакції, викликані ціннісно-орієнтаційними невідповідностями.

Психічна дезадаптація характеризується руйнуванням старої системи цінностей та відсутністю необхідних ресурсів для її реструктуризації. А точніше: саме це в поєднанні з іншими несприятливими факторами психофізіологічного характеру є джерелами депресивних станів, неврозів, межових станів, які передують суїцидальним діям, серйозним психічним розладам.

Методика ціннісних орієнтацій, запропонована М. Рокічем як засіб діагностики ієрархії особистісних цінностей, може бути використана для формування перспективної життєвої стратегії, тобто, як індивідуальна техніка психореабілітації та психопрофілактики відстрочених посттравматичних стресових розладів. Таке застосування методики М. Рокіча було запропоноване І.В. Соловійовим і ця техніка роботи отримала назву „Методики структуризації ціннісних орієнтацій особистості”.

З метою формування перспективної життєвої стратегії, крім звичайної процедури проведення методики М. Рокіча, психолог послідовно задає кілька підстав для ранжирування стандартних наборів цінностей:

- 1) в якій мірі запропоновані цінності значимі для цього випробуваного;
- 2) яким чином вони ранжовані на думку випробуваного у бездоганній в усіх відношеннях людини, задоволеної життям;
- 3) в якій мірі ці цінності реалізовані у випробуваного в даний момент його життя;
- 4) в якій мірі він хотів би їх реалізувати в найближчому майбутньому в період його військової служби, після служби тощо.

Свобода творчості психолога у визначенні підстав для ранжирування може бути обмежена лише його внутрішніми критеріями та реальними можливостями, виходячи з умов роботи з конкретною особистістю.

Результати кожного ранжирування фіксуються будь-яким зручним способом, але не привертаючи до цього уваги випробуваного або ж пояснивши, що це необхідно для того, щоб потім поставити уточнюючі запитання.

Робота випробуваного з картками ціннісних орієнтацій з їхнього ранжування дозволяє ініціювати у нього рефлексивний процес, спрямований на усвідомлення своїх мотивів, цілей, бажань, прагнень та оцінку власних можливостей з їхньої реалізації. Завдання психолога полягає в активізації та підтримці цього процесу, спрямовування його в конструктивне русло.

Порівняти результати ранжування за різними підставами у ході бесіди з випробуваним можливо за допомогою питань. Наприклад:

– Що заважає реалізувати ці цінності так, як вони „живуть” в „ідеальній” людині?

– Що необхідно для того, щоб це зробити?

– Від кого (чого) залежить успіх реалізації ваших цінностей?

Кропітка і творча спільна робота психолога з військовослужбовцем за цією методикою повинна закінчитися формуванням його найближчих перспектив досягнення:

а) у внутрішньоособистісній сфері;

б) у міжособистісній сфері;

в) в службовій діяльності (професійній сфері).

Ця робота може мати (і як правило має) циклічний характер та включається в загальний комплекс психореабілітаційних заходів поряд з іншими техніками та методиками психоемоційної регуляції, психокорекції та психотерапії.

У результаті відбувається своєрідна структуризація ціннісних орієнтацій особистості, вибудовується ієрархія цінностей, визначаються пріоритети. Саме цей фактор є одним з умов успішної реабілітації, встановлення внутрішньої гармонії у учасників екстремальних ситуацій, адекватної оцінки ними навколишньої дійсності, свого місця в ній, особистих перспектив та можливостей.

Непогані результати дають і групові заходи щодо корекції ціннісної (сислової) сфери особистості. До таких методів можна віднести методику будівництва смислової сфери – вищого рівня розвитку ціннісної сфери, розроблену Н.Л. Карповим. Ця методика є груповою, вона передбачає реалізацію наступних механізмів побудови смислової сфери:

1. Механізм співучасті, його суть – створення єдиного „емоційно-сислового поля” у учасників процесу виховання, психореабілітації.

2. Механізм формування адекватного ставлення до недоліків. Ця проблема щільно пов’язана з традиційними для психології питаннями – із рівнем зазіхань, з самооцінкою, з афектом неадекватності, з „Я”-концепцією.

3. Механізм використання енергетики „ідеального „Я”. Н.Л. Карпов виходить зі співвідношення „ідеального” та „реального „Я”. Звикаючи жити на рівні свого „реального „Я”, людина залишає цілий ряд своїх можливостей нереалізованими.

4. „Ефект Пігмаліона”. Використовується феномен Пігмаліона в якості „присвоєння” особою, що проходить реабілітацію створеного нею самою нового „образу „Я”. Цей образ стає важливою цінністю не тільки в силу своєї безпосередньої привабливості, але і тому, що він є результатом складної роботи із самовдосконалення.

5. Механізм реалізації мети в ідеальному образі, який виконує три функції:

- як регулятор стану, задача якого формування особливого стану готовності до діяльності, до успіху;

- як ініціатор розвитку – психолог сприяє усвідомленню в ході саморефлексії „Я”-реального і допомагає переструктурувати його та максимально наблизити до „Я”-ідеального;

- що об’єднують групу осіб, які проходять соціореабілітацію, в одне смислове поле. Спільна участь у соціореабілітації розширює традиційне і, в більшості випадків, розрізнене поле значимих образів та смислів, що стоять за ним, готує сприятливий ґрунт поза психотерапевтичною групою.

6. Механізм підвищення сенсоутворюючої функції мотиву до рівня сенсу життя. Тобто, феномен сенсу життя використовується, як психологічний механізм формування мотиваційної включеності та генератор інтрагенної активності в процесі перевиховання.

Наукове видання

**І.І. Ліпатов, Г.А. Дробаха, К.Ю. Гунбін, І.В. Воробйова,
Я.В. Мацегора, І.І. Приходько, О.В. Тімченко, М.І. Товма,
В.І. Пасічник, С.Л. Ліпатова**

**ПРОТИДІЯ НЕГАТИВНОМУ ІНФОРМАЦІЙНО-
ПСИХОЛОГІЧНОМУ ВПЛИВУ НА ОСОБОВИЙ СКЛАД
НАЦІОНАЛЬНОЇ ГВАРДІЇ УКРАЇНИ
В УМОВАХ МАСОВИХ ЗАВОРУШЕНЬ**

Монографія

Відповідальний за випуск – *І.І. Ліпатов*

Редактор –
Комп'ютерна верстка –

Підписано до друку2014 р. Формат паперу 60x84/16. Ризограф.
Папір офсетний. Ум. друк. арк. Облік.-вид. арк. Тираж 300 прим. Зам. № .

Редакційно-видавничий відділ Національної академії Національної гвардії України

Свідоцтво про Державну реєстрацію

Друкарня Національної академії Національної гвардії України

61001, м. Харків, пл. Повстання, 3